

USE and MAINTENANCE INSTRUCTION MANUAL

- **DDP 70 B**

DDP 70 B.TE (Aluminium)
DDP 70 BN.TE (Stainless Steel)

- **DPS 70 C**

DPS 70 C.TE (Aluminium)
DPS70 CN.TE (Stainless Steel)

Double Diaphragm PUMPS

LOW PRESSURE



CONTENTS

EN	INSTRUCTION MANUAL3
IT	MANUALE D'ISTRUZIONE D'USO E MANUTENZIONE26
FR	MANUEL D'INSTRUCTION D'EMPLOI ET D'ENTRETIEN49
ES	MANUAL DE INSTRUCCIONES DE USO Y MANTENIMIENTO72
DE	BEDIENUNGSANLEITUNG95

Dear Customer,

We thank you for the preference you gave us and we are glad to count you among our customers.

We hope the use of this equipment will satisfy you and your staff.

1. USE OF THE MANUAL









IMPORTANT	
	This use and maintenance manual is an integral part of the equipment and must be easily available to the staff in charge of its use and maintenance. The user and the personnel in charge of maintenance must be aware of the contents of this manual. Read the manual carefully before starting ANY ACTIVITY involving the equipment, including its handling. For easier references the instruction manual has been divided into the following sections:
WARNING	THE ORIGINAL CONFIGURATION OF THE EQUIPMENT MUST NOT BE CHANGED.
UPON RECEIVING THE EQUIPMENT MAKE SURE THAT:	
<ul style="list-style-type: none"> • The supply corresponds to the order specifications. • In case of non-compliance, inform our Technical Service immediately. 	
WARNING	ALL RIGHTS ARE RESERVED. THE REPRODUCTION OF ANY PART OF THIS MANUAL, IN ANY FORM, IS STRICTLY FORBIDDEN WITHOUT PRIOR WRITTEN AUTHORIZATION OF THE MANUFACTURING COMPANY.

2. WARRANTY

<p>All the products of ANEST IWATA have a one-year warranty from invoice date, unless otherwise stated in writing. The warranty covers all manufacturing faults and material defects.</p> <p>Any spare part replacement or repair operation is covered only if it is carried out by our technicians at our servicing shops.</p> <p>The warranty covers no intervention of our technicians during installation or dismantling operations. If for practical purposes one of our technicians is sent to the premises, the time plus extra for travelling and expenses will be invoiced at current prices. Our warranty does not cover direct or indirect damage to people or property caused by our equipment. It covers no repair operations carried out by the customer or by a third party, either.</p>	
THE WARRANTY DOES NOT COVER:	
<ul style="list-style-type: none"> • Damage or breakdown caused by improper use or assembly. • Damage or breakdown caused by the use of spare parts different from the original or recommended ones. • Damage or breakdown caused by bad preservation. • Components subject to wear (described in the spare parts list). 	
WARRANTY FOR FEITURE:	
<ul style="list-style-type: none"> • In case of delayed payment or other breaches of contract. • Whenever changes or repairs are carried out on our equipment without our prior authorisation. • Whenever the serial number is damaged or removed. • When the damage is caused by improper use or functioning, or if the equipment falls, is bumped or by other causes not due to normal working conditions. • Whenever the unit is disassembled, tampered with or repaired without the authorisation of ANEST IWATA. 	
All repair interventions carried out under warranty do not interrupt its duration.	

3. SAFETY WARNING

WARNING	
<p>Be sure to read and understand this instruction manual. The operator shall be fully conversant with the requirements stated within this instruction manual including important warnings, cautions and operations.</p> <p>Wrong operation (mishandling) can cause serious bodily injury, death, fire or explosion.</p>	
SAFETY FACTOR	
Pay special attention to items which are shown by the below marks and symbols.	
	WEAR PROTECTIVE GEAR
During painting, be sure to wear protective gear such as glasses, mask or gloves to avoid serious injury caused by paints or solvents which might enter your eyes or you might inhale.	

WARNING!	BE CAREFUL ABOUT VENTILATION
	USE IT IN A WELL-VENTILATED AREA. Painting or cleaning in a narrow area with insufficient ventilation can cause organic solvent intoxication or explosion due to sprayed mist of paint or solvent which catches fire. If you feel any abnormality during operation, consult a medical doctor immediately.
	CONTACT IS FORBIDDEN IF PAINT LEAKS, NEVER TRY TO STOP IT BY HAND. In that case please proceed as follows: 1. Follow the instructions about release pressure procedure, provided in section 8.7. 2. Check the leakage causes. 3. Replace or repair the faulty component.
	BE CAREFUL ABOUT BODILY INJURY Paint can enter human body directly through eyes, mouth or skin. It is very dangerous. If you feel any abnormality or receive any injury, consult a medical doctor immediately.
	LIMIT OF FLUID TO BE USED DO NOT USE IT FOR FOOD PRODUCTS.
	KEEP AWAY FROM ORIGINS OF EXPLOSION OR FIRES NEVER USE NEAR SPARKS OR OPEN FIRE. Especially the following will cause fire • Open flames such as cigarettes, pipes. • Electric goods such as stoves, lamps or heaters.
	CONNECT GROUNDING SECURELY GROUND PUMP, SPRAY GUN, WORKPIECES AND CONTAINERS CONTAINING PAINT OR SOLVENT. Be sure to use ground wire set supplied with pump set. Connect it to ground to have continuous grounding. Insufficient grounding will cause explosion or fire if exposed to a spark of electricity.
	BE CAREFUL ABOUT EXPLOSION BE SURE TO USE PAINT PUMP AT LESS THAN MAX. FLUID WORKING PRESSURE (section 6). Use at more than max. fluid operating pressure can cause explosion of pump resulting in great danger. NEVER BEND HOSE WITH A RADIUS OF LESS THAN 50 mm. Never put heavy things on it (in order not to damage the hose). If done, hose can explode causing great danger. SECURELY CONNECT HOSE TO AVOID LEAK AND LOOSENESS. If hose is disconnected during operation, hazardous hose movement and paint ejection will cause severe bodily injury. NEVER USE CRACKED, DAMAGED, BENT, CRUSHED OR DISTORTED HOSE. Leakages from such a hose can cause great danger during operation.
IMPORTANT	OTHER PRECAUTION
	NEVER ALTER THE EQUIPMENT. When you replace parts, be sure to use our genuine parts. If not done, it can cause insufficient performance or failure. INSTALL OR KEEP PUMP FREE FROM RAIN OR SPLASHES. If not done, it can cause pump failure INSTALL PUMP ON A HORIZONTAL SURFACE INSTALL PUMP FREE OF PAINT MIST. Attached paint mist etc., can cause pump failure USE CLEAN AIR FILTERED THROUGH DRYER AND FILTER (finer than 50 microns). If not done, it can cause pump failure.
* WE SHALL NOT BE RESPONSIBLE FOR ANY INJURY OR DAMAGE CAUSED BY DISREGARD OF WARNINGS, CAUTIONS OR INSTRUCTIONS.	

4. TRANSPORT AND HANDLING

To transport the equipment only the systems described below can be used. In any case make sure that the transport and lifting device can bear the weight of the equipment with its packaging.

WARNING

ALWAYS KEEP THE PACKAGING IN VERTICAL POSITION.



IT IS ADVISABLE THAT THE STAFF IN CHARGE OF HANDLING THE EQUIPMENT WEAR PROTECTIVE GLOVES AND SAFETY SHOES.

WHILE LIFTING OR HANDLING THE EQUIPMENT OR ANY OF ITS COMPONENTS CLEAR THE WORKING AREA. LEAVE ALSO A SUFFICIENT SAFETY AREA AROUND THE EQUIPMENT TO AVOID DAMAGING PEOPLE OR OBJECTS WHICH COULD BE THERE.

4.1 TRANSPORT WITH CARDBOARD PACKAGING

The equipment is put inside a cardboard packaging and wrapped with some shockproof material.

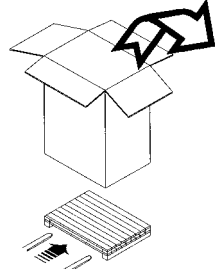

4.2 HANDLING

WARNING

TO HANDLE THE CARDBOARD PACKAGING USE A TROLLEY.

FOLLOW THE INSTRUCTIONS ON THE PACKAGING BEFORE HANDLING AND OPENING IT.

HANDLING BY MEANS OF HANDLE

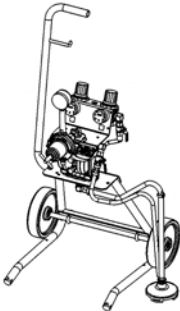

HANDLING BY MEANS OF TROLLEY



4.3 TEMPORARY STORAGE

During transport and storage make sure the temperatures between 0 and 40° C are not exceeded. In case of storage, make sure the equipment is not put in places with an excessive humidity.

4.4 CHECK ON THE PURCHASED PRODUCT

When you receive and before using the pump, make sure it has not been damaged during transport or storage. Also check that all standard components are inside the packaging.

4.5 PIECES CONTAINED IN THE PACKAGE

ASSEMBLY	on STAND	on CART	ALL MODEL	on TANK MOUNT	on WALL MOUNT
PR-5BL			1		
Drain hose set			1		
*Cart set	-	1		-	-
Supply lid	-	-		1	-
Hose band	3	3		-	3
Suction hose set with filter	1	1		-	1
Dip tube with filter	-	-		1	-
**Gravity hopper set	-	1		-	-

*CART SET		**HOPPER SET	
AXLE	1	HOPPER	1
"U" BOLT _ HEX. NUT	2 + 4	"U" HOSE	1
SNAP PIN	4		
WASHERS	4		
SOLID TIRES	2		
HANDLE	1		
HEX. NUT (M8)	1		
BOLT WITH HEX. HOLE (M8)	1		
HEX. NUT (M6)	1		
BOLT WITH HEX. HOLE (M6)	1		

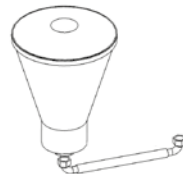
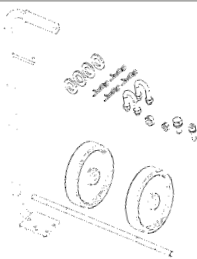

5. PRODUCT IDENTIFICATION

5.1 PLATE DATA

The manufacturer's identification plate is applied on the diaphragm pump (see picture below).

It must not be removed at all, even if the equipment is resold. For any communication with the manufacturer always mention the serial number written on the plate itself.

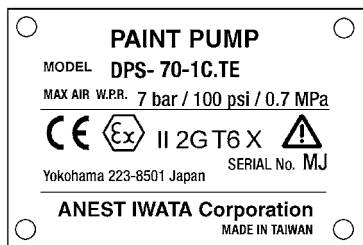

5.2 COMPLIANCE TO THE STANDARD

All the units are conceived in compliance with the applicable Essential Safety Requirements of the Machinery Directive 2006/42/EC. The units are also designed and manufactured in compliance with the Essential Safety Requirements (ESR) of Annex II of Directive "ATEX" 2014/34/EU and they comply with the following classification:



- Equipment group : II
- Category: Gas 2G (Suitable for use in zones 1 and 2)
- Max. surface temperature: temperature class T6
- X marking : Any static electricity discharge from the pump is to be diverted to the ground through the grounding wire which is included in this product.

6. TECHNICAL SPECIFICATIONS

VERSION	DPS-70 C.TE	DPS-70 CN.TE
PUMP VERSION	DDP-70B	DDP-70 BN
Paint Passages	Aluminium	Stainless Steel
Air Working Pressure range	1.5~7 bar (22~100 psi)	
Max. Fluid Working Pressure	7 bar (100 psi)	
Air Inlet	G 1/4"	
Fluid Outlet	G 3/8"	
Fluid Inlet	G 1/4"	
Paint Delivery at 30 cyc/min	0.6 lt./min	
Paint Delivery at 200 cyc/min	6 lt./min	
Paint Viscosity	60sec/Ford#4	
Working Temperature	5~40°C	
Compressor (required power)	0.4~0.75 kW	
Noise Level	66 dB(A)	

PERFORMANCE CURVE



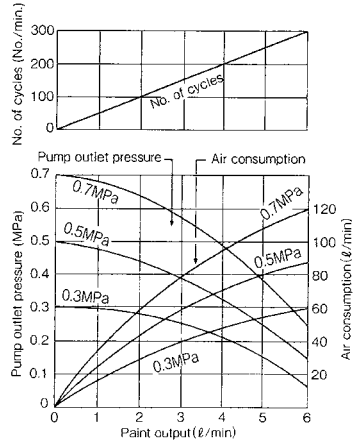

* 0.3/0.5/0.7 MPa in graph shows air pressure
 * Test by turpentine



6.1 DIMENSIONS AND WEIGHT

VERSION	MODELS	DIMENSIONS (mm)	WEIGHT (Kg)
STAND TYPE	DPS -701 C	410 x 358 x 700	6.0
	DPS -701 CN		7.4
TANK MOUNT TYPE	DPS -702 C	357 x 312 x 683	5.1
	DPS -702 CN		6.5
CART TYPE	DPS -703 C	439 x 452 x 868	8.5
	DPS -703 CN		9.9
WALL MOUNT TYPE	DPS -704 C	364 x 214 x 428	5.0
	DPS -704 CN		7.1
CART TYPE WITH HOPPER	DPS -7036 C	573 x 555 x 868	8.5
	DPS -7036 CN		9.9

6.2 ALL DPS VERSIONS

STAND TYPE	DPS 70-1C.TE DPS 70-1CN.TE
	<p>DDP version mounted on stand, with paint regulator, 2 air regulators (for pump and gun), dip tube with filter, fluid recirculation, 1 overpressure valve, ball valve with exhaust hole.</p> <ul style="list-style-type: none"> • PR-5BL paint pressure regulator for DPS 70-1C.TE • PR-5BLN paint pressure regulator for DPS 70-1CN.TE
TANK MOUNT TYPE	DPS 70-2C.TE DPS 70-2CN.TE
	<p>DDP version mounted on tank mount lid (without tank) with paint regulator, 2 air regulators (for pump and gun), dip pipe with filter (for 20L tank), fluid recirculation, overpressure valve, ball valve with exhaust hole.</p> <ul style="list-style-type: none"> • PR-5BL paint pressure regulator for DPS 70-2C.TE • PR-5BLN paint pressure regulator for DPS 70-2CN.TE
CART TYPE	DPS 70-3C.TE DPS 70-3CN.TE
	<p>DDP version mounted on wheel cart with paint regulator, 2 air regulators (for pump and gun), dip tube with filter, fluid recirculation, 1 overpressure valve, ball valve with exhaust hole.</p> <ul style="list-style-type: none"> • PR-5BL paint pressure regulator for DPS 70-3C.TE • PR-5BLN paint pressure regulator for DPS 70-3CN.TE
WALL MOUNT TYPE	DPS 70-4C.TE DPS 70-4CN.TE
	<p>DDP version mounted on wall mounting bracket with paint regulator, 2 air regulators (for pump and gun), dip tube with filter, fluid recirculation, 1 overpressure valve, ball valve with exhaust hole.</p> <ul style="list-style-type: none"> • PR-5BL paint pressure regulator for DPS 70-4C.TE • PR-5BLN paint pressure regulator for DPS 70-4CN.TE
CART TYPE + HOPPER	DPS 70-36C.TE DPS 70-36CN.TE
	<p>DDP version mounted on wheel cart with paint regulators, 2 air regulators (for pump and gun), plastic hopper (6 lt. with 50 mesh filter), fluid recirculation, 1 overpressure valve, ball valve with exhaust hole.</p> <ul style="list-style-type: none"> • PR-5BL paint pressure regulator for DPS 70-36C.TE • PR-5BLN paint pressure regulator for DPS 70-36CN.TE

6.3 SAFETY SYSTEM

Several safety systems have been conceived during the diaphragm pump design and manufacture to safeguard the operator, as it prescribed by all applicable safety regulations.

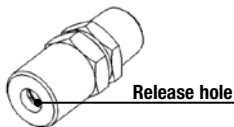

SAFETY VALVE

A 7 bar calibrated safety valve is installed to ensure the pump working pressure does not exceed the limits inside the feeding circuit.
If the calibration pressure is exceeded, the valve opens by releasing the excess of air.



WARNING

DO NOT DISASSEMBLE THE SAFETY VALVE. ANY TAMPERING WITH COULD BE DANGEROUS FOR THE OPERATOR AND COMPROMISE THE EQUIPMENT GOOD WORKING.

EXHAUST VALVE

In case of anomalies during working, turn 90° the exhaust valve lever. In this way the air supply will be interrupted and the residual pressure inside the pump will be released.



6.4 SAFETY PICTOGRAMS

Some pictograms can be found on the pump with the safety warnings to follow by anyone who is going to use it.



WARNING

THE MANUFACTURING COMPANY IS NOT TO BE HELD RESPONSIBLE FOR DAMAGE OR ACCIDENTS TO PEOPLE OR THINGS COMING FROM THE NON-COMPLIANCE WITH THE PRESCRIBED RULES. THE RESPONSIBILITY RESTS ENTIRELY WITH THE OPERATOR HIM SELF.

6.5 WORKABLE PRODUCTS

All ANEST IWATA DPS diaphragm pumps are conceived to paint ferrous material in general, wood and plastic.

Models DPS-70C.TE are designed for paints with a maximum viscosity of 85 sec/Ford #4 (100 sec/NK-2).

We don't recommend the use of these models with water-based paints.

Models DPS-70CN.TE are intended also for water-based paints.

To use the pump with special products ask for the manufacturer's approval. Moreover, the pump technical features will have to be adapted to the special product working.

The Company ANEST IWATA is not to be held responsible for any accident due to the pump use by an UNAUTHORIZED and non qualified staff using it for purposes that are different from the above mentioned ones.



WARNING

- NEVER USE THE HALOGENATED HYDROCARBON SOLVENTS : METHYL CHLORIDE, DICHLOROMETHANE, 1,2-DICHLOROETHANE, CARBON TETRACHLORIDE, TRICHLOROETHYLENE, 1,1,1-TRICHLOROETHANE OR SIMILAR
- VERY TOXIC PRODUCTS SUCH AS PETROL, KEROSENE COMBUSTIBLE GASES
- ANY HERBICIDE OR PESTICIDE
- ANY RADIOACTIVE FLUID

(Be sure that all fluids and solvents are compatible with gun parts. We are ready to supply a material list used in the gun on request. Do not use with corrosive liquids (except for PH6-8)

7. PUMP OPERATION

7.1 OPERATION DESCRIPTION

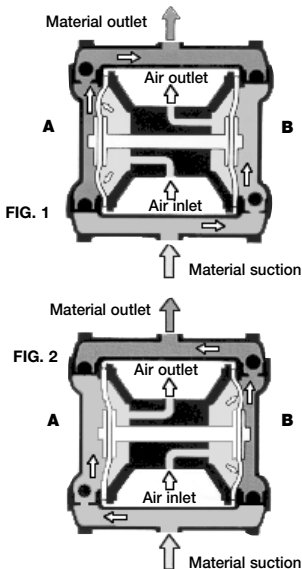

Based on a simple manufacture, the operation consists in two diaphragm movement, which are both fixed at the end of a rod, pressurizing and sending the paint.

The compressed air enters the air chamber from side A in picture 1. The diaphragm is moved to the left, by pushing the paint.

At the same time, the diaphragm on the opposite end (side B) moves to the left by sucking the paint.

When the rod is completely on the left, the double pneumatic valve reverses the operations.

The compressed air enters the air chamber from side B in picture 2. The diaphragm is moved to the right, by pushing the paint.

At the same time, the diaphragm on side A end sucks the paint.

The pump repeats the above-mentioned suction and delivery movements. The result is a steady and pulsation-free material flow.

The main feature is the action of two pneumatic valves: the first one is a power valve feeding the pump, and the other one a control valve always ensuring the movement.

7.2 CONDITIONS FOR INSTALLATION



The installer must know the ATEX classification of the installation area, as well as the risks coming from a potentially explosive atmosphere, by paying attention to the explosion and fire risks so as to adopt the most suitable protections.

All maintenance, assembly and disassembly operations must be carried out by a qualified staff outside the area at risk of explosion.

Also check that the accessories comply with the essential safety requirements of the ATEX Directives. Handle them with great care to avoid changing their features. Once installed, clean the unit.

THE EQUIPMENT MUST BE INSTALLED BY A SPECIALIZED AND AUTHORIZED STAFF.
In any case, follow the instructions below.



WARNING

IF PAINTING IS CARRIED OUT OUTSIDE THE SPRAY BOOTH, ALWAYS OPERATE IN A PLACE WITH A RIGHT VENTILATION TO AVOID CONCENTRATING INFLAMMABLE VAPOURS COMING FROM SOLVENTS OR PAINTS.

7.3 INSTALLATION

- Place the pump on a stable surface, to avoid movements during use.
- The distance between the pump and the paint (height of suction) must be as short as possible. However, it can vary according to viscosity and required delivery.
- Connect the air supply to the supply connection of the pump.
- The suction pipe must have an inside diameter of at least 1/4" or slightly higher.
- To install the pump use two M6x16 screws by means of the special holes on the lower adaptor. Do not fasten the pump with any other system.
- Connect the free end of the GROUND WIRE directly.



WARNING

THE FLUIDS USED AND THE REQUIREMENTS MUST BE IN COMPLIANCE WITH SECTION 6.5 (WORKABLE PRODUCTS) AND WITH SECTION 8. (USE).



WARNING

- CONSULT THE LOCAL CODE FOR DETAILED INSTRUCTIONS RELATIVE TO GROUND CONNECTIONS IN THE WORK AREA AND TO THE TYPE OF SYSTEM USED.
- THE GROUND WIRE (INCLUDED) MUST HAVE A MINIMUM SECTION EQUAL TO 1.5 mm².
- ONE END OF THE CABLE MUST BE EARTHEN WHILE THE OTHER MUST BE CONNECTED TO THE LATERAL LID OF THE DIAPHRAGM PUMP.

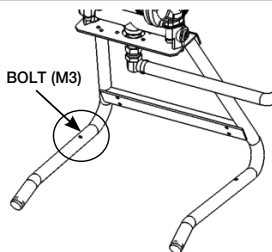

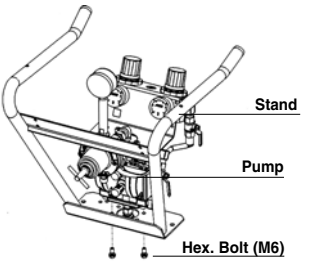
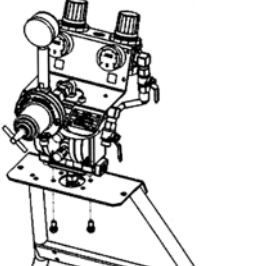
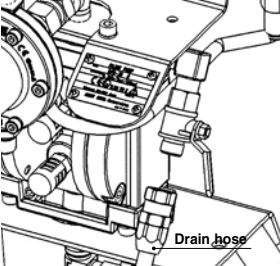
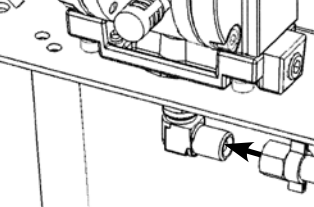
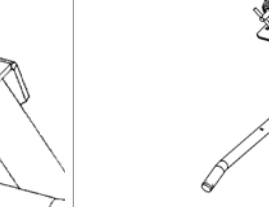

Fasten the pump to the ground by means of the bracket welded on the trailer or on the stand.

7.4 INSTALLATION OF DPS MODELS

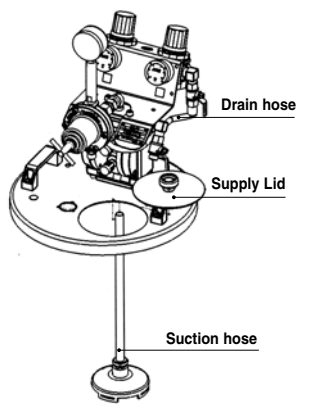
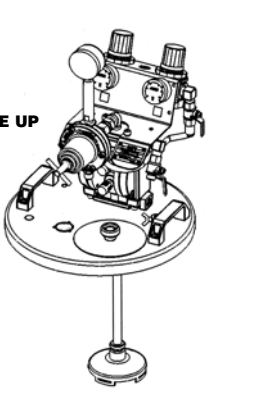
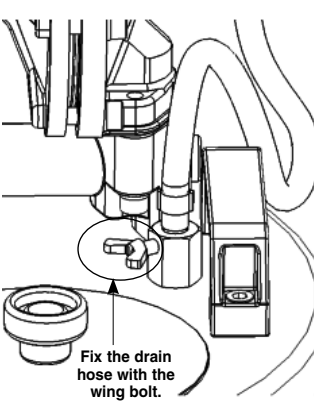
1	A - STAND TYPE AND CART TYPE	COMMON
<ol style="list-style-type: none"> 1. Remove the dust proof caps (B,E,F,H,I on page 15) 2. Detach the pump assembly from the support by removing Hex. Bolts (M6). 3. Flip the stand and assemble the pump assy to the right position. 		<ol style="list-style-type: none"> 1. Connect the drain hose to the 2-way valve for paint recirculation.
		
2	PAINT SUPPLY / SUCTION HOSE	
<ol style="list-style-type: none"> 1. Connect the suction hose to the paint inlet joint (H page 15). 2. Fix the drain hose to the suction hose with band (3 spots wherever you want). 		
		

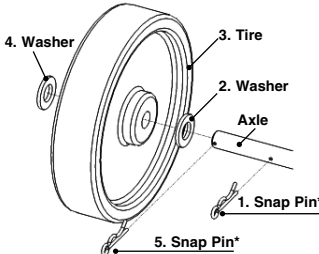
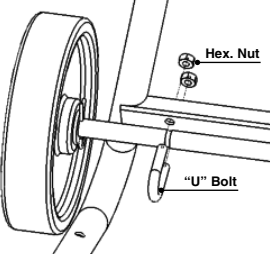
B	TANK MOUNTING TYPE	
<ol style="list-style-type: none"> 1. Remove the dust proof caps (B,E,F,H,I on page 15) 		
<ol style="list-style-type: none"> 2. Assemble the supply lid in its seat, connect the drain hose to the two-way valve for paint recirculation. (as COMMON 1) 		
<ol style="list-style-type: none"> 3. Connect the suction hose to the paint inlet joint. (Make sure the seal tape is taped around the suction hose) 		
	<p>CLOSE UP</p> 	

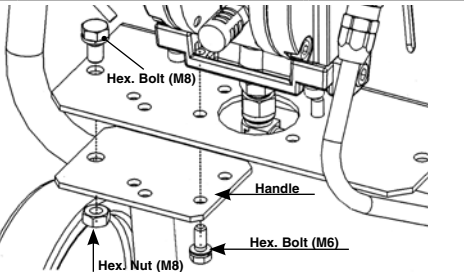
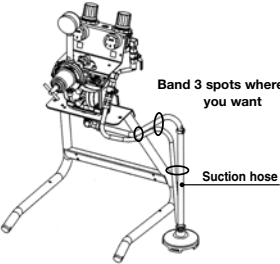
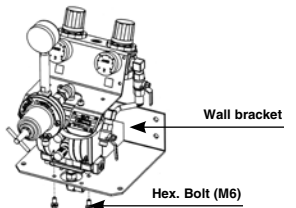
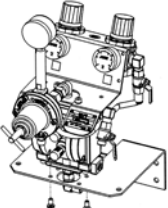
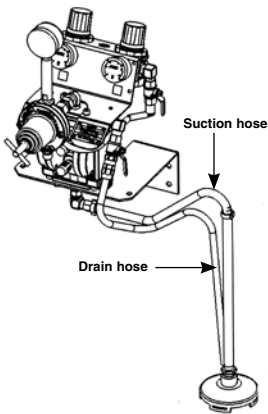
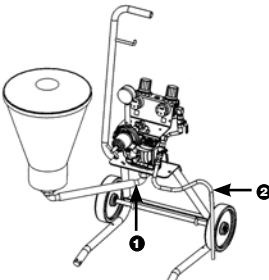
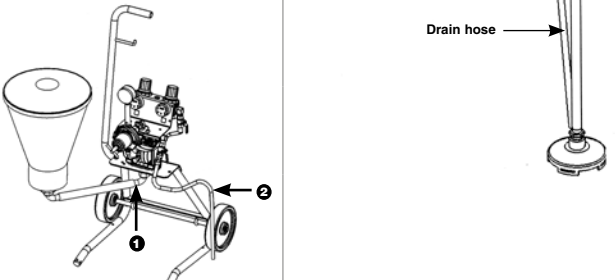
C	CART TYPE	
1.	Assemble the following parts below in numerical order, and fix them to the stand.	
		<p>*Put the end of the pin into axle hole, and push it inside all the way by using hammer.</p>  <p>As is when is fitted.</p> 
2.	Unscrew the fitting bolt (M6) from pump lower adaptor, assemble the handle to lower adaptor and stand by using the same hex. bolt (M6) and fix the other side of the handle by using and hex. bolt (M8) and the nut (M8).	
	 <p>Band 3 spots wherever you want</p>	
D	WALL MOUNTING TYPE	
1.	Remove the dust proof caps (B,E,F,H,I on page 15)	
2.	Detach the pump assembly from bracket by removing Hex. Bolts (M6).	
3.	Flip the bracket and assemble the pump to the right position on bracket by using Hex. Bolts (M6).	
4.	Connect the drain hose to the two-way valve for paint recirculation. (as COMMON 1)	
5.	Connect the suction hose to the paint inlet joint.	
		
E	GRAVITY HOPPER TYPE (6 It.)	
1.	Assemble the hopper set by means the "U" suction tube, to the paint inlet joint of the pump mounted on cart.	
2.	Connect the drain hose from two-way valve for paint recirculation to hopper lid set directly.	
		

8. USE

This section describes the diaphragm pump use in compliance with the safety standards in force. Read this section carefully.

8.1 SAFETY RULES DURING USE

- TO USE the diaphragm pump COMPLY WITH the safety precautions and rules described below.
- The manufacturing company declines all responsibility if the operator does not comply with them. It is not to be held responsible for any carelessness during the pump use, either.
- If the system is used improperly, it could be broken by causing serious damage.
- Do not change the system; use only ANEST IWATA original spare parts.
- Check the system daily: repair or replace immediately all worn or damaged parts.
- Never exceed the maximum working pressure: 7 bar (100 psi)
- IT IS FORBIDDEN to use the equipment for purposes that are different from the ones it is destined to which are described in the use and maintenance manual. If in doubt, apply to your ANEST IWATA reseller.
- Use paints and solvents compatible with the system parts they come in touch with.
- Refer to the paint and solvent features mentioned by the manufacturer.
- Wear the protective clothes described in section 8.2.
- Comply with all the local standards on electric safety and fire risks.

8.2 SAFETY CLOTHES

Wear some protective gloves and goggles, an oxygen mask and some ear protections during working.
In any case, follow the references of the current regulations.



8.3 PREWASH

1. Make sure the pump is installed correctly (see section 7.4).
2. Soak the suction tube into the washing liquid, or fill the hopper or the tank according to the model used.
3. Put the ball valve in the right position.
4. Adjust the inlet pressure between 2.0 and 7 bar.
5. Open gradually the two-way valve for paint recirculation (B on page 15). The washing liquid will have to circulate through the dip tube recirculation pipe.
 - If the Tank mount model is used, the washing liquid will circulate through the recirculation pipe.
 - In the Hopper model, recirculation pipe is directly connected to the hopper.
6. Close the two-way valve for paint recirculation and adjust the paint pressure by means of Paint Regulator (Recommended pressure for washing 3.0 bar)
7. Press the gun trigger (or supply the automatic gun opening control with some air), without spraying air and let the washing fluid circulate for some minutes.
8. Make sure the washing has been done and then discharge the pump residual liquid and stop it.



WARNING

THE PUMP MUST BE WASHED BEFORE USING IT FOR THE FIRST TIME, IF IT IS NOT USED FOR A LONG TIME AND AFTER ANY COLOUR CHANGE.

8.4 STARTING

BEFORE BEGINNING WORKING, START THE PUMP BY FOLLOWING THE INSTRUCTIONS BELOW:

1. Connect ground wire set to ground.
2. For all models with suction pipe, dip it into the product tank to be pumped.
For the model with hopper, fill it with the product to be pumped.
For the model on tank, fill the product tank to be pumped.

3. Open the two-way valve for paint recirculation (Ref. B on page 15).
4. Lift and turn gradually the pressure reducer knob (Ref. C on page 15). Adjust it at a pressure slightly higher than 2.0 bar, to enable the pump to release the air.
5. Close the two-way valve for paint recirculation (Ref. B on page 15) and release the air through the gun, too.
6. Increase the pressure of the reducer connected to the pump (Recommended pressure about 5.0 bar).
7. Adjust the paint pressure regulator as required (from 0 to 3.0 bar).
8. Adjust the spraying air by means of the reducer (Ref. D on page 15) and test the gun on a panel before using it.



PRECAUTIONS

- a) Use the gun under pressure.
- b) When the paint level inside the tank decreases, the pump can suck some air. Increase the paint level.
- c) Do not drag the pump by pulling it by the pipes.



PRECAUTIONS: EMERGENCY STOP

WHEN THE PUMP MUST BE STOPPED BECAUSE OF THE FOLLOWING REASONS:

- a) The material does not stop coming out from the gun.
 - b) Fluid discharge through the connectors or the damaged pipe.
- CLOSE THE EXHAUST BALL VALVE

8.5 DAILY INTERRUPTIONS

1. WHEN THE PUMP IS STOPPED:

- The air supply must not be disconnected if the interruption is short.
- If the interruption is long, turn the exhaust ball valve (A) discharge the air from the circuit and open the recirculation valve (B), to release the residual fluid pressure.

2. WHEN THE PUMP IS STOPPED AT THE END OF THE WORKING DAY:

- Wash the fluid passages.
- Remove the dip tube filter and clean it.

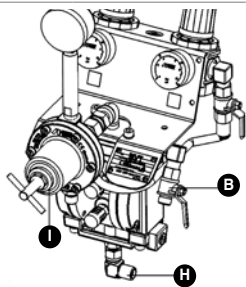

I) Paint Pressure Regulator
 B) 2-way Valve for Paint Recirculation
 H) Paint Inlet Joint

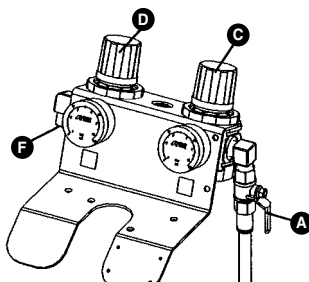

F) Air Connection to Gun
 D) Gun Air Pressure Reducer
 C) Pump Air Pressure Reducer
 A) Exhaust Ball Valve

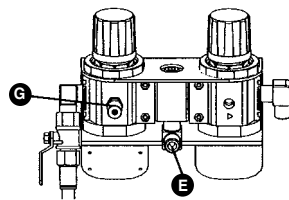

G) Safety Valve
 E) Feeder Line Connection

Dust proof cap (female) : B , E , F , H , I)
 Tank mount model : H) is not included (Dust proof cap male)

8.6 WRONG AND DANGEROUS USES



A WRONG EARTHING, AN INSUFFICIENT VENTILATION, A NAKED FLAME OR A SPARK CAN CAUSE A FIRE OR AN EXPLOSION AND PROVOKE SOME SERIOUS INJURIES.

**WARNING**

IF SOME SPARKS OR AN ELECTRIC DISCHARGE WERE PERCEIVED, INTERRUPT IMMEDIATELY ALL PAINTING OPERATIONS. DO NOT USE THE SYSTEM UNTIL THE PROBLEM CAUSE IS IDENTIFIED.

Keep away from the working area all kinds of waste, of solvent container, of solvent or petrol soaked rags or clothes.

Before starting the system disconnect all the electrical connections inside the working area.

Before using the system switch off all the naked flames and pilot lights inside the working area.

Do not smoke inside the working area.

During painting operations, or if there are some vapours in the air, do not switch on or off the lights inside the working area.

Do not use any petrol engine inside the working area.

Some organic solvents or discharged toxic vapours can enter the eyes or the skin, be swallowed or inhaled, by provoking serious injuries.

When the air engine is running, keep the face away from the exhaust.

8.7 PRESSURE RELEASE PROCESS

**WARNING**

1. Close the air to the gun.
2. Close the air to the pump (exhaust ball valve).
3. Make sure the recirculation pipe is not clogged.
Then open gradually the recirculation two-way valve and leave it open.
4. Hold the gun tightly and lean it on the earthed metal container, pull the trigger to release the pressure.
If an automatic gun is used, supply the rod opening control with some air under pressure.

**PRECAUTION**

1. To operate the pump, use some filtered air by means of an air filter with filtering section lower than 50 µm.
We recommend using a filter with condensate automatic discharge.
2. Do not make the pump idle.
3. Do not spray any paint or solvent towards the pump.
4. Do not install the pump near heat sources or in the sun. Put it far from sprinklings of water.
5. To avoid any problem after using bi-component paints, wash the pump immediately after using it otherwise all fluid passages could be clogged and the whole installation will have to be disassembled.

9. MAINTENANCE AND INSPECTION

9.1 GENERAL NOTES

A suitable maintenance is important for a longer duration of the equipment in good working conditions and efficiency ensuring functional safety as time goes by.

All maintenance operations must be carried out by a qualified staff. The pump design and the materials used to manufacture it limit the maintenance interventions to a simple periodic cleaning.

The staff must be provided with the individual protections that are generally used for similar operations. They also must follow the safety rules described in section 9.2.

9.2 SAFETY RULES DURING MAINTENANCE

THE MAIN RULES TO FOLLOW DURING MAINTENANCE INTERVENTIONS ON THE UNIT ARE:

- Disconnect the pneumatic supply before replacing any component.
- Do not wear rings, watches, chains, bracelets, etc. during maintenance operations.
- Always use the individual protections (gloves, safety shoes, etc.).
- Do not use naked flames, points or pins for cleaning.
- Do not smoke.

9.3 RECOMMENDED SCHEDULED OPERATIONS

<p>EVERY 50 HOURS WORKING HOURS</p>	<p>DISASSEMBLE AND CLEAN THE DELIVERY AND SUCTION FILTERS AS WELL AS THE FLUID PASSAGE DUCTS. NOTE: If highly pigmented paints or paints with many particles tending to deposit are used, carry out maintenance operations at shorter intervals.</p>
<p>EVERY 2.000 WORKING HOURS</p>	<p>OVERHAUL THE WHOLE PAINTING UNIT AND REPLACE THE WORN COMPONENTS. NOTE: The component corrosion speed varies according to the type of paint and the working conditions. To replace the worn components, follow the given instructions.</p>

9.4 DIAPHRAGM PUMP DISASSEMBLY FROM ITS BASE SUPPORT



PRECAUTIONS

BEFORE DISASSEMBLING THE PUMP, FOLLOW CAREFULLY THE INSTRUCTIONS BELOW:

- a) While disassembling the pump, avoid damaging the O'rings.
- b) To disassemble and reassemble the adaptors (3 pag. 22) and the pump lids (2 pag. 22) use a 5 mm Allen wrench and a 10 mm spanner.
- c) Disassemble, in this order, the lower adaptor, the upper adaptor, the side lids (2 pag. 22) by unscrewing the socket head screw by means of the suitable spanners.

1. Refer to the PRECAUTIONS FOR THE OPERATOR about the pressure release process (section 8.7).
2. Disconnect the pump from the compressed air supply.
3. Disassemble the suction filter system from the pump.
4. Remove the recirculation pipe.
5. Disassemble the paint regulator from the pump.
6. Disassemble the pump casing from the support base by removing the four special screws.
7. Remove the lower adaptor, the upper adaptor and the lid by following this order.



PRECAUTIONS

Some paint residues could remain inside the regulator: discharge them into the paint tank by over-turning the pressure regulator itself.

9.5 LIDS, CONNECTORS AND AIR OPERATING VALVE DISASSEMBLY

CONNECTORS AND LIDS DISASSEMBLY

OPERATING VALVE DISASSEMBLY

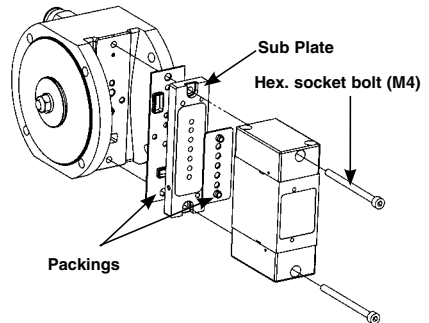
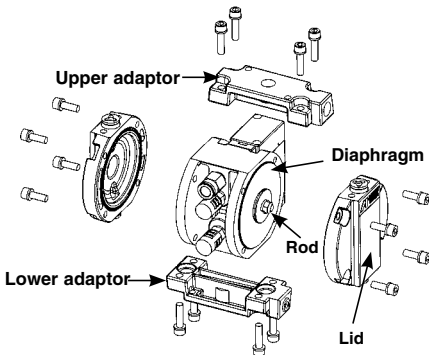

9.6 DIAPHRAGM SET DISASSEMBLY

A Remove the 2 nuts with a 10 mm spanner.

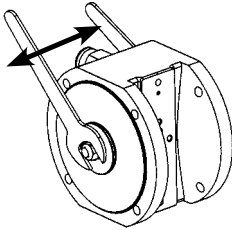

B REMOVE THE FOLLOWING PARTS FROM ROD:
Nut - Spring washer - Diaphragm holder (out) - O'ring
Diaphragm holder set (in/out) - Diaphragm holder (in)

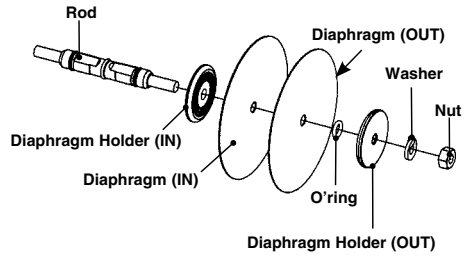

C Disassemble the rod by pressing on the screw and by pulling from the opposite side-towards the outside.

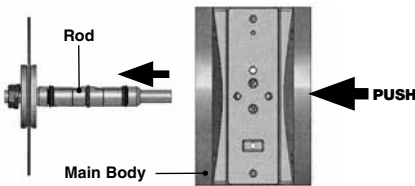

D Hold the flat face of the rod center by means of spanner and loosen the nut on the side, where the diaphragm has not been removed yet and disassemble as described in point b).

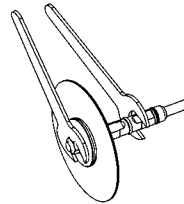

E Remove the O rings and the "Y" packings. Place the "Y" packings to the direction that they open outward. (See picture)

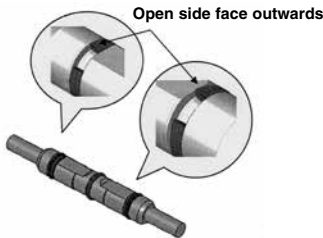

F TO REASSEMBLE REVERSE THE DISASSEMBLY PROCEDURE.

Lubricate the "Y" packings, the O'ring with lithium grease when fitting to rod.

Tightening pressure of nuts: 5.9 Nm

9.7 INTAKE AND EXHAUST VALVE

IMPORTANT: Ensure that the packing is inserted in the seat before placing the valve seat. If not, it may cause paint leakage. Check the direction of the valve seat, making reference to the figure below.

1. Remove packing, seat and steel ball.
2. Replace worn or damage parts.

IMPORTANT: During the reassembly of the lids on main body, do not reverse the delivery side with the suction one. (trade marke is upside)

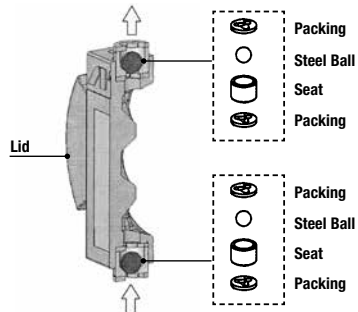

10. PAINT PRESSURE REGULATORS PR-5BL / PR-5BLN

10.1 TECHNICAL SPECIFICATIONS

VERSION	PR-5BL	PR-5BLN
Paint Passages Material	Aluminium	Stainless Steel
Weight	850 g	1020 g
Max. Primary Pressure	7 bar (100 psi)	
Max. Flow	15 l/min	
Pressure range	3 bar	
Fluid Inlet joint	G 3/8"	
Fluid Outlet joint	G 3/8"	



10.2 SPARE PARTS LIST

Ref.	Description	
1	JOINT G3/8"	
2	VALVE SPRING	
3	CARBIDE BALL	#
4	O'RING	
5	CARBIDE SEAT	#
6	PACKING	
7	HEX. NUT	
8	BODY	•
9	JOINT G1/4" - G3/8"	
10	DIAPHRAGM BOLT	
11	DIAPHRAGM HOLDER	
12	DIAPHRAGM	#
13	DIAPHRAGM STOPPER	
14	O'RING	#
15	SPRING WASHER	
16	HEXAGON NUT	
17	HEX. SOCKET BOLT	
18	ADJUSTING SPRING	
19	DIAPHRAGM CAP	
20	SPRING STOPPER	
21	HEXAGON NUT	
22	HANDLE SET	
23	RISING PIPE	
24	PRESSURE GAUGE	

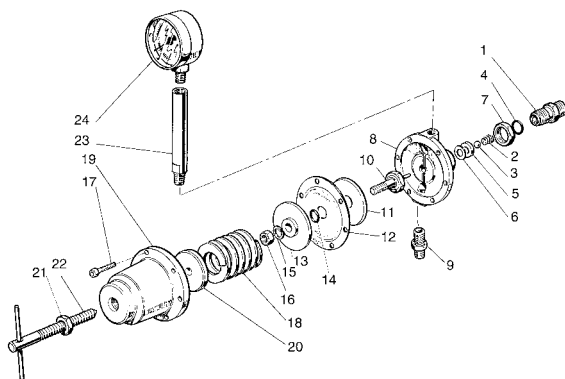

Parts subjects to wear.

• Marked parts different among: Aluminium, Stainless Steel.

10.3 SETUP OF TWO-WAY VALVE JOINT CONNECTION KIT - OPTIONAL

FOR SIMULTANEOUS USE OF 2 SPRAY GUNS, AVAILABLE IN 2 DIFFERENT VERSIONS. (Aluminium and Stainless Steel)

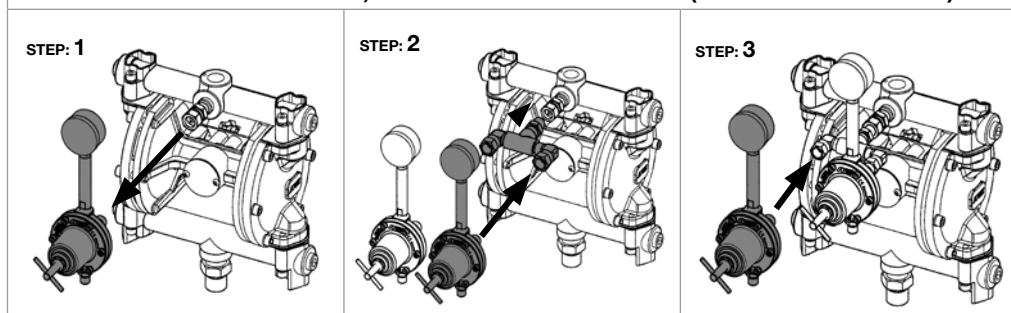

10.4 TWO-WAY VALVE JOINT CONNECTION KIT - OPTIONAL

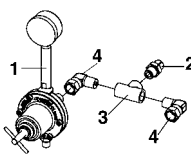
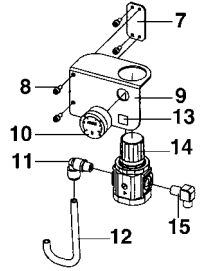
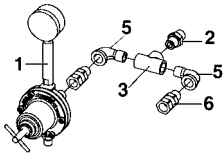
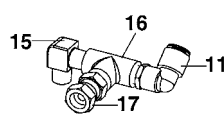
Ref.	Description	Qty.		
for ALUMINIUM TYPE			ALUMINIUM TYPE 	ALL TYPES 
1	PAINT REGULATOR	1		
2	JOINT	1		
3	T-JOINT	1		
4	ELBOW UNION	2		
for STAINLESS STEEL TYPE			STAINLESS STEEL TYPE 	
1	PAINT REGULATOR	1		
2	JOINT	1		
3	T-JOINT	1		
5	STREET UNION	2		
6	UNION JOINT M-F	2		
for ALL TYPES				
7	SUB PLATE	1		
8	BOLT WITH HEX. HOLE	4		
9	PLATE	1		
10	PRESSURE GAUGE	1		
11	ELBOW UNION	2		
12	TUBE	1		
14	AIR REGULATOR	1		
15	ELBOW	2		
16	T-JOINT	1		
17	UNION JOINT M-F	1		

10.5 PAINT REGULATOR MAINTENANCE, DISASSEMBLY AND ASSEMBLY



IMPORTANT

When you disassemble main body, rising pipe and pressure gauge, apply sealing agent to each threaded section to keep airtightness.



Whenever disassembling ball and seat of tungsten carbide, you have to be sure to confirm that there is no wear or damage. If there is any wear or damage, replace with new one.

10.6 DISASSEMBLING

1. Fully loosen handle set (ref.22), and remove bolt with hex. hole (ref.17), diaphragm cap (ref.19), spring stopper (ref.20), adjusting spring (ref.18) and diaphragm.
2. Loosen jam nut (ref.7), and remove joint (ref.1), valve spring (ref.2), ball (ref.3), seat (ref.5) and packing (ref.6).
3. Fix hex. section of diaphragm bolt (ref.10), and remove hex. nut (ref.16), spring washer (ref.15), diaphragm stopper (ref.13), O'ring (ref.14), diaphragm (ref.12) and diaphragm holder (ref.11).
4. If O' ring placed into joint is damaged or deformed, remove O'ring from joint.

10.7 ASSEMBLY

1. Check on each section if there are damage and foreign matter .
2. Fit diaphragm holder (ref.11), diaphragm (ref.12), O' ring (ref.14), diaphragm holder (ref.13) and spring washer (ref.15) into diaphragm bolt (ref.10) and tighten hex. nut (ref.16). Tightening torque of hex. nut 9.8N-m.
3. Mount diaphragm section, adjusting spring (ref.18), spring stopper (ref.20), and diaphragm cap (ref.19) on main body (ref.8), and evenly tighten bolts with hex. bolt (ref.17) diagonally.
4. Fit O' ring (ref.4) to joint (ref.1).
5. Fit packing (ref.6) and tungsten carbide seat (ref.5) to body (ref.8).
6. Fit valve spring (ref.2) and ball (ref.3) to joint (ref.1), and then fit joint (ref.1) to body (ref.8). Tightening torque of joint 14.7N-m.
7. Fix joint (ref.1) with jam nut (ref.7).

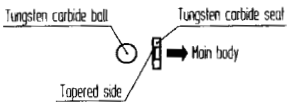
	<p>Fit tungsten carbide seat to main body so that tungsten carbide ball can be fitted on tapered side. Do not forget to fit packing. Wrong assembling can cause wrong movement of pointer of pressure gauge due to leakage from seat, failing performance.</p>	
	<p>Pay attention to tightening torque when fitting joint (ref.1). Too much tightening can damage main body. Tightening torque of joint 14.7 N-m When fitting joint, pay attention that tungsten carbide ball does not slip out of the seat.</p>	

10.8 PAINT PRESSURE REGULATOR TROUBLESHOOTING

PROBLEM	CAUSE	SOLUTION
THE POINTER OF PRESSURE GAUGE OVERTAKES MAX. PRESSURE	Not properly seated or deposits by foreign matter	Clean and assemble again.
	Wear or damage on seat.	Replace tungsten carbide seat (ref. 5) [#]
	Wear and damage on ball.	Replace tungsten carbide ball (ref. 3) [#]
	Seat packing. (ref. 6) damaged	Replace packing (ref. 6) [#]
PAINT LEAKS OUTSIDE	Loose joint. (ref. 1)	Tighten.
	Loose bolt with hex. Hole (ref. 17)	Tighten.
	Loose hex. nut. (ref. 16)	Tighten.
	Diaphragm damaged. (ref. 12)	Replace diaphragm. [#]
	O ring damaged. (ref. 4)	Replace O ring. [#]
SECONDARY PRESSURE DOES NOT RISE	Primary pressure is too low.	Raise primary side pressure.
	Failure of pressure gauge. (ref. 24)	Replace pressure gauge.
	Paint hardened in rising pipe. (ref. 23)	Clean paint out.
PRESSURE IS UNSTABLE	Damage to valve spring (ref. 2)	Replace valve spring. (ref. 2) [#]

Spare parts marked by [#] must be ANEST IWATA original items. If not, it can cause failure.

11. DIAPHRAGM PUMP SPARE PARTS LIST

Ref.	Description
A	PAINT REGULATOR SET
B	AIR REGULATOR SET
D	ELBOW UNION
E	SWIVEL JOINT
F	HEX. SOCKET BOLT WITH WASHER
M	BALL VALVE
N	JOINT *
O	PIPE
P	BOLT + WASHER
R	ELBOW UNION
T	JOINT
*1:	for Stainless Steel

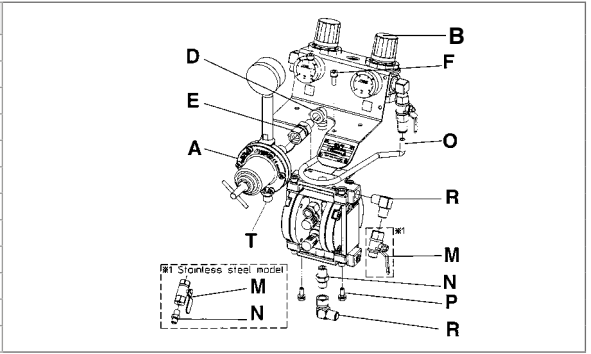

11.1 DDP MAIN BODY SPARE PARTS LIST

Ref.	Description	Qty.	
1	MAIN BODY	1	•
2	LID	2	•
3	ADAPTOR	2	•
4	HEXAGON SOCKET PLUG	2	
5	PACKING SET	8	#
9	STEEL BALL SET	4	#
10	GROUND WIRE	1	
12	HEX. SOCKET BOLT WITH WASHER	8	
13	HEX. SOCKET BOLT WITH WASHER	8	
14	AIR OPERATING VALVE SET	1	
15	HEX. NUT	2	
16	SPRING WASHER	2	
17	DIAPHRAGM HOLDER (OUT)	2	
18	DIAPHRAGM HOLDER (IN)	2	#
19	DIAPHRAGM SET (2 IN+2 OUT)	2+2	#
21	Y PACKING	2	#
22	PSD PACKING	1	#
23	O'RING	2	#
24	HEX. SOCKET BOLT WITH WASHER	2	
25	ROD	1	
27	MUFFLER	2	
28	SUB PLATE	1	
29	GASKET	1	
30	HALF UNION	1	
31	PACKING	1	
#	Parts subjects to wear		
•	Marked parts differt among: Aluminium, Stainless Steel.		

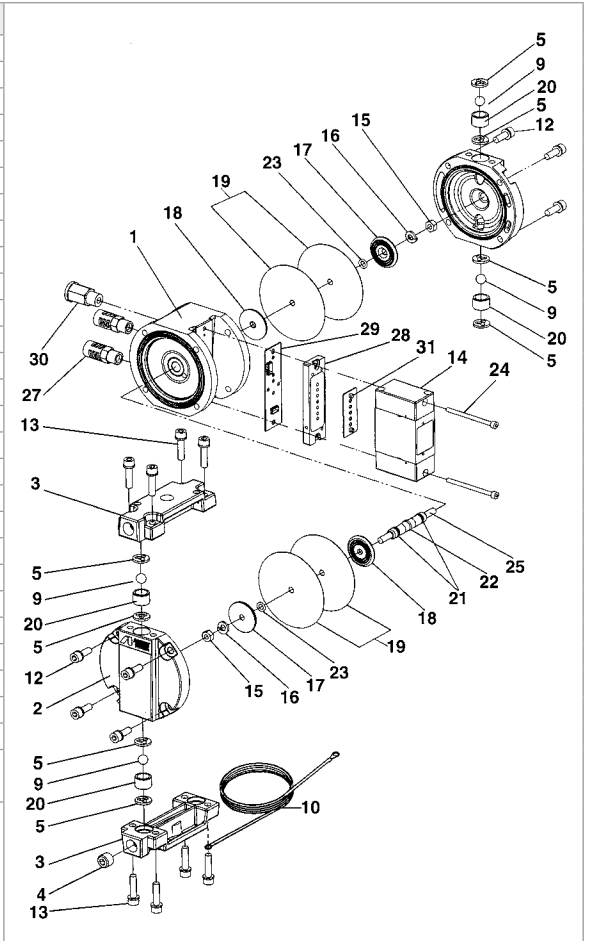

11.2 AIR REGULATOR SETJ

Ref.	Description	Qty.
1	PANEL	1
2	AIR REGULATOR SET (2 REGULATORS SET)	1
3	PRESSURE GAUGE	1
4	ELBOW R1/4" G1/4"	1
5	ELBOW R1/4" R1/4"	1
6	BALL VALVE RC1/4" R1/4"	1
7	FEMALE UNION Ø10 x RC1/4"	1
8	SAFETY VALVE	1

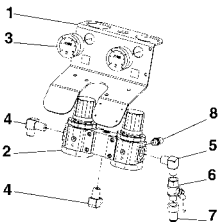

STAND SET

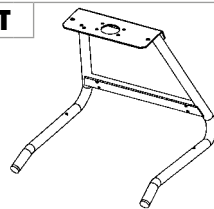

LID SET

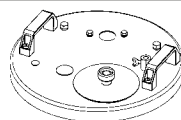

WALL MOUNTING BRACKET

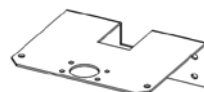

HOPPER SET

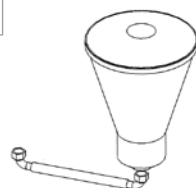

11.3 CART SET

Ref.	Description	Qty.
1	AXLE	1
2	"U" BOLT WITH HEX. NUT	2 + 4
3	SNAP PIN	4
4	WASHER	4
5	SOLID TIRE	2
6	HANDLE	1
7	HEXAGON NUT (M8)	1
8	BOLT WITH HEX. HOLE (M8)	1
9	HEXAGON NUT (M6)	1
10	BOLT WITH HEX. HOLE (M6)	1

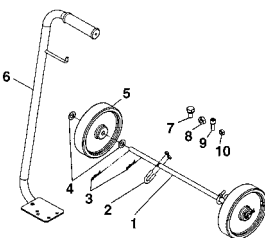

11.4 SUCTION HOSE, DIP TUBE WITH FILTER AND DRAIN HOSES

Ref.	Description	Qty.
SUCTION HOSE SET for CART TYPE - STAND TYPE - WALL BRACKET TYPE		
Pic.1	SUCTION HOSE SET	1
SUCTION PIPE SET for TANK TYPE		
Pic.2	SUCTION PIPE SET	1
SUCTION FILTER SET for ALL TYPES		
Pic. 3	SUTION FILTER SET	1
1	FILTER (50 mesh)	
2	FILTER STOPPER	
DRAIN HOSE SET for CART TYPE - STAND TYPE - WALL BRACKET TYPE		
Pic. 4	DRAIN HOSE SET	1
DRAIN HOSE SET for TANK TYPE		
Pic. 5	DRAIN HOSE SET	1
DRAIN HOSE SET for HOPPER TYPE		
Pic. 6	DRAIN HOSE SET	1

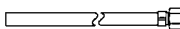
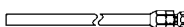
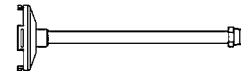
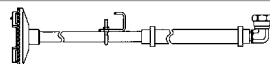

12. DIAPHRAGM PUMP TROUBLESHOOTING



IMPORTANT

Spare parts marked by [#] must be ANEST IWATA original items. If not, it can cause failure.

PROBLEM	CAUSE	SOLUTION
PUMP DOES NOT WORK, IT STOPS OR DOES NOT RESTART	The compressed air does not reach the pump air inlet.	Connect the compressed air.
	The air pressure is too low to start the pump.	Set air pressure of at least 2 bar.
	The exhaust valve (A pg. 15) is in discharging position.	Turn the valve in the right position.
	The air regulator is closed.	Open the air regulator.
	The paint regulator is closed.	Open the paint regulator.
	The silencer (27 pg. 22) is clogged.	Replace the silencer.
	The following parts are clogged due to solidified paint inside them.	
	The suction hose filter is clogged.	Clean and replace the filter.
	Every pump fluid passage.	Remove the clogging material.
	Every paint regulator fluid passage.	Remove the clogging material.
	The pump does not run.	Disassemble the pump and check the following parts which will be replaced if damaged:
		PTFE diaphragm. [#]
		Rubber diaphragm. [#]
“Y” packings. [#]		
O ring. [#]		
Rod (any strange deformation, scratches or burrs). [#]		
Self-lubricating bushings. [#]		
Main casing inside diameters (Ø 10) damaged (scratched or with burrs).	Replace Air Operating Valve.	
PUMP WORKS BUT THE PAINT DOES NOT COME OUT	The following parts are unscrewed or damaged.	
	The pump suction connector with the suction pipe	Check if some tightening are loosened and tighten them.
	The suction connector	Put some adhesive and tighten.
	The lower adaptor	Tighten.
	The dip tube suction pipe	If the suction pipe is damaged (it sucks air), replace it.
	The pressure regulator, the recirculation two-way valve and the gun are closed?	Open the pressure regulator and then the gun and the recirculation two-way valve
	The following parts are clogged with some solidified paint residues?	
	The suction filter.	Clean and replace the filter.
	The suction hose set.	Remove the solidified part.

PROBLEM	CAUSE	SOLUTION
PUMP WORKS BUT THE PAINT DOES NOT COME OUT	All the pump fluid passages.	Remove the solidified part.
	All the paint regulator fluid passages.	Remove the solidified part. [#]
	The upper and lower balls are stuck?	Clean the surfaces and release them. [#]
	The following parts are damaged or worn?	
	The ball seats (exhaust and intake valves).	Replace them. [#]
	The balls.	Replace them. [#]
	The O'rings of each ball seat	Replace them. [#]
	The PTFE diaphragms	Replace them. [#]
PAINT OUTPUT CONTAINS AIR	The following parts are unscrewed or damaged?	
	The pump suction joint (N and R page 22) with suction pump.	Check the loosened tightening and tighten them.
	The suction joint (N page 22).	Apply some adhesive and tighten.
	The lower adaptor.	Tighten.
	The suction pipe of dip tube.	If the dip tube set is damaged (it sucks some air), it must be replaced.
	The nuts at the rod ends are loosened?	Tighten them. [#]
	The following parts are damaged?	
	Diaphragms.	Replace them. [#]
	The O rings (ref. 23 page 22) between the PTFE diaphragm and the diaphragm seat.	Replace them. [#]
PAINT OUTPUT DECREASES	The paint regulator is closed?	Open the paint regulator.
	Check air sources.	
	The air flow is interrupted by the air pipe bending.	Restore the air pipe
	The air pressure is too low to start the pump.	Set air pressure of at least 2 bar.
	The air regulator is closed.	Open the air regulator.
	The silencer (ref. 27 page 22) is clogged.	Replace it.
	The following parts are clogged with some solidified paint?	
	The suction filter (of the dip tube).	Clean and replace the filter.
	The suction pipe (of the dip tube).	Remove the solidified part.
	All the pump material passages.	Remove the solidified part.
	All the paint regulator material passages.	Remove the solidified part.
	The following parts are damaged or worn?	
	The ball seats.	Replace them.
	The balls (ref. 9 page 22).	Replace them.
	The PTFE diaphragms.	Replace them.

Gentile Cliente,

Vi ringraziamo per la preferenza che ci avete dato e siamo lieti di annoverarvi tra i nostri clienti.

Ci auguriamo che l'utilizzo di questa apparecchiatura sia in grado di soddisfare voi e il vostro personale.

1. USO DEL MANUALE

IMPORTANTE	
	Il manuale d'uso e manutenzione è il documento che accompagna l'apparecchiatura dal momento della sua costruzione sino alla sua demolizione. Risulta cioè essere parte integrante dell'apparecchiatura. Il manuale d'uso e manutenzione è il documento che accompagna l'apparecchiatura dal momento della sua costruzione sino alla sua demolizione. Risulta cioè essere parte integrante dell'apparecchiatura.
ATTENZIONE	LA CONFIGURAZIONE ORIGINALE DELL'APPARECCHIATURA NON DEVE ESSERE ASSOLUTAMENTE MODIFICATA.
AL RICEVIMENTO DELL'IMPIANTO CONTROLLARE CHE: La fornitura corrisponda alle specifiche dell'ordine In caso di non conformità informare immediatamente i nostri servizi tecnici.	
ATTENZIONE	TUTTI I DIRITTI SONO RISERVATI. E' VIETATA LA RIPRODUZIONE DI QUALSIASI PARTE DI QUESTO MANUALE, IN QUALSIASI FORMA. SENZA L'ESPLICITO PERMESSO SCRITTO DELLA DITTA COSTRUTTRICE.

2. GARANZIA

I prodotti **ANEST IWATA S.r.l** sono garantiti per la durata di un anno dalla data della fattura, salvo diversi accordi scritti. La garanzia copre tutti i difetti dei materiali e di fabbricazione e prevede sostituzioni di parti di ricambio o riparazioni dei pezzi difettosi esclusivamente a nostra cura e presso la nostra officina.

La garanzia non prevede l'intervento di nostri tecnici o addetti sul posto di installazione dell'apparecchiatura né il suo smontaggio dall'impianto.

Nel caso che per esigenze pratiche sia inviato un nostro addetto, la prestazione di manodopera sarà fatturata ai prezzi correnti più eventuale trasferta e spese di viaggio.

In nessun caso la garanzia dà diritto a indennità su eventuali danni diretti o indiretti causati dalle nostre apparecchiature a cose o persone o su interventi di riparazione effettuati dal compratore o da terzi.

SONO ESCLUSI DALLA GARANZIA:

- Danni o guasti causati da utilizzo o smontaggio non corretto.
- Danni o guasti causati da utilizzo di parti di ricambio diverse da quelle originali o consigliate.
- Danni o guasti causati da cattiva conservazione.
- Parti soggette ad usura (definite nella lista parti di ricambio).

DECADENZA DELLA GARANZIA:

- In caso di morosità o altre inadempienze contrattuali.
- Qualora fossero fatte, senza nostro consenso, riparazioni o modifiche alle nostre apparecchiature.
- Quando il n° di matricola sia stato manomesso o cancellato.
- Quando il danno sia causato da un funzionamento o utilizzo scorretto, così come cattivo trattamento, colpi ed altre cause non attribuibili alle condizioni normali di funzionamento
- Se l'apparecchiatura risulta smontata, manomessa o riparata senza autorizzazione della **ANEST IWATA S.r.l**

Le riparazioni effettuate in garanzia non interrompono il periodo della stessa.

3. AVVERTENZE DI SICUREZZA

AVVERTENZE	
Per un uso corretto della pompa, si raccomanda di leggere attentamente e comprendere tutte le informazioni contenute in questo manuale. L'operatore addetto al funzionamento dell'impianto dovrà essere adeguatamente preparato ed essere a conoscenza di tutte le norme di sicurezza contenute in questo manuale d'istruzione. Un utilizzo errato potrebbe causare seri rischi per la salute dell'operatore e situazioni a rischio di incendi.	
FATTORE DI SICUREZZA Prestare particolare attenzione ai seguenti contenuti che sono illustrati dai relativi simboli.	
	UTILIZZO DI INDUMENTI PROTETTIVI Durante le operazioni di verniciatura assicurarsi di indossare sempre indumenti protettivi come guanti, occhiali di protezione e respiratori per evitare gravi rischi provocati dalle vernici o dai solventi che potrebbero penetrare negli occhi od essere inalati.

AVVERTENZE!	PRECAUZIONI CIRCA LA VENTILAZIONE  Utilizzare l'unità in un'area ben ventilata. La verniciatura o la pulizia in un ambiente stretto o con scarsa ventilazione, potrebbe causare intossicazioni o esplosioni, dovute alla concentrazione di vapori emessi dai solventi e dalle vernici utilizzate nelle operazioni di verniciatura. Nel caso in cui riscontraste anche il più minimo disturbo fisico durante le operazioni di verniciatura, consultate immediatamente un medico.
	DIVIETO DI CONTATTO In caso di perdite di vernice, non cercare mai di bloccare la perdita direttamente con le mani. In tal caso vi preghiamo di procedere nel modo seguente: 1. Seguire le istruzioni della procedura per lo scarico della pressione, fornite nella sezione 8.7. 2. Verificare le cause della perdita. 3. Sostituire o riparare il componente difettoso.
	PRECAUZIONI PER RISCHI DELLA SALUTE La vernice potrebbe entrare nel corpo direttamente attraverso occhi, bocca o pelle. Nel caso in cui riscontraste anche il più minimo disturbo fisico durante le operazioni di verniciatura, consultate immediatamente un medico.
	LIMITAZIONI DEI MATERIALI DA IMPIEGARE Mai impiegare la pompa a membrana per la spruzzatura di prodotti alimentari.
	ISOLAMENTO DA FONTI DI CALORE PER RISCHI DI ESPLOSIONE ED INCENDI Mai utilizzare in ambienti dove vi sia la presenza di scintille o fiamme libere. Evitate quindi tutte le situazioni che potrebbero provocare rischi d'incendio o d'esplosione come: • Fumare • Provocare scintille, qualsiasi rischio elettrico o fonti di calore
	MESSA A TERRA Collegare a terra correttamente, la pompa, la pistola per verniciatura, i pezzi da verniciare e i serbatoi contenenti vernice o solvente. Assicurarsi di utilizzare il cavo di terra fornito con la pompa e di collegarlo a terra per ottenere una messa a terra continua. Un collegamento a terra non idoneo potrebbe causare incendi od esplosioni dovuti a scintille od elettricità statica.
	PRECAUZIONI CIRCA ESPLOSIONI Assicurarsi di utilizzare la pompa ad una pressione aria in entrata minore rispetto a quella massima consigliata (sezione 6.) L'utilizzo ad una pressione d'esercizio aria maggiore di quella consigliata, potrebbe causare l'esplosione della pompa con conseguenti gravi pericoli. MAI PIEGARE I TUBI DELLA POMPA CON UN RAGGIO INFERIORE A 50 mm. Mai appoggiarvi sopra oggetti pesanti (per evitare di danneggiarne le tubazioni). Altrimenti la pompa potrebbe esplodere con conseguenti gravi pericoli. COLLEGARE SALDAMENTE LE TUBAZIONI PER EVITARE TRAFILAMENTI O SCOLLEGAMENTI. Se una tubazione dovesse scollegarsi durante le operazioni di verniciatura, il movimento del tubo e l'espulsione della vernice potrebbero causare gravi ferite al corpo. MAI UTILIZZARE TUBAZIONI ROTTE, DANNEGGIATE, PIEGATE O DISTORTE. Il trafilemento del materiale dalle tubazioni danneggiate potrebbe provocare gravi pericoli durante le operazioni di verniciatura.
IMPORTANTE	ALTRE PRECAUZIONI
	MAI MODIFICARE L'IMPIANTO. In caso di sostituzioni utilizzare sempre ricambi originali. Altrimenti il prodotto potrebbe danneggiarsi e le sue prestazioni non risultare soddisfacenti . INSTALLARE LA POMPA AL RIPARO DA SPRUZZI D'ACQUA, che potrebbero creare dei malfunzionamenti. INSTALLARE LA POMPA SU UNA SUPERFICIE ORIZZONTALE. INSTALLARE LA POMPA LONTANO DA NEBBIE DI VERNICI LIQUIDE, in quanto il deposito delle stesse sulla pompa potrebbe creare dei malfunzionamenti del prodotto. UTILIZZARE SEMPRE ARIA FILTRATA ED ASCIUTTA, si consiglia l'uso di un filtro (con sezione filtrante inferiore a 50 micron), per evitare malfunzionamenti della pompa.

* L'AZIENDA DECLINA OGNI RESPONSABILITÀ RELATIVA AD INCIDENTI O DANNI PROVOCATI DALLA MANCATA OSSERVANZA DELLE AVVERTENZE E DEI RISCHI ILLUSTRATI NEL PRESENTE MANUALE.

4. TRASPORTO E MOVIMENTAZIONE

Per il trasporto dell'apparecchiatura, è possibile impiegare solo i sistemi di seguito indicati. In ogni caso assicurarsi che il mezzo di trasporto e di sollevamento sia in grado di reggere il peso della stessa completa di imballo.

ATTENZIONE	MANTENERE L'IMBALLO SEMPRE IN POSIZIONE VERTICALE.
	E' BENE CHE IL PERSONALE ADDETTO ALLA MANIPOLAZIONE DEL CARICO OPERI CON GUANTI PROTETTIVI E SCARPE ANTINFORTUNISTICHE.
	NEL SOLLEVARE O MOVIMENTARE L'APPARECCHIATURA O UNA QUALSIASI SUA PARTE PROVVEDERE A SGOMBERARE LA ZONA DELLE OPERAZIONI, CONSIDERANDO ANCHE UNA SUFFICIENTE AREA DI SICUREZZA INTORNO AD ESSA ONDE EVITARE DANNI A PERSONE O AD OGGETTI CHE POSSANO TROVARSI NEL RAGGIO DI MANOVRA.

4.1 TRASPORTO CON IMBALLO IN CARTONE

L'apparecchiatura viene inserita in un imballo in cartone, avvolta con materiale antiurto.

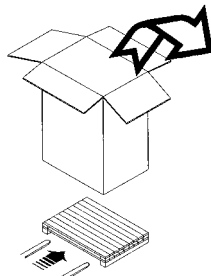

4.2 MOVIMENTAZIONE

ATTENZIONE	PER LA MOVIMENTAZIONE DELL'IMBALLO IN CARTONE UTILIZZARE UN CARRELLINO MANUALE. E' NECESSARIO SEGUIRE QUANTO INDICATO SULL'IMBALLO PRIMA DI PROCEDERE ALLA SUA MOVIMENTAZIONE ED APERTURA.
-------------------	---

MOVIMENTAZIONE TRAMITE MANIGLIA

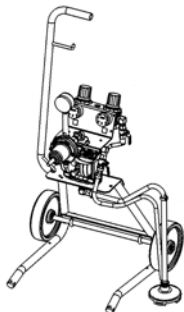

MOVIMENTAZIONE TRAMITE CARRELLO



4.3 IMMAGAZZINAMENTO TEMPORANEO

In fase di trasporto e immagazzinaggio assicurarsi che non siano superate le temperature comprese tra 0 e 40° C. Qualora l'apparecchiatura debba essere immagazzinata, assicurarsi che non sia riposta in luoghi con umidità eccessiva.

4.4 VERIFICA DEL PRODOTTO ACQUISTATO

Al ricevimento e prima dell'utilizzo dell'apparecchiatura verificare che non abbia subito danneggiamenti dovuti al trasporto o alle condizioni di conservazione.

Verificare inoltre che tutti i componenti forniti di serie siano contenuti nell'imballo.

4.5 ELEMENTI CONTENUTI NELL'IMBALLO

ASSEMBLAGGIO	su CAVALLETTO	su CARRELLO	TUTTI i modelli	su FUSTO	su STAFFA
PR-5BL			1		
Tubo per il ricircolo			1		
*Carrello	-	1		-	-
Tappo di rabbocco	-	-		1	-
Fascette per tubazioni	3	3		-	3
Tubazione pescante con filtro	1	1		-	1
Pescante con filtro	-	-		1	-
**Tramoggia	-	1		-	-

*CARRELLO		**TRAMOGGIA	
ASSE RUOTE	1	TRAMOGGIA	1
CAVALLOTTO + DADI ESAGONALI	2 + 4	TUBAZIONE "U"	1
PERNI	4		
RONDELLE	4		
RUOTE RIGIDE	2		
MANIGLIA	1		
DADO ESAGONALE (M8)	1		
VITE FORO ESAGONALE (M8)	1		
DADO ESAGONALE (M6)	1		
VITE FORO ESAGONALE (M6)	1		

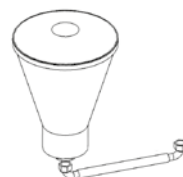
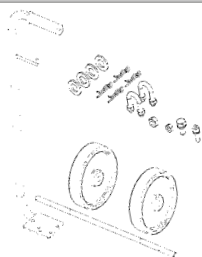

5. IDENTIFICAZIONE DEL PRODOTTO

5.1 DATI DI TARGA

Sulla pompa a membrana è applicata la targhetta di identificazione del costruttore rappresentata anche in figura. La targhetta non deve, per nessun motivo, essere rimossa, anche se l'apparecchiatura venisse rivenduta. Per qualsiasi comunicazione con il costruttore citare sempre il numero di matricola riportato sulla targhetta stessa.

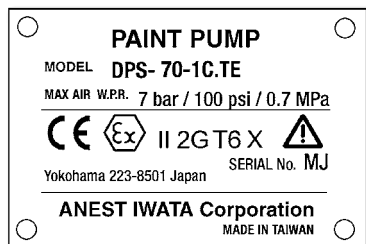

5.2 CONFORMITÀ NORMATIVA

Tutte le pompe sono progettate in considerazione dei Requisiti Essenziali di Sicurezza ad esse applicabili, della Direttiva Macchine 2006/42/EC. Inoltre le unità sono progettate e realizzate in conformità con i Requisiti Essenziali di Sicurezza (RES) dell'Allegato II della Direttiva "ATEX" 2014/34/EU e sono conformi alla seguente classificazione:



- Gruppo dell'apparecchiatura: II.
- Categoria: Gas 2G. (Adatta per uso in zone 1 e 2)
- Temperatura superficiale massima: classe di temperatura T6.
- Marchio X : L'elettricità statica deve essere scaricata dalla pompa e condotta a terra attraverso il cavo di messa a terra fornito con il prodotto.

6. SPECIFICHE TECNICHE

VERSIONE	DPS-70 C.TE	DPS-70 CN.TE
Pompa tipo	DDP-70B	DDP-70 BN
Passaggi del materiale	Alluminio	Acciaio inox
Pressione d'esercizio aria	1.5~7 bar (22~100 psi)	
Max. pressione d'esercizio materiale	7 bar (100 psi)	
Entrata aria	G 1/4"	
Uscita materiale	G 3/8"	
Entrata materiale	G 1/4"	
Portata ciclo a 30 cyc/min	0.6 lt./min	
Portata ciclo a 200 cyc/min	6 lt./min	
Viscosità vernice	60sec/Ford#4	
Temperatura d'utilizzo	5~40°C	
Compressore (potenza richiesta)	0.4~0.75 kW	
Livello rumorosità	66 dB(A)	

CURVA DI PRESTAZIONE



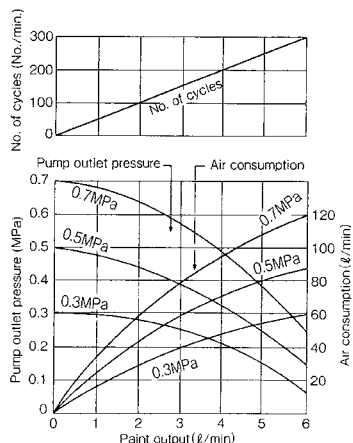

* 0.3/0.5/0.7 MPa: nel grafico indica la pressione dell'aria
 * Testato con Trementina



6.1 DIMENSIONI E PESI

ALLESTIMENTO	MODELLI	Dimensioni (mm)	Peso (Kg)
su CAVALLETTO	DPS -701 C	410 x 358 x 700	6.0
	DPS -701 CN		7.4
su COPERCHIO FUSTO	DPS -702 C	357 x 312 x 683	5.1
	DPS -702 CN		6.5
su CARRELLO	DPS -703 C	439 x 452 x 868	8.5
	DPS -703 CN		9.9
su STAFFA A MURO	DPS -704 C	364 x 214 x 428	5.0
	DPS -704 CN		7.1
su CARRELLO con TRAMOGGIA	DPS -7036 C	573 x 555 x 868	8.5
	DPS -7036 CN		9.9

6.2 TUTTE LE VERSIONI

Su CAVALLETTO	DPS 70-1C.TE DPS 70-1CN.TE
	<p>Versione DDP montata su cavalletto, con regolatore di vernice, 2 regolatori aria (per pompa e per pistola), tubazione pescante con filtro, ricircolo materiale, 1 valvola sovrappressione, valvola a sfera con foro di scarico.</p> <ul style="list-style-type: none"> • PR-5BL Regolatore di pressione vernice per DPS 70-1C.TE • PR-5BLN Regolatore di pressione vernice per DPS 70-1CN.TE
Su COPERCHIO Fusto	DPS 70-2C.TE DPS 70-2CN.TE
	<p>Versione DDP montata su coperchio (senza fusto) con regolatore di vernice, 2 regolatori aria (per pompa e per pistola), tubazione pescante con filtro (per fusto da 20 lt), ricircolo materiale, 1 valvola sovrappressione, 1 valvola a sfera con foro di scarico.</p> <ul style="list-style-type: none"> • PR-5BL Regolatore di pressione vernice per DPS 70-2C.TE • PR-5BLN Regolatore di pressione vernice per DPS 70-2CN.TE
Su CARRELLO	DPS 70-3C.TE DPS 70-3CN.TE
	<p>Versione DDP montata su carrello, con regolatore di vernice, 2 regolatori aria (per pompa e per pistola), tubazione pescante con filtro, ricircolo materiale, 1 valvola sovrappressione, 1 valvola a sfera con foro di scarico.</p> <ul style="list-style-type: none"> • PR-5BL Regolatore di pressione vernice per DPS 70-3C.TE • PR-5BLN Regolatore di pressione vernice per DPS 70-3CN.TE
Su STAFFA a MURO	DPS 70-4C.TE DPS 70-4CN.TE
	<p>Versione DDP montata su staffa a muro, con regolatore di vernice, 2 regolatori aria (per pompa e per pistola), tubazione pescante con filtro, ricircolo materiale, 1 valvola sovrappressione, 1 valvola a sfera con foro di scarico.</p> <ul style="list-style-type: none"> • PR-5BL Regolatore di pressione vernice per DPS 70-4C.TE • PR-5BLN Regolatore di pressione vernice per DPS 70-4CN.TE
Su CARRELLO - Tramoggia	DPS 70-36C.TE DPS 70-36CN.TE
	<p>Versione DDP montata su carrello, con regolatore di vernice, 2 regolatori aria (per pompa e per pistola), tramoggia in plastica (6 lt con filtro 50 Mesh), ricircolo materiale, 1 valvola sovrappressione, 1 valvola a sfera con foro di scarico.</p> <ul style="list-style-type: none"> • PR-5BL Regolatore di pressione vernice per DPS 70-36C.TE • PR-5BLN Regolatore di pressione vernice per DPS 70-36CN.TE

6.3 SISTEMI DI SICUREZZA

Nella progettazione e realizzazione delle pompe a membrana sono stati previsti diversi sistemi di sicurezza rivolti a preservare l'incolumità dell'utilizzatore, secondo quanto prescritto da tutte le normative di sicurezza vigenti.



VALVOLA DI SICUREZZA

Per garantire che la pressione d'esercizio della pompa non ecceda in modo pericoloso nel circuito di alimentazione è stata installata una valvola di sicurezza tarata a 7 bar. Superata la pressione di taratura la valvola si apre, scaricando l'aria in eccesso.



ATTENZIONE

NON DISASSEMBLARE MAI LA VALVOLA DI SICUREZZA. QUALSIASI MANOMISSIONE POTREBBE CAUSARE PERICOLO PER L'OPERATORE E COMPROMETTERE L'INTEGRITÀ E IL BUON FUNZIONAMENTO DELL'APPARECCHIATURA.

VALVOLA A SFERA DI SCARICO

Nel caso di anomalie durante l'utilizzo ruotare di 90° la leva della valvola a sfera. Sarà così possibile interrompere l'alimentazione e scaricare la pressione residua all'interno della pompa.



6.4 INDICAZIONI DI SICUREZZA

Sull'apparecchiatura sono applicate alcune indicazioni che mostrano le avvertenze di sicurezza che devono essere attentamente rispettate da chiunque si appresti ad utilizzarla.



ATTENZIONE

IL MANCATO RISPETTO DI QUANTO PRESCRITTO, SOLLEVA LA DITTA COSTRUTTRICE DA EVENTUALI DANNI O INFORTUNI, A PERSONE O COSE CHE NE POTREBBERO DERIVARE E RENDE L'OPERATORE STESSO UNICO RESPONSABILE VERSO GLI ORGANI COMPETENTI.

6.5 IMPIEGHI

Tutte le **Pompe DPS ANEST IWATA** sono concepite per la verniciatura di materiale ferroso in genere, legno e plastiche.

I modelli **DPS-70C.TE** sono destinati all'uso di vernici con viscosità massima di 85 sec/Coppa Ford #4 (100 sec/NK-2). Si sconsiglia l'uso di questi modelli con vernici a base acqua.

I modelli **DPS-70CN.TE** sono destinati all'uso di vernici anche a base acqua.

Per l'impiego dell'apparecchiatura con prodotti particolari deve essere ottenuta l'approvazione del costruttore, e l'adeguamento delle caratteristiche tecniche dell'unità per la lavorazione di tali prodotti.

La **ANEST IWATA** non risponde di infortuni derivanti dall'impiego dell'apparecchiatura da parte di personale **NON ADDETTO** e non qualificato o che impieghi la stessa per scopi diversi da quelli sopra indicati.



ATTENZIONE

E' VIETATO IMPIEGARE:

- SOLVENTI IDROCARBURI ALOGENATI, QUALI TRICLORUROETANO, CLORURO DI METILENE O SIMILI
- PRODOTTI ALTAMENTE TOSSICI COME BENZINE, KEROSENE O GAS COMBUSTIBILI
- DISERBANTI O PESTICIDI
- FLUIDI RADIOATTIVI

(Assicuratevi che tutti i materiali ed i solventi siano compatibili con le parti della pistola. L'azienda potrà fornirvi l'elenco dei materiali usati per la costruzione del prodotto). Non utilizzare liquidi corrosivi (eccetto PH6-8).

7. FUNZIONAMENTO

7.1 DESCRIZIONE DEL FUNZIONAMENTO

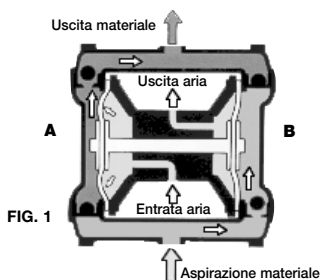

FIG. 1

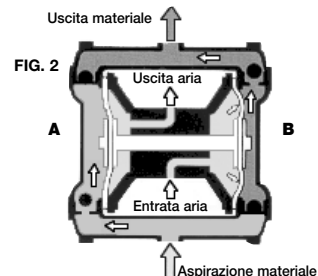

FIG. 2

Di semplice costruzione. Il funzionamento consiste nel movimento di due membrane, fissate entrambe agli estremi di uno stelo, le quali pressurizzano e inviano la vernice.

L'aria compressa entra nella camera dell'aria del lato A di fig. 1 e provoca il movimento della membrana verso sinistra, spingendo la vernice.

Allo stesso tempo, la membrana fissata all'estremità opposta (lato B) si muove anch'essa verso sinistra aspirando vernice.

Quando lo stelo si è completamente spostato a sinistra, la valvola di scambio effettua lo scambio.

L'aria compressa entra nella camera dell'aria del lato B di fig. 2 e provoca il movimento della membrana verso destra, spingendo la vernice.

Allo stesso tempo, la membrana fissata all'estremità al lato A aspira vernice.

La pompa ripete i movimenti di aspirazione e mandata sopra descritti, con il risultato di un flusso di materiale stabile e senza pulsazioni.

La caratteristica fondamentale è l'azione di due valvole pneumatiche, una di potenza che alimenta la pompa e una di comando che garantisce il movimento sempre in ogni situazione.

7.2 CONDIZIONI PER L'INSTALLAZIONE



L'installatore deve conoscere la classificazione ATEX della zona di installazione, nonché i rischi derivanti da atmosfera potenzialmente esplosiva presente nell'ambiente, con particolare risalto ai pericoli di esplosione e incendio, affinché possa adottare i relativi modi di protezione.

Tutti i lavori di manutenzione, montaggio e smontaggio devono essere effettuati al di fuori della zona a rischio di esplosione da personale specializzato.

Verificare che anche i componenti accessori siano conformi ai requisiti essenziali di sicurezza delle direttive ATEX. Maneggiarli inoltre con estrema cura per non alterarne le caratteristiche.

Provvedere alla pulizia dell'unità una volta ultimate le fasi di installazione.

L'INSTALLAZIONE DELL'APPARECCHIATURA DEVE ESSERE EFFETTUATA DA PERSONALE ISTRUITO E AUTORIZZATO. Si raccomanda, comunque, di seguire le indicazioni riportate sotto.



ATTENZIONE

NEL CASO IN CUI LE OPERAZIONI DI VERNICIATURA VENGANO EFFETTUATE FUORI DALLA CABINA, FORNIRE SEMPRE UNA CORRETTA VENTILAZIONE ALL'AMBIENTE, IN MODO DA EVITARE LA CONCENTRAZIONE DEI VAPORI INFIAMMABILI PRODOTTI DAI SOLVENTI O DALLE VERNICI UTILIZZATE.

7.3 INSTALLAZIONE

- Installare la pompa su una superficie stabile, per evitare oscillazioni pericolose durante l'utilizzo.
- La distanza tra la pompa e la vernice (altezza di aspirazione) deve essere la più corta possibile. Tuttavia, può variare in base alla viscosità e alla portata richiesta.
- Collegare l'alimentazione dell'aria al collegamento d'alimentazione della pompa.
- La tubazione d'aspirazione deve avere un diametro interno di almeno 1/4" o leggermente superiore.
- Per installare la pompa, fissare le due viti M6x16 negli appositi fori posizionati sul collettore inferiore. Non fissare la pompa in qualsiasi altro sistema.
- Collegare direttamente l'estremità libera del cavo di terra correttamente a terra.



ATTENZIONE

I FLUIDI UTILIZZATI E TALI REQUISITI DEVONO ESSERE IN CONFORMITÀ CON LA SEZIONE 6.5 (IMPIEGHI) E LA SEZIONE 8. (UTILIZZO).



ATTENZIONE

- CONSULTARE IL CODICE LOCALE PER LE ISTRUZIONI DETTAGLIATE RELATIVE AI COLLEGAMENTI A TERRA NELLA ZONA DI LAVORO E AL TIPO DI SISTEMA UTILIZZATO.
- IL CAVO DI TERRA (INCLUSO) DEVE AVERE UNA SEZIONE MINIMA PARI A 1,5 mm².
- IL TERMINALE DEL CAVO DEVE ESSERE COLLEGATO A TERRA, MENTRE L'ALTRA ESTREMITA' DEVE ESSERE COLLEGATA AL COPERCHIO LATERALE DELLA POMPA A MEMBRANA.

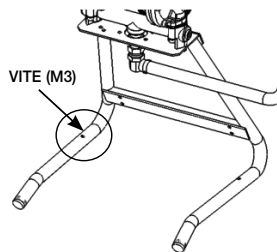

Fissare la pompa a terra tramite la staffa saldata sul carrello o sul cavalletto.

7.4 INSTALLAZIONE DEI MODELLI DPS

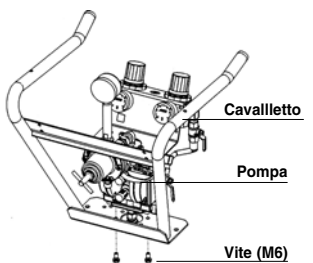
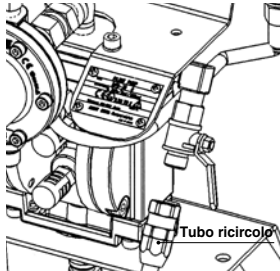
1 A - VERSIONI SU CAVALLETTO O CARRELLO	IN COMUNE
<ol style="list-style-type: none"> 1. Rimuovere i tappi antipolvere (B,E,F,H,I pag. 38) 2. Disassemblare il gruppo pompa dal supporto, rimuovendo le viti con foro esagonale (M6) 3. Capovolgere il supporto e rimontare la pompa nella posizione corretta. 	<ol style="list-style-type: none"> 1. Collegare il tubo di ricircolo alla valvola a 2-vie per il ricircolo della vernice.
	

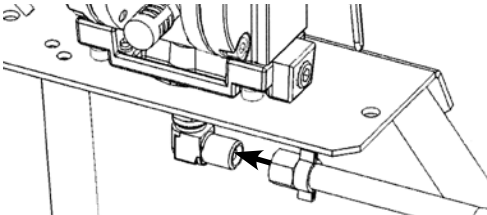
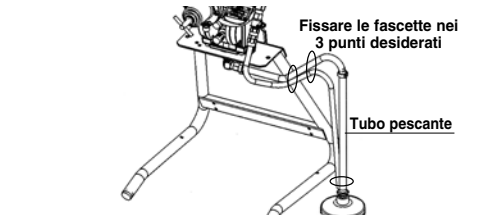
2 COLLEGAMENTO AL TUBO PER L'ALIMENTAZIONE DELLA VERNICE	
<ol style="list-style-type: none"> 1. Collegare il tubo pescante al raccordo di entrata vernice (H pag. 38). 2. Fissare il tubo di ricircolo al tubo pescante con le fascette (nei 3 punti desiderati). 	
	

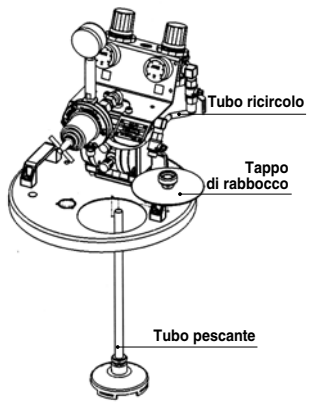
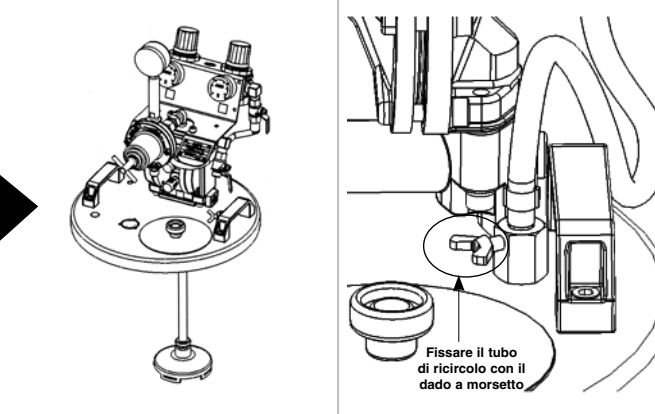
B VERSIONE MONTATA SUL COPERCHIO DEL FUSTO	
<ol style="list-style-type: none"> 1. Rimuovere i tappi antipolvere (B,E,F,H,I pag. 38) 2. Inserire il tappo di rabbocco nella sua sede, collegare il tubo di ricircolo alla valvola a 2-vie per il ricircolo della vernice. 3. Collegare il tubo pescante al raccordo di entrata vernice. (Assicurarsi che il nastro sigillante sia fissato correttamente intorno al tubo pescante). 	
	

C VERSIONE MONTATA SUL CARRELLO

1. Montare le seguenti parti in ordine numerico, e fissare il gruppo assemblato al supporto.

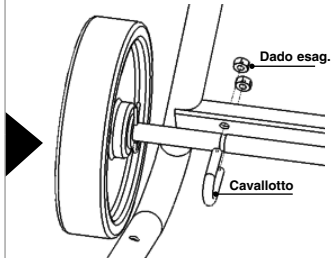
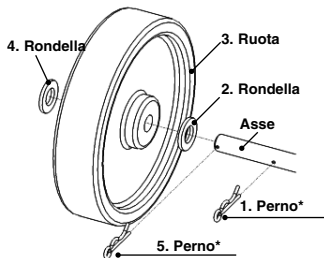

*Inserire l'estremità del perno nel foro dell'asse, e spingerlo dentro fino in fondo utilizzando un martello.



Come risulta dopo essere stato montato.



2. Svitare la vite a testa esagonale (M6) dal collettore inferiore della pompa, assemblare la maniglia al supporto ed al collettore tramite la stessa vite (M6) e fissare dal lato opposto con la vite esagonale (M8) e il rispettivo dado (M8).

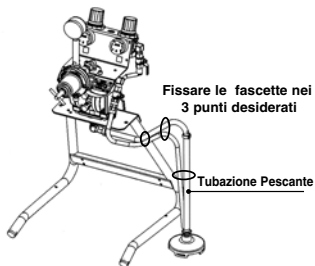
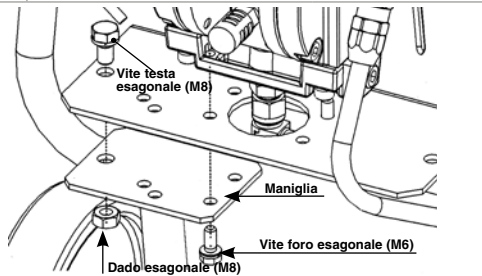

D VERSIONE MONTATA SU STAFFA A MURO

1. Rimuovere i tappi antipolvere (B,E,F,H,I pag.38)
2. Disassemblare il gruppo pompa dal supporto, rimuovendo le viti con foro esagonale (M6)
3. Capovolgere la staffa e rimontare la pompa nella posizione corretta, utilizzando le viti con foro esagonale (M6) .
4. Collegare il tubo di ricircolo alla valvola a 2-vie per il ricircolo della vernice.
5. Collegare il tubo pescante al raccordo di entrata vernice.

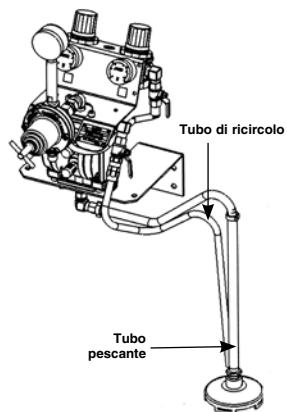
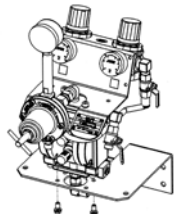
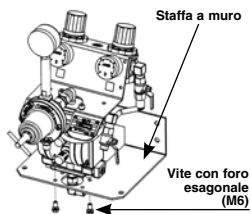

E VERSIONE CON TRAMOGGIA (6 lt.)

1. Assemblare la tramoggia tramite il tubo rigido di aspirazione a "U", al raccordo di entrata vernice della pompa.
2. Collegare il tubo di ricircolo alla valvola a 2-vie per il ricircolo della vernice.

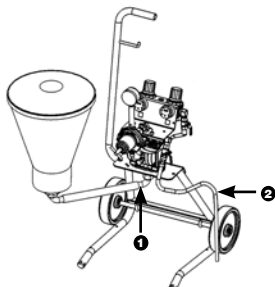

8. UTILIZZO

Questa sezione ha lo scopo di illustrare l'utilizzo della pompa a membrana nel rispetto delle vigenti norme di sicurezza. Si raccomanda di leggere con molta attenzione questa sezione.

8.1 NORME DI SICUREZZA DURANTE L'USO

- PER IMPIEGARE la pompa a membrana RISPETTARE TASSATIVAMENTE le precauzioni e i criteri di sicurezza che sono di seguito indicati.
- La ditta costruttrice declina ogni responsabilità nel caso in cui l'utilizzatore non le osservi, così come non è responsabile per qualsiasi tipo di negligenza che venga commessa nell'utilizzo dell'apparecchiatura.
- Un errato utilizzo del sistema potrebbe causare rotture o malfunzionamenti, provocando seri danni.
- Non alterare o modificare il sistema; utilizzare solo parti di ricambio originali ANEST IWATA.
- Controllare quotidianamente il sistema: riparare o sostituire immediatamente le parti usurate o danneggiate.
- Non superare MAI la massima pressione di esercizio: 7 bar.
- E' VIETATO utilizzare l'apparecchiatura in maniera diversa da quella a cui è stata destinata e specificata sul manuale di uso e manutenzione, in caso di dubbi contattare il Vostro rivenditore ANEST IWATA.
- Utilizzare vernici e solventi che siano compatibili con le parti del sistema con le quali entrano in contatto.
- Consultare le caratteristiche delle vernici e dei solventi comunicate dal fabbricante.
- Indossare gli indumenti protettivi indicati al paragrafo 8.2.
- Rispettare tutte le normative locali relative alle norme sulla sicurezza elettrica ed ai rischi di incendio.

8.2 INDUMENTI PROTETTIVI

Indossare guanti protettivi, occhiali di protezione, respiratori e cuffie contro il rumore durante le operazioni di lavoro; in ogni caso, seguire i riferimenti normativi delle leggi in vigore.



8.3 PRELAVAGGIO

1. Assicurarsi di aver installato la pompa correttamente. (paragrafo 7.4)
2. Immergere il gruppo pescante nel liquido di lavaggio, o riempire la tramoggia o il fustino a seconda della versione che si utilizza.
3. Posizionare la valvola a sfera nella posizione corretta.
4. Regolare la pressione d'ingresso ad un valore compreso tra 2.0 e 7.0 bar.
5. Aprire la valvola a due vie per il ricircolo della vernice (B pag. 38) gradualmente.
IL LIQUIDO DI LAVAGGIO DOVRÀ CIRCOLARE ATTRAVERSO IL TUBO DI RICIRCOLO DEL PESCANTE.
 - Se utilizzate la versione su fusto, il liquido di lavaggio circolerà attraverso il sistema di ricircolo.
 - La versione con tramoggia ha il tubo di ricircolo collegato direttamente alla tramoggia.
6. Chiudere la valvola a due vie per il ricircolo della vernice e regolare la pressione del fluido attraverso il regolatore di pressione vernice (Pressione consigliata per il prelavaggio 3.0 bar).
7. Premere il grilletto della pistola (o dare aria al comando di apertura della pistola automatica), senza l'aria di atomizzazione e fare circolare il fluido di lavaggio per alcuni minuti.
8. Quando si ha la certezza che il lavaggio sia stato effettuato, scaricare il liquido residuo dalla pompa e fermarla.



ATTENZIONE

LA POMPA VA LAVATA PRIMA DEL PRIMO UTILIZZO, QUANDO NON VIENE UTILIZZATA PER LUNGO TEMPO E DOPO OGNI CAMBIO DI COLORE.

8.4 AVVIAMENTO

PRIMA DI INIZIARE A LAVORARE OCCORRE AVVIARE LA POMPA ATTENENDOSI SCRUPolosAMENTE ALLE SEGUENTI OPERAZIONI:

1. Collegare a terra il cavo di messa a terra dell'unità.
2. Per tutte le versioni con il tubo pescante, immergere lo stesso, dentro al fusto del prodotto da pompare.
Per la versione con tramoggia, riempire la tramoggia con il prodotto da pompare.
Per la versione su fusto, riempire il fusto di prodotto da pompare.

3. Aprire la valvola a due vie per il ricircolo della vernice (Pos.B pag.38).
4. Sollevare e ruotare gradatamente la manopola del riduttore di pressione (Pos.C pag.38) e regolarlo ad una pressione di poco superiore a 2.0 bar, per permettere alla pompa di effettuare lo spurgo dell'aria.
5. Chiudere la valvola a due vie per il ricircolo della vernice (Pos.B pag.38) ed effettuare lo spurgo dell'aria anche con la pistola.
6. Aumentare la pressione del riduttore collegato alla pompa (Pressione consigliata di circa 5.0 bar)
7. Regolare la pressione del regolatore di pressione vernice in base alle proprie esigenze (da 0 a 3.0 bar).
8. Regolare l'aria d'atomizzazione, tramite il riduttore (Pos.D pag.38) e testare la pistola su di un pannello prima dell'utilizzo.



PRECAUZIONI

- a) Utilizzate la pistola a pressione.
- b) Quando il livello della vernice nel fusto si riduce, può accadere che la pompa aspiri aria. In questo caso è necessario aumentare il livello della vernice.
- c) Non trascinare la pompa tirandola dai tubi.



PRECAUZIONI: FERMATE D'EMERGENZA

QUANDO È NECESSARIO FERMARE LA POMPA A CAUSA DI UNA DELLE SEGUENTI RAGIONI:

- a) Il materiale non smette mai di fuoriuscire dalla pistola
 - b) Fuoriuscita di materiale attraverso i raccordi o dalla tubazione materiale danneggiata.
- QUINDI CHIUDERE LA VALVOLA A SFERA DI SCARICO

8.5 INTERRUZIONI GIORNALIERE

1. QUANDO SI SOSPENDE DI UTILIZZARE LA POMPA:

- Non è necessario disconnettere l'alimentazione dell'aria se il periodo è breve.
- Se il periodo dovesse essere lungo, sarà necessario ruotare la valvola a sfera (A) di scarico scaricando l'aria dal circuito ed aprire quella del ricircolo (B), per scaricare la pressione del fluido residuo.

2. QUANDO SI SOSPENDE DI UTILIZZARE LA POMPA ALLA FINE DELLA GIORNATA:

- Lavare i passaggi del fluido.
- Rimuovere il filtro del pescante e pulirlo.

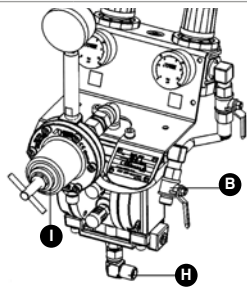

- I) Regolatore di pressione vernice
 B) Valvola a due vie per il ricircolo della vernice
 H) Raccordo di entrata vernice

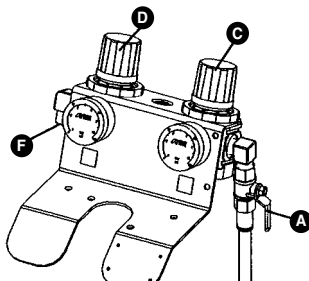

- F) Raccordo di collegamento aria alla pistola
 D) Riduttore di pressione aria (pistola)
 C) Riduttore di pressione aria (pompa)
 A) Valvola a sfera di scarico

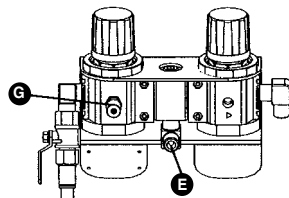

- G) Valvola di sicurezza
 E) Raccordo di collegamento linea di alimentazione

Tappo antipolvere (Femmina) per: B) , E) , F) , H) , I) - Nel modello su fusto non è incluso il tappo antipolvere (maschio) per: H)

8.6 UTILIZZI IMPROPRI E PERICOLOSI



UN ERRATO COLLEGAMENTO A TERRA, UN'INSUFFICIENTE VENTILAZIONE, UNA FIAMMA LIBERA O UNA SCINTILLA POSSONO CAUSARE UN INCENDIO O UN'ESPLOSIONE E PROVOCARE GRAVI LESIONI.

**ATTENZIONE**

SE SI VERIFICASSERO SCINTILLE O SE SI AVVERTISSE UNA SCARICA ELETTRICA UTILIZZANDO IL SISTEMA. SOSPENDERE IMMEDIATAMENTE TUTTE LE OPERAZIONI DI VERNICIATURA. NON UTILIZZARE IL SISTEMA FINO A CHE NON SIA STATA IDENTIFICATA L'ORIGINE DEL PROBLEMA.

- Tenere lontano dall'area di lavoro macerie, contenitori di solvente, stracci o indumenti intrisi di solvente o benzina.
- Prima di mettere in funzione il sistema disconnettere tutti i collegamenti elettrici presenti nell'area di lavoro.
- Prima di utilizzare il sistema spegnere tutte le fiamme libere e le fiamme pilota presenti nell'area di lavoro.
- Non fumare nell'area di lavoro.
- Durante le operazioni di verniciatura, o quando sono presenti vapori nell'aria, non accendere o spegnere luci nell'area di lavoro.
- Non utilizzare motori a benzina nell'area di lavoro.
- Alcuni solventi organici o vapori tossici emessi possono penetrare negli occhi, nella pelle, essere ingeriti o inalati, provocando gravi lesioni.
- Quando è in funzione il motore ad aria si consiglia di tenere il viso lontano dallo scarico.

8.7 PROCEDURA PER LO SCARICO DELLA PRESSIONE

**AVVERTENZE**

1. Chiudere l'aria alla pistola.
2. Chiudere l'aria alla pompa (valvola a sfera).
3. Controllare che il tubo di ricircolo non sia ostruito, dopodiché aprire gradualmente la valvola a due vie per il ricircolo. Lasciare la valvola di ricircolo aperta.
4. Impugnare saldamente la pistola ed appoggiarla al contenitore di metallo messo a terra, tirare il grilletto per scaricare la pressione; nel caso in cui stiate utilizzando una pistola automatica, fornire aria in pressione al comando di apertura dell'astina.

**PRECAUZIONI**

1. Per il funzionamento della pompa, usare aria filtrata mediante l'uso di un filtro aria con sezione filtrante inferiore a 50 µm; si consiglia l'uso di un filtro con scarico automatico di condensa.
2. Non far girare a vuoto la pompa.
3. Non spruzzare vernice o solventi in direzione della pompa.
4. Non installare la pompa vicino a fonti di calore o sotto il sole. Installarla inoltre al riparo da spruzzi d'acqua.
5. Per evitare di avere problemi dopo l'utilizzo di vernici bi-componenti, si consiglia di effettuare immediatamente il lavaggio della pompa dopo ogni utilizzo. La mancata osservazione di tale prescrizione potrebbe provocare l'otturazione di tutti i passaggi del fluido e di conseguenza la necessità di smontare l'intero impianto per porre i dovuti rimedi.

9. MANUTENZIONE ED ISPEZIONE

9.1 NOTE GENERALI

Un'adeguata manutenzione costituisce fattore determinante per una maggiore durata dell'apparecchiatura in condizioni di funzionamento e di rendimento ottimali e garantisce nel tempo la sicurezza sotto il profilo funzionale. Si raccomanda di far eseguire le operazioni di manutenzione da personale addestrato. La progettazione e i materiali utilizzati nella costruzione dell'unità fanno sì che gli interventi di manutenzione ordinaria siano ridotti alla semplice pulizia periodica. Il personale deve essere provvisto dei mezzi di protezione individuali comunemente in uso per operazioni analoghe, e seguire le procedure di sicurezza prescritte al paragrafo 9.2.

9.2 NORME DI SICUREZZA DURANTE LA MANUTENZIONE

NORME DI SICUREZZA DURANTE LA MANUTENZIONE

1. Scollegare l'alimentazione pneumatica prima di effettuare qualsiasi sostituzione di componenti.
2. Non indossare anelli, orologi, catenine, braccialetti ecc. durante le operazioni di manutenzione.
3. Impiegare sempre i dispositivi di protezione individuale (guanti, scarpe antinfortunistiche ecc.)
4. Non utilizzare fiamme libere, punte o spilli per la pulizia.
5. Non fumare.

9.3 OPERAZIONI PROGRAMMATE RACCOMANDATE

<p>OGNI 50 ORE DI LAVORO</p>	<p>SMONTARE E PULIRE IL FILTRO DI MANDATA E DI ASPIRAZIONE, NONCHÉ I CONDOTTI DEL PASSAGGIO DELLA VERNICE. Nota: Se utilizzate vernici altamente pigmentate o vernici con molte particelle che tendono a depositarsi, effettuare operazioni di manutenzione ad intervalli più brevi.</p>
<p>OGNI 2000 ORE DI LAVORO</p>	<p>REVISIONARE COMPLETAMENTE L'INTERA L'UNITÀ SOSTITUENDO LE PARTI SOGGETTE AD USURA. Nota: La velocità d'usura dei componenti varia a seconda del tipo di vernice e delle condizioni di lavoro. Per sostituire i componenti usurati, seguire le indicazioni di seguito fornite.</p>

9.4 SMONTAGGIO DELLA POMPA A MEMBRANA DAL SUPPORTO BASE

	<p>PRECAUZIONI : PRIMA DI PROCEDERE ALLO SMONTAGGIO DELLA POMPA, SEGUIRE ATTENTAMENTE LE SEGUENTI ISTRUZIONI:</p> <p>a) In fase di smontaggio pompa, fare attenzione a non danneggiare anelli di tenuta, membrane e guarnizioni.</p> <p>b) Per lo smontaggio ed il riassetto dei collettori (3 pag. 45) e dei coperchi pompa (2 pag. 45), usare una chiave a brugola da 5 mm e una fissa da 10 mm.</p> <p>c) Smontare, secondo il seguente ordine, il collettore inferiore, il collettore superiore, i coperchi laterali (2 pag. 45), svitando le viti a brugola con le apposite chiavi.</p>
--	---



1. Riferimento alle PRECAUZIONI PER L'OPERATORE riguardo la procedura di scarico della pressione paragrafo 8.7.
2. Scollegare la pompa dall'alimentazione aria compressa di linea.
3. Smontare il sistema filtro aspirazione dalla pompa.
4. Rimuovere il tubo di ricircolo.
5. Smontare il regolatore di vernice dalla pompa.
6. Smontare il corpo pompa dalla base di supporto rimuovendo le apposite quattro viti.
7. Rimuovere il collettore inferiore, il collettore superiore ed il coperchio in quest'ordine.

	<p>PRECAUZIONI All'interno del regolatore vernice, potrebbero esserci residui di vernice: scaricarli dentro un fusto della vernice capovolgendo il regolatore di pressione stesso.</p>
--	--

9.5 SMONTAGGIO COPERCHI, COLLETTORI E VALVOLA DI SCAMBIO

SMONTAGGIO DEI COPERCHI E DEI COLLETTORI	SMONTAGGIO DELLA VALVOLA DI SCAMBIO

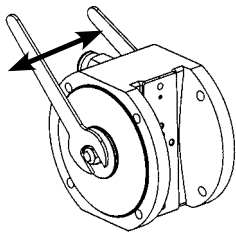
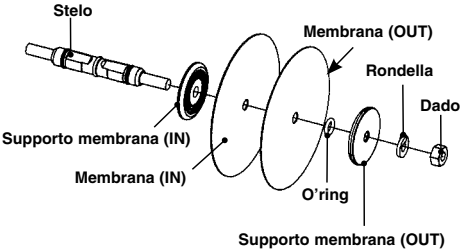
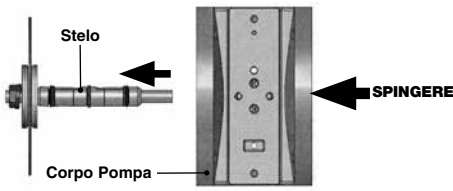
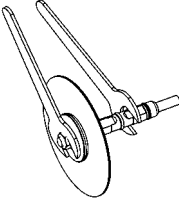
9.6 SMONTAGGIO DELLE MEMBRANE

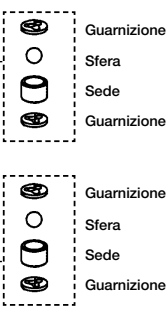
<p>A Rimuovere i 2 dadi con l'ausilio di due chiavi fisse da 10 mm.</p>	<p>B RIMUOVERE LE SEGUENTI PARTI DALLO STELO: Dado, Rondella, Supporto membrana (esterna), O'ring Set membrane (interna/esterna), Supporto membrana (interna)</p>
	
<p>C Smontare lo stelo premendo sulla vite e tirando dal lato opposto, verso l'esterno.</p>	<p>D Bloccare la parte piatta del centro dello stelo con una chiave fissa, ed allentare il dado sul lato dove la membrana non è ancora stata rimossa e smontare come descritto al punto B).</p>
	
<p>E Rimuovere gli O'ring e le guarnizioni ad "Y". Posizionare le guarnizioni "Y" alla direzione di apertura verso l'esterno. (vedi fig.)</p>	<p>F PER RIASSEMBLAGGIO DELLE MEMBRANE, RIPETERE LA PROCEDURA IN MODO INVERSO.</p>
	<p>Lubrificare le guarnizioni a "Y" e l'O-ring con del grasso al litio in fase di montaggio sullo stelo.</p> <p>Pressione di serraggio dei dadi: 5,9 Nm</p>
<h3>9.7 VALVOLA DI ASPIRAZIONE E MANDATA</h3>	
<p>IMPORTANTE! Verificare che la guarnizione sia inserita nella sede prima di posizionare la sede nella valvola. In caso contrario potrebbero verificarsi trafilamenti di vernice.</p>	
<ol style="list-style-type: none"> 1. Rimuovere la guarnizione, la sede e la sfera in acciaio. 2. Sostituire la parti usurate o danneggiate. 	
<p>IMPORTANTE! Durante il riassetto dei coperchi sul corpo principale, assicurarsi di non invertire il lato di mandata con quello di aspirazione.</p>	
	

10. REGOLATORE DI PRESSIONE VERNICE PR-5BL / PR-5BLN

10.1 SPECIFICHE TECNICHE

MODELLO	PR-5BL	PR-5BLN
Materiale passaggi vernice	Alluminio	Acciaio Inox
Peso	850 g	1020 g
Max. Pressione primaria	7 bar (100 psi)	
Max. Portata	15 l/min	
Pressione d'esercizio	3 bar	
Raccordo d'entrata	G 3/8"	
Raccordo d'uscita	G 3/8"	



10.2 ELENCO PARTI DI RICAMBIO

Pos.	Descrizione	
1	RACCORDO G3/8"	
2	MOLLA VALVOLA	
3	SFERA IN CARBURO DI TUNGSTENO	#
4	O-RING	
5	SEDE IN CARBURO DI TUNGSTENO	#
6	GUARNIZIONE	
7	DADO ESAGONALE	
8	CORPO	•
9	RACCORDO G1/4"-G3/8"	
10	VITE PORTA-MEMBRANA	
11	FERMO-MEMBRANA ESTERNO	
12	SET MEMBRANA	#
13	FERMO-MEMBRANA INTERNO	
14	O-RING	#
15	RONDELLA ELASTICA	
16	DADO ESAGONALE	
17	VITE CON FORO ESAGONALE	
18	MOLLA	
19	COPERCHIO	
20	FERMO MOLLA	
21	DADO ESAGONALE	
22	VITE DI REGOLAZIONE	
23	COLONNETTA MANOMETRO	
24	MANOMETRO	

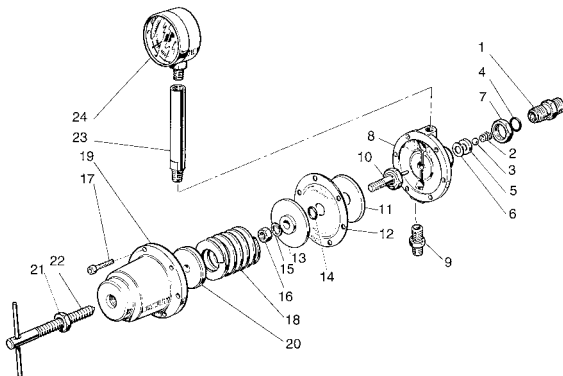

Parti soggette ad usura
• Parti in materiale diverso (Alluminio, Acciaio Inox)

10.3 SCHEMA DI COLLEGAMENTO DEL KIT REGOLATORE A 2-VIE (OPZIONALE)

PER IL COLLEGAMENTO SIMULTANEO ALLA POMPA DI 2 PISTOLE, DISPONIBILE IN 2 VERSIONI (Alluminio e Acciaio Inox).

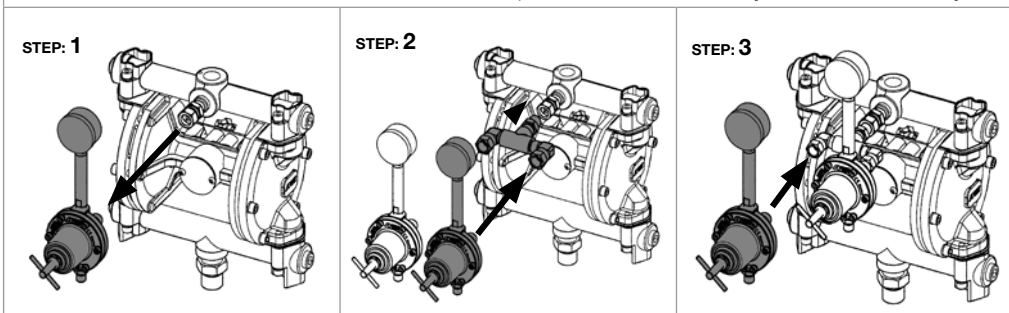

10.4 KIT DI COLLEGAMENTO VALVOLA A DUE VIE PER REGOLATORE PRESSIONE VERNICE

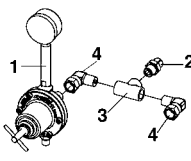
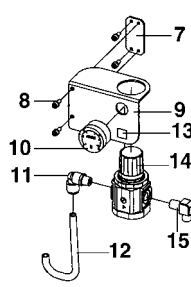
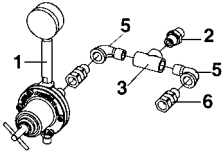
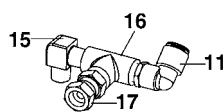
Pos.	Descrizione	Q.tà		
PER VERSIONE IN ALLUMINIO			<p>Versione in ALLUMINIO</p> 	<p>Tutte le versioni</p> 
1	REGOLATORE PRESSIONE VERNICE	1		
2	RACCORDO	1		
3	RACCORDO A "T"	1		
4	RACCORDO A GOMITO	2		
PER VERSIONE IN ACCIAIO INOX			<p>Versione in ACCIAIO INOX</p> 	
1	REGOLATORE PRESSIONE VERNICE	1		
2	RACCORDO	1		
3	RACCORDO A "T"	1		
5	RACCORDO A GOMITO	2		
6	RACCORDO GIREVOLE M-F	2		
PER ENTRAMBE LE VERSIONI				
7	LAMIERINO	1		
8	VITE TESTA ESAGONALE	4		
9	PIASTRA	1		
10	MANOMETRO	1		
11	RACCORDO A GOMITO	2		
12	TUBO	1		
14	REGOLATORE ARIA	1		
15	RACCORDO A GOMITO	2		
16	RACCORDO A "T"	1		
17	RACCORDO M-F	1		

10.5 DISASSEMBLAGGIO E ASSEMBLAGGIO REGOLATORE PRESSIONE VERNICE



IMPORTANTE

Quando disassemblate il corpo, la colonnetta, il manometro applicate del sigillante ad ogni sezione filettata per garantire una tenuta ermetica.

Ogni volta che disassemblate la sfera e la sede in carburo di tungsteno, assicuratevi che non siano consumate o danneggiate, e se lo fossero sostituitele con dei nuovi esemplari.

10.6 DISASSEMBLAGGIO

1. Svitare completamente la vite di regolazione (22) e rimuovere le viti con foro esagonale (17), il coperchio (19), il fermo molla (20), la molla (18) e il set membrana (12).
2. Svitare il dado esagonale (7) e rimuovere il raccordo (1), la molla valvola (2) la sfera (3), la valvola (5) e la guarnizione (6).
3. Fissare la sezione esagonale della vite porta-membrana (10) e rimuovere il dado esagonale (16), la rondella elastica (15), il fermo-membrana interno (13), l'O'ring (14), la membrana (12) e il fermo-membrana esterno (11).
4. Se l'O ring posizionato nel raccordo dovesse essere danneggiato o deformato, rimuoverlo.

10.7 ASSEMBLAGGIO

1. Verificare che non vi siano danni o corpi estranei su ogni parte esterna di ciascuna sezione.
2. Inserire il fermo-membrana esterno (11), la membrana (12), l'O'ring (14) il fermo-membrana interno (13) e la rondella elastica (15) nella vite porta-membrana (10) ed avvitare il dado esagonale (16). La forza di serraggio del dado esagonale è di 9.8N.m.
3. Montare la sezione della membrana, la molla (18), il contrasto molla (20) ed il coperchio (19) sul corpo (8) e stringere le viti con foro esagonale (17) avvitandone due per volta ed una opposta all'altra sulla stessa diagonale (a croce).
4. Inserire l'O'ring (4) nel raccordo (1).
5. Inserire la guarnizione (6) e la sede in carburo di tungsteno (5) nel corpo (8).
6. Inserire la molla valvola (2) e la sfera (3) nel raccordo (1) dopodichè il raccordo (1) nel corpo (8) La forza di serraggio del raccordo consigliata è di 14.7N.m.
7. Fissare il raccordo (1) con il dado esagonale (7).



Inserire la valvola in Carburo di Tungsteno nel corpo, cosicch  la sfera possa essere posizionata nel lato concavo della stessa.
 Non dimenticare di inserirvi anche la guarnizione.
 Il trafilamento della valvola, dovuto ad un errato assemblaggio, pu  causare il malfunzionamento del puntatore di pressione del manometro; compromettendo le prestazioni del regolatore.



Prestare attenzione alla forza di serraggio quando si avvita il raccordo (1). Se dovesse essere infatti troppo avvitato il corpo potrebbe risultare danneggiato.
 La forza di serraggio consigliata   di 14.7N.m. Inserendo il raccordo assicurarsi che la sfera in carbonio di tungsteno non slitti fuori dalla sede.

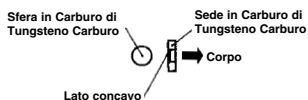

10.8 SOLUZIONE DEI PROBLEMI - REGOLATORE PRESSIONE VERNICE

PROBLEMA	POSSIBILI CAUSE	RIMEDI
IL PUNTATORE DEL MANOMETRO SUPERA LA MASSIMA PRESSIONE	Non � installato correttamente o � incrostatato.	Pulire e riassemblare.
	Sede (rif.5) danneggiata o usurata.	Sostituire la sede [#].
	Sfera (rif.3) danneggiata o usurata.	Sostituire la sfera [#].
	Guarnizione (rif.6) danneggiata.	Sostituire la guarnizione [#].
LA VERNICE TRAFILA ALL'ESTERNO	Il raccordo (rif.1) � allentato.	Stringere.
	Le viti (rif.17) sono allentate.	Stringere.
	Il dado (rif.16) � allentato.	Stringere.
	La membrana (rif.12) � danneggiata.	Sostituire la membrana [#].
	L'O ring (rif.4) � danneggiato.	Sostituire l'O ring [#].
LA PRESSIONE SECONDARIA NON AUMENTA	La pressione primaria � troppo bassa.	Aumentare la pressione primaria.
	Manometro � guasto. (rif.24)	Sostituirlo.
	Vernice incrostata all'interno della colonnetta (rif.23).	Pulire le incrostazioni.
LA PRESSIONE E' INSTABILE	La molla valvola (rif.2) � danneggiata.	Sostituirla [#].

I componenti indicati con[#] devono essere necessariamente ricambi originali ANEST IWATA.

11. SET POMPA A MEMBRANA _ DPS

Pos.	Descrizione
A	REGOLATORE DI PRESSIONE VERNICE
B	SET REGOLATORE ARIA
D	RACCORDO A GOMITO
E	RACCORDO GIREVOLE
F	VITE FOTO ESAGONALE + RONDELLA
M	VALVOLA A SFERA
N	RACCORDO *
O	TUBO
P	VITE + RONDELLA
R	RACCORDO A GOMITO
T	RACCORDO

*1: Per versioni in Acciaio Inox

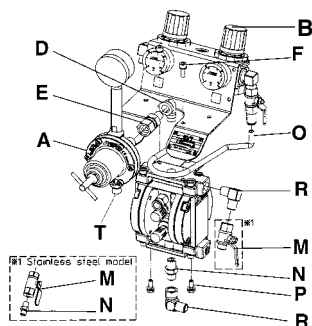

11.1 ELENCO PARTI CORPO POMPA_DDP

Pos.	Descrizione	Q.tà	
1	CORPO POMPA	1	•
2	COPERCHIO	2	•
3	COLLETTORI	2	•
4	TAPPO	2	
5	SET GUARNIZIONI	8	#
9	SFERE IN ACCIAIO INOX	4	#
10	CAVO DI TERRA	1	
12	VITE + RONDELLA	8	
13	VITE + RONDELLA	8	
14	SET VALVOLA DI SCAMBIO	1	
15	DADO ESAGONALE	2	
16	RONDELLA ELASTICA	2	
17	SEDE MEMBRANA ESTERNA	2	
18	SEDE MEMBRANA INTERNA	2	#
19	SET MEMBRANE (2 IN+2 OUT)	2+2	#
21	GUARNIZIONI A "Y"	2	#
22	GUARNIZIONE PSD	1	#
23	O'RING	2	#
24	VITE + RONDELLA	2	
25	STELO	1	
27	SILENZIATORE	2	
28	LAMIERINO	1	
29	GUARNIZIONE	1	
30	RACCORDO RAPIDO	1	
31	GUARNIZIONE	1	

Parti soggette ad usura

• Parti in materiale diverso (Alluminio, Acciaio Inox)

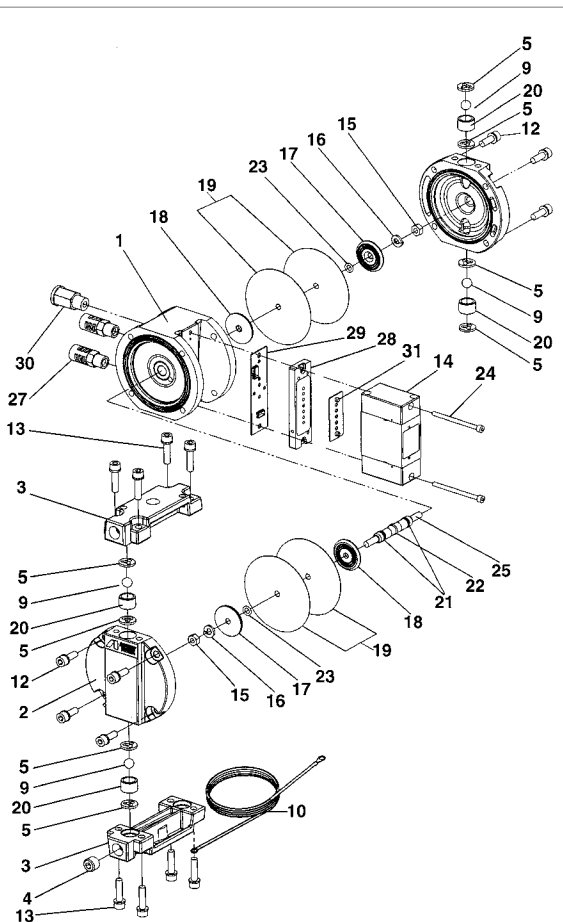

11.2 SET REGOLATORE ARIA

Pos.	Descrizione	Q.tà
1	STAFFA	1
2	SET REGOLATORE ARIA (2 REGOLATORI)	1
3	MANOMETRO R1/8"	1
4	RACCORDO A 90° R1/4"x G1/4"	1
5	RACCORDO A 90°R1/4"x R1/4"	1
6	VALVOLA A SFERA RC1/4"x R1/4"	1
7	RACCORDO "F" Ø10 x RC1/4"	1
8	VALVOLA DI SICUREZZA R1/8"	1

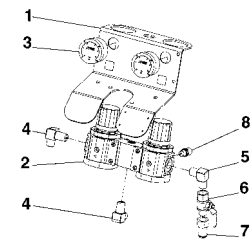
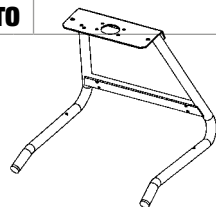
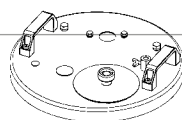
CAVALLETTO

COPERCHIO

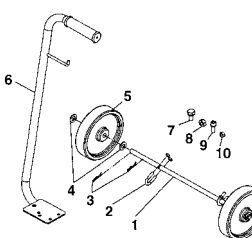
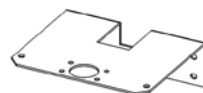
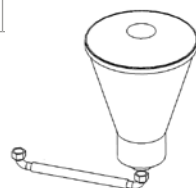
11.3 SET CARRELLO

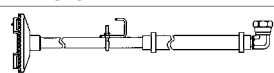
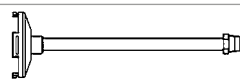
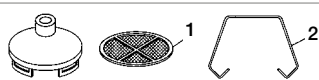
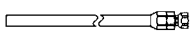
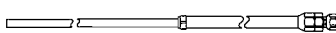
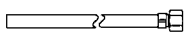
Pos.	Descrizione	Q.tà
1	ASSE RUOTE	1
2	CAVALLOTTO + DADI ESAGONALI	2 + 4
3	PERNI	4
4	RONDELLE	4
5	RUOTE RIGIDE	2
6	MANIGLIA	1
7	DADO ESAGONALE (M8)	1
8	VITE FORO ESAGONALE (M8)	1
9	DADO ESAGONALE (M6)	1
10	VITE FORO ESAGONALE (M6)	1

STAFFA A MURO

TRAMOGGIA

11.4 SET TUBAZIONI PESCANTE CON FILTRO E TUBAZIONI PER IL RICIRCOLO

Pos.	Descrizione		
SET TUBAZIONE PESCANTE per Versioni: su CARRELLO - su CAVALLETTO - su STAFFA A MURO			
Fig.1	SET TUBAZIONE PESCANTE	1	
SET TUBAZIONE PESCANTE per Versione: su COPERCHIO FUSTO			
Fig.2	SET TUBAZIONE PESCANTE	1	
SET CAMPANA FILTRO PESCANTE per TUTTE LE VERSIONI			
Fig. 3	SET CAMPANA FILTRO PESCANTE	1	
1	FILTRO (50 mesh)		
2	FERMO FILTRO		
SET TUBO DI RICIRCOLO per Versioni: su CARRELLO - su CAVALLETTO - su STAFFA A MURO			
Fig. 4	SET TUBO DI RICIRCOLO	1	
SET TUBO DI RICIRCOLO per Versione: su COPERCHIO FUSTO			
Fig. 5	SET TUBO DI RICIRCOLO	1	
SET TUBO DI RICIRCOLO per Versione: su CARRELLO con TRAMOGGIA			
Fig. 6	SET TUBO DI RICIRCOLO	1	

12. SOLUZIONE DEI PROBLEMI - POMPA A MEMBRANA



IMPORTANTE: I componenti indicati con[#] devono essere necessariamente ricambi originali ANEST IWATA. I ricambi non originali potrebbero compromettere il funzionamento dell'unità.

PROBLEMA	POSSIBILI CAUSE	RIMEDI
LA POMPA NON LAVORA, SI FERMA E NON RIPARTE	L'aria compressa non arriva all'ingresso della pompa.	Collegare l'aria compressa.
	La pressione dell'aria é troppo bassa per il funzionamento.	Aumentare la pressione dell'aria. (minimo 2.0 bar).
	La valvola a sfera (rif. A pag. 38) é nella posizione di scarico.	Ruotare la valvola nella posizione corretta.
	Il regolatore aria é chiuso.	Aprire il regolatore aria.
	Il regolatore di pressione vernice é chiuso.	Aprire il regolatore di pressione vernice.
	Il silenziatore (rif. 27 pag. 45) é ostruito.	Sostituire il silenziatore.
	Le seguenti parti sono bloccate a causa di vernice solidificata in esse.	
	Il filtro del pescante é ostruito.	Pulire e sostituire il filtro.
	Ogni passaggio del materiale della pompa.	Rimuovere il materiale d'ostruzione
	Ogni passaggio del materiale del regolatore di pressione vernice.	Rimuovere il materiale d'ostruzione
	La pompa non funziona quando viene premuto il pulsante di ripristino situato sulla valvola di scambio.	Smontare la pompa e controllare le seguenti parti che verranno sostituite se danneggiate.
Membrane. [#]		
Membrane in gomma. [#]		
Guarnizioni ad "Y". [#]		
O ring. [#]		
Stelo (eventuali deformazioni, anomalie graffi o sbavature). [#]		
Boccole autolubrificanti. [#]		
Diametri interni al corpo (Ø 10) danneggiati (rigati o con presenza di bave).		
Sostituire la valvola di scambio.		
LA POMPA LAVORA, MA LA VERNICE NON FUORIESCE	Le seguenti parti sono allentate o danneggiate.	
	Il raccordo di aspirazione con il tubo di aspirazione.	Controllare la presenza di allentamenti e stringere le parti allentate.
	Il raccordo di aspirazione.	Applicare dell'adesivo e stringere.
	Il collettore inferiore.	Stringerlo.
	Il tubo di aspirazione del pescante.	Se il tubo di aspirazione é danneggiato (aspira aria) sostituirlo.
	Il regolatore di pressione, la valvola a due-vie per il ricircolo e la pistola sono chiusi?	Aprire il regolatore di pressione e quindi la pistola e la valvola a due-vie per il ricircolo.
	Le seguenti parti sono ostruite da eventuali residui di vernice solidificata?	
	Il filtro di aspirazione del pescante.	Pulire e sostituire il filtro.
	Il tubo di aspirazione del gruppo pescante.	Rimuovere il materiale solidificato.

PROBLEMA	POSSIBILI CAUSE	RIMEDI
LA POMPA LAVORA, MA LA VERNICE NON FUORIESCE	Tutti i passaggi materiale della pompa.	Rimuovere il materiale solidificato.
	Tutti i passaggi materiale del regolatore di vernice.	Rimuovere il materiale solidificato. [#]
	Le sfere superiori ed inferiori sono incollate?	Pulirne le superfici e sbloccarle. [#]
	Le seguenti parti sono danneggiate od usurate?	
	Le sedi delle sfere (Valvole mandata ed aspirazione).	Sostituirle. [#]
	Le sfere.	Sostituirle. [#]
	Gli O'ring ed ogni sede delle sfere.	Sostituirle. [#]
Le membrane in PTFE.	Sostituirle. [#]	
LA VERNICE IN USCITA CONTIENE ARIA	Le seguenti parti sono allentate o danneggiate?	
	Il raccordo d'aspirazione (N e R pag. 45) con la pompa.	Controllare le chiusure allentate e stringerle.
	I raccordo di aspirazione (N pag. 45).	Applicare adesivo e stringere.
	Il collettore inferiore.	Stringere.
	Il tubo di aspirazione (del gruppo pescante).	Se il tubo di aspirazione è danneggiato (aspira aria) va sostituito.
	I dadi posti alle due estremità dello stelo sono allentati?	Stringerli. [#]
	Le seguenti parti sono danneggiate?	
	Membrane.	Sostituirle. [#]
	Gli O'ring (23 pag. 45) posti tra la membrana in PTFE e la sede membrana.	Sostituirli. [#]
IL FLUSSO DELLA VERNICE IN USCITA DIMINUISCE	Il regolatore di vernice è chiuso?	Aprire il regolatore vernice.
	Controllare le sorgenti d'aria.	
	Il flusso dell'aria è interrotto a causa del piegamento del tubo aria.	Ripristinare il tubo dell'aria.
	La pressione dell'aria è troppo bassa per l'avviamento della pompa.	Aumentare la pressione dell'aria. (minimo 2.0 bar).
	Il regolatore dell'aria è chiuso.	Aprire il regolatore dell'aria.
	Il silenziatore (27 pag. 45) è ostruito.	Sostituirlo.
	Le seguenti parti sono ostruite da eventuali residui di vernice solidificata?	
	Il filtro di aspirazione del pescante.	Pulire e sostituire il filtro.
	Il tubo di aspirazione del pescante.	Rimuovere il materiale solidificato.
	Tutti i passaggi vernice della pompa.	Rimuovere il materiale solidificato.
	Tutti i passaggi vernice del regolatore di vernice.	Rimuovere il materiale solidificato.
	Le seguenti parti sono danneggiate od usurate?	
	Le sedi delle sfere.	Sostituirle.
	Le sfere. (9 pag. 45)	Sostituirle.
Le membrane in PTFE.	Sostituirle.	

Cher Client,

Nous vous remercions d'avoir choisi un de nos produits et nous sommes heureux de vous compter parmi nos clients. Nous espérons que l'emploi de cet appareillage pourra vous satisfaire et répondre aux exigences de votre personnel.

1. EMPLOI DU MANUEL





IMPORTANT	
	<p>Ce manuel d'emploi et d'entretien constitue une partie intégrante de l'appareil et doit être facilement accessible à toute personne préposée à son utilisation aussi bien qu'à son entretien.</p> <p>L'utilisateur à l'entretien doit connaître le contenu de ce manuel.</p> <p>Ce manuel doit être lu avant d'entreprendre N'IMPORTE QUELLE ACTIVITE concernant l'appareillage y compris sa manutention.</p>
ATTENTION	LA CONFIGURATION ORIGINALE DE L'APPAREIL NE DOIT PAS ETRE MODIFIEE.
<p>A LA RÉCEPTION DE LA MARCHANDISE, VOUS DEVEZ VÉRIFIER QUE:</p> <p>Le produit correspond aux spécifications de la commande</p> <p>En cas de non-conformité, informez immédiatement nos services techniques</p>	
ATTENTION	TOUS LES DROITS SONT RESERVES, LA REPRODUCTION DE N'IMPORTE QUELLE PARTIE DU MANUEL EST INTERDITE SANS L'AUTORISATION PREALABLE DE LA SOCIETE.

2. GARANTIE

<p>Les produits ANEST IWATA ont une garantie d'un an à partir de la date de la facture, sauf accords écrits différents. La garantie couvre tous les défauts des matériaux et de fabrication et prévoit le remplacement de pièces de rechange ou la réparation des pièces défectueuses exclusivement par nos techniciens dans nos ateliers.</p> <p>La garantie ne prévoit aucune intervention de nos techniciens sur le lieu d'installation de l'appareillage ni son démontage. Au cas où un de nos techniciens serait envoyé pour des exigences pratiques, la prestation de services sera facturée au prix courant auquel il faudra ajouter les frais de déplacement et de voyage.</p> <p>En aucun cas la garantie ne donne droit à des indemnités sur les dommages directs ou indirects causés par nos appareillages sur une personne ou sur un objet ou sur les interventions de réparation effectuées par l'acheteur ou par un tiers.</p>	
LA GARANTIE NE COUVRE PAS:	
<ul style="list-style-type: none"> • Dommages ou dégâts causés par un emploi ou un assemblage incorrect. • Dommages ou dégâts causés par l'emploi de pièces de rechange différentes de celles d'origine ou conseillées. • Dommages ou dégâts causés par une mauvaise conservation. • Parties soumises à usure (décrites dans la liste des pièces de rechange). 	
DÉCHÉANCE DE LA GARANTIE:	
<ul style="list-style-type: none"> • En cas de retard dans un paiement ou d'autres inexécutions du contrat de vente. • Au cas où des réparations ou des modifications seraient faites à nos appareillages sans notre approbation. • Quand le numéro de série a été altéré ou effacé. • Quand le dommage est causé par un fonctionnement ou un emploi incorrect, aussi bien que par un mauvais traitement, des coups et d'autres causes qui ne peuvent pas être attribuées aux conditions normales de fonctionnement. • Si l'appareil est démonté, altéré ou réparé sans l'autorisation de la Société ANEST IWATA. 	
Les réparations effectuées sous garantie n'interrompent pas sa durée.	

3. PRÉCAUTION D'EMPLOI

AVERTISSEMENTS	
<p>Soyez sûr de bien lire et de comprendre ce manuel d'utilisation. L'opérateur de cette pompe doit connaître le contenu de ce manuel ainsi que les précautions d'emploi et de sécurité.</p> <p>Toute fausse manipulation peut causer des incidents, accidents corporels, explosion, mort.</p> <p>FACTEUR DE SECURITE</p> <p>Appliquer une attention particulière aux sections ci-dessous de symboles et descriptions.</p>	
	<p>PORTER DES PROTECTIONS</p> <p>Pendant la pulvérisation de peinture, portez des protections comme des lunettes, un masque à peinture, un masque antibruit, des gants pour éviter tout incident, projection, inhalation de solvant ou pour la nuisance sonore.</p>

ATTENTION	PRÉCAUTIONS CONCERNANT LA VENTILATION
	Utilisez l'appareil dans une cabine ventilée. Peindre ou nettoyer les appareils dans un espace insuffisamment ventilé peut causer des intoxications ou des explosions due à des restes de peinture, ou de solvant qui peuvent causer des feux. Si vous sentez une quelconque anomalie physique, consultez votre médecin.
	INTERDICTION DE CONTACT En cas de fuite de peinture, ne jamais tenter de la stopper à la main. Dans ce cas, procédez comme suit: 1. Suivez les instructions se trouvant au paragraphe 8.7. 2. Vérifiez les causes de la fuite. 3. Remplacez ou réparez la pièce défectueuse.
	PRÉCAUTIONS CONCERNANT LES RIQUES POUR LA SANTÉ La peinture peut être projetée dans les yeux ou sur la peau. Cela est très dangereux. Si vous sentez une anomalie ou si vous avez reçu une projection quelconque, consultez un médecin immédiatement.
	LES LIMITES À RESPECTER Ne pas utiliser le liquide de projection pour les aliments.
	ELOIGNEZ DE TOUS LES ELEMENTS INFLAMMABLES Ne jamais utiliser à proximité d'une étincelle ou d'une flamme. Situations à haut risques : • Allumer une flamme comme une cigarette ou une pipe. • Les biens électroniques: four, lampes, radiateurs.
	MISE À LA TERRE Connecter fermement à la terre la pompe, le pistolet et les pièces contenant la peinture ou le solvant. Soyez sûre d'utiliser la connection à la terre lors de l'utilisation de la pompe. Une connexion insuffisante peut causer un feu ou une explosion due à une étincelle électrique.
	PRÉCAUTIONS CONCERNANT LES EXPLOSIONS Soyez sûres de toujours utiliser la pompe en dessous de sa pression d'air maxi (pression d'air - voir spécifications section 6). Utiliser la pompe au-dessus de la pression d'air maxi peut provoquer l'explosion de la pompe et un grand danger. NE JAMAIS PLIER LE TUYAU À UN RAYON DE MOINS DE 50 mm. Ne jamais placer de lourds objets sur le tuyau (pour ne pas l'abîmer). Si cela est fait, cela peut causer un grand danger. BIEN CONNECTER LE TUYAU POUR ÉVITER LES FUITES ET LES PERTES. Si le tuyau se déconnecte hasardement lors d'une opération cela peut provoquer une projection de peinture très dangereuse. NE JAMAIS UTILISER DES TUYAUX DÉFECTUEUX. Des fuites dans les tuyaux peuvent provoquer de lourds accidents et dangers.
IMPORTANT	AUTRES PRÉCAUTIONS
	Ne jamais changer l'équipement. Lorsque vous remplacez une pièce, assurez-vous de bien la replacer. Si cela n'est pas respecté, cela peut minimiser la performance et abîmer l'équipement. INSTALLER LA POMPE DANS UN LIEU SEC, À L'ABRI DE L'HUMIDITÉ ET DE LA PLUIE. Cela peut causer un mauvais résultat de votre application. INSTALLER LA POMPE SUR UNE SURFACE HORIZONTALE. INSTALLER LA POMPE À L'ABRI DU BROUILLARD DE PEINTURE. La présence de nuage de peinture peut provoquer une défaillance de la pompe. UTILISER UN AIR PROPRE FILTRÉ (filtre plus fin que 50 microns), si cela n'est pas respecté, cela peut provoquer une panne.
* NOUS NE SOMMES PAS RESPONSABLES DE QUELCONQUE DOMMAGE OU ACCIDENT CAUSÉS PAR LE NON RESPECT DE CES INSTRUCTIONS.	

4. TRANSPORT ET MANUTENTION

Pour le transport de l'appareil, seuls les systèmes indiqués ci-après peuvent être utilisés. Dans tous les cas il faut s'assurer que le moyen de transport et de levage soit à même de soutenir le poids de l'appareil avec son emballage.

ATTENTION TOUJOURS TENIR L'EMBALLAGE EN POSITION VERTICALE.



LE PERSONNEL CHARGÉ DE LA MANUTENTION DE L'APPAREIL DEVRA PORTER DES GANTS DE PROTECTION ET DES CHAUSSURES POUR LA PREVENTION DES ACCIDENTS.

PENDANT LE LEVAGE OU LA MANUTENTION DE L'APPAREIL OU D'UN DE SES COMPOSANTS IL FAUT LAISSER LIBRE LA ZONE INTERESSEE AUX OPERATIONS, EN PRENANT SOIN DE GARANTIR UNE MARGE DE SECURITE SUFFISANTE AUTOUR D'ELLE AFIN D'EVITER TOUT ACCIDENT AUX PERSONNES OU TOUT DOMMAGE AUX OBJETS QUI POURRAIENT SE TROUVER DANS LE RAYON DE MANŒUVRE.

4.1 TRANSPORT AVEC EMBALLAGE EN CARTON

L'appareil est placé dans un emballage en carton, enveloppé dans un matériau anti-choc.

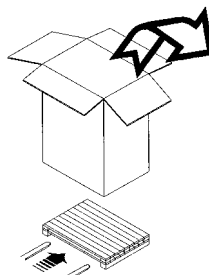

4.2 MANUTENTION

ATTENTION

POUR LA MANUTENTION DE L'EMBALLAGE EN CARTON IL FAUT EMPLOYER UN CHARIOT MANUEL.

SUIVRE LES INDICATIONS ECRITES SUR L'EMBALLAGE AVANT TOUTE MANUTENTION.

MANUTENTION A L'AIDE DE LA POIGNE

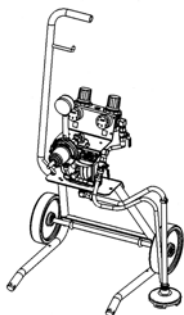

MANUTENTION A L'AIDE D'UN CHARIOT



4.3 STOCKAGE TEMPORAIRE

Pendant le transport et l'emmagasinement il faut s'assurer que les températures inférieures à 0 et supérieures à 40° C ne soient pas dépassées.

4.4 VERIFICATION DU PRODUIT

Quand vous recevez la pompe et avant de l'utiliser, soyez sûre qu'elle ne soit pas endommagée à cause du transport. Aussi, vérifiez que toutes les pièces soient à l'intérieur de l'emballage.

4.5 PIÈCES CONTENU DANS L'EMBALLAGE

ASSEMBLÉ	sur CHEVALET	sur CHARIOT	T/MODELES	sur COUVERCLE	sur EQUERRE
Régulateur peinture PR-5BL			1		
Tuyau de drainage			1		
*Chariot	-	1		-	-
Couvercle	-	-		1	-
Attaches de câbles	3	3		-	3
Canne d'aspiration avec filtre	1	1		-	1
Canne d'aspiration avec filtre	-	-		1	-
**Réservoir gravité (6 lt.)	-	1		-	-

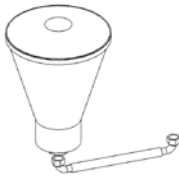
*CHARIOT		**RÉSERVOIR GRAVITÉ	
AXE	1	RÉSERVOIR GRAVITÉ	1
BOULON EN "U" + ECROU	2 + 4	TUYAU D'ASPIRATION	1
GOUPILLE D'ARRÊT	4		
RONDELLE	4		
ROUE	2		
POIGNÉE	1		
ECROU HEXAGONAL (M8)	1		
BOULON (M8)	1		
ECROU HEXAGONAL (M6)	1		
BOULON (M6)	1		

5. IDENTIFICATION DU PRODUIT

5.1 PLAQUE CONSTRUCTEUR

La plaque d'identification du constructeur représentée dans la figure ci-dessous est placée sur la pompe à membrane. La plaque ne doit être enlevée en aucun cas, même si l'appareil était revendu. Pour toute communication avec le constructeur, mentionnez toujours le numéro de série écrit sur la plaquette.

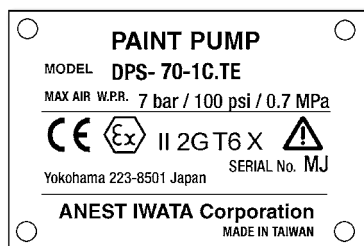

5.2 CONFORMITÀ NORMATIVA

Toutes ces unités sont conçues en accord avec les exigences de sécurité de la directive Machine 2006/42/EC. Ces unités sont également conçues et fabriquées en accord avec les exigences de sécurité (ESR) de l'annexe II de la directive ATEX 2014/34/EU et ces unités sont conformes à la classification.



- Groupe équipement: II (équipement de surface)
- Catégorie: Gaz 2G. (utilisable en zones 1 et 2)
- Température superficielle maximum : classe température T6
- Marquage X : toute décharge d'électricité statique provenant de la pompe doit être conduite à la terre à l'aide du câble de terre fournit avec la pompe (câble vert/jaune).

6. ESPÉCIFICATIONS TECHNIQUES

VERSION	DPS-70 C.TE	DPS-70 CN.TE
Type Pompe	DDP-70B	DDP-70 BN
Passage produit	Aluminium	Acier Inoxydable
Pression maxi d'air d'emploi	1.5~7 bar (22~100 psi)	
Pression maxi produit d'emploi	7 bar (100 psi)	
Entrée air	G 1/4"	
Sortie produit	G 3/8"	
Entrée produit	G 1/4"	
Débit peinture à 30 cyc/min	0.6 lt./min	
Débit peinture à 200 cyc/min	6 lt./min	
Viscosité peinture	60sec/Ford#4	
Temperature d'utilisation	5~40°C	
Compresseur (puissance requise)	0.4~0.75 kW	
Niveau sonore	66 dB(A)	

CURVES DE PERFORMANCE



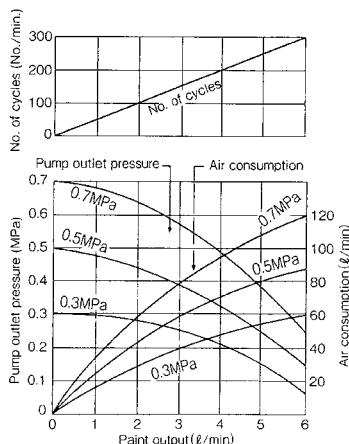

- * 0.3/0.5/0.7 MPa: dans le graphique indique la pression d'air.
- * Testé avec de la térébenthine.



6.1 DIMENSIONS ET POIDS

ASSEMBLAGE	MODELES	Dimensions (mm)	Poids (Kg)
Sur CHEVALET	DPS -701 C	410 x 358 x 700	6.0
	DPS -701 CN		7.4
Sur COUVERCLE	DPS -702 C	357 x 312 x 683	5.1
	DPS -702 CN		6.5
Sur CHARIOT	DPS -703 C	439 x 452 x 868	8.5
	DPS -703 CN		9.9
Sur EQUERRE MURALE	DPS -704 C	364 x 214 x 428	5.0
	DPS -704 CN		7.1
Sur CHARIOT avec RESERVOIR (6lt.)	DPS -7036 C	573 x 555 x 868	8.5
	DPS -7036 CN		9.9

6.2 TOUS LES MODÈLES

Sur CHEVALET	DPS 70-1C.TE DPS 70-1CN.TE
	<p>Pompe DDP montée sur CHEVALET, avec régulateur produit, 2 régulateurs d'air (pour pompe et pistolet), canne d'aspiration avec filtre, système de recirculation, 2 systèmes de sécurité (1 soupape de sécurité 1 vanne d'arrêt).</p> <ul style="list-style-type: none"> • PR-5BL régulateur peinture pour modèle DPS 70-1C.TE • PR-5BLN régulateur peinture pour modèle DPS 70-1CN.TE
Sur COUVERCLE	DPS 70-2C.TE DPS 70-2CN.TE
	<p>Pompe DDP montée sur COUVERCLE, avec régulateur produit, 2 régulateurs d'air (pour pompe et pistolet), canne d'aspiration avec filtre (pour réservoir 20L), système de recirculation, 2 systèmes de sécurité (1 soupape de sécurité 1 vanne d'arrêt).</p> <ul style="list-style-type: none"> • PR-5BL régulateur peinture pour modèle DPS 70-2C.TE • PR-5BLN régulateur peinture pour modèle DPS 70-2CN.TE
Sur CHARIOT	DPS 70-3C.TE DPS 70-3CN.TE
	<p>Pompe DDP montée sur CHARIOT, avec régulateur produit, 2 régulateurs d'air (pour pompe et pistolet), canne d'aspiration avec filtre, système de recirculation, 2 systèmes de sécurité (1 soupape de sécurité 1 vanne d'arrêt).</p> <ul style="list-style-type: none"> • PR-5BL régulateur peinture pour modèle DPS 70-3C.TE • PR-5BLN régulateur peinture pour modèle DPS 70-3CN.TE
Sur EQUERRE MURALE	DPS 70-4C.TE DPS 70-4CN.TE
	<p>Pompe DDP montée sur EQUERRE MURALE, avec régulateur produit, 2 régulateurs d'air (pour pompe et pistolet), canne d'aspiration avec filtre, système de recirculation, 2 systèmes de sécurité (1 soupape de sécurité 1 vanne d'arrêt).</p> <ul style="list-style-type: none"> • PR-5BL régulateur peinture pour modèle DPS 70-3C.TE • PR-5BLN régulateur peinture pour modèle DPS 70-3CN.TE
Sur CHARIOT + Réservoir (6lt.)	DPS 70-36C.TE DPS 70-36CN.TE
	<p>Pompe DDP montée sur CHARIOT avec réservoir plastique gravité 6lt., avec régulateur produit, 2 régulateurs d'air (pour pompe et pistolet), système de recirculation, 2 systèmes de sécurité (1 soupape de sécurité 1 vanne d'arrêt).</p> <ul style="list-style-type: none"> • PR-5BL régulateur peinture pour modèle DPS 70-36C.TE • PR-5BLN régulateur peinture pour modèle DPS 70-36CN.TE

6.3 SYSTEME DE SECURITÉ

Dans la conception et la fabrication des pompes à membrane, différents systèmes de sécurité sont prévus de sorte à assurer la sécurité de l'utilisateur; en toute les cas, suivez ce qui est prescrit par les références réglementaires des lois applicables.

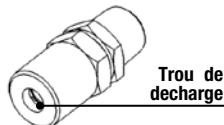

SOUPAPE DE SECURITÉ

Une soupape de sécurité étalonnée à 7 bar a été installée afin d'assurer que la pression de service de la pompe ne dépasse pas les limites de façon dangereuse dans le circuit d'alimentation. Une fois la pression de tarage dépassée, la soupape s'ouvre, en déchargeant l'air en excès.



ATTENTION

NE PAS ENLEVER LA PROTECTION EN PLASTIQUE DE LA SOUPAPE. TOUTE ALTÉRATION POURRAIT ÊTRE DANGEREUSE POUR L'OPÉRATEUR ET COMPROMETTRE L'INTÉGRITÉ ET LE BON FONCTIONNEMENT DE L'APPAREIL.

VANNE A TROIS VOIES

En cas d'anomalies pendant l'emploi, tourner à 90° le levier de la soupape à trois voies.

L'alimentation sera ainsi interrompue et la pression résiduelle à l'intérieur de la pompe sera déchargée.



6.4 PICTOGRAMMES DE SECURITÉ

Des pictogrammes avec les instructions de sécurité à suivre par tous ceux qui vont employer l'appareillage sont appliqués sur la pompe.



ATTENTION

LA NON-OBSERVATION DE CE QUI EST PRESCRIT DÉCHARGE LA SOCIÉTÉ CONSTRUCTRICE DE TOUTE RESPONSABILITÉ POUR CE QUI EST DES DOMMAGES OU ACCIDENTS ÉVENTUELS AUX PERSONNES OU CHOSES. LA RESPONSABILITÉ EST ENTIÈREMENT ENGAGÉE PAR L'OPÉRATEUR LUI-MÊME QUI N'A PAS RESPECTÉ LES RÈGLES DE SÉCURITÉ.

6.5 PRODUITS UTILISABLES

Toutes les pompes ANEST IWATA de la gamme DPS ont été conçues pour le vernissage de matériau ferreux en général, de bois et matières plastiques.

Les modèles **DPS-70C.TE** sont fabriqués pour l'utilisation de peintures avec une viscosité maximale de 85 sec / Ford Cup # 4 (100 sec / NK-2). Nous ne recommandons pas l'utilisation de ces modèles avec des peintures à base à l'eau.

Les modèles **DPS-70CN.TE** sont destinés à être utilisés aussi avec les peintures à base à l'eau.

Pour l'emploi de l'appareillage avec des produits particuliers il est nécessaire d'obtenir l'approbation préalable du constructeur et l'adaptation des caractéristiques techniques de l'unité pour l'usage de ces produits.

La Société ANEST IWATA décline toute responsabilité en cas d'accidents dus à l'utilisation de l'appareillage par du personnel NON AUTORISÉ et non qualifié ou à toute utilisation autre que celle indiquée ci-dessus.



ATTENTION

C'EST TOUJOURS INTERDIT:

- DES SOLVANTS HYDROCARBURES HALOGÉNÉS, TELS QUE TRICHLORÉTHANE, CHLORURE DE MÉTHYLÈNE OU SIMILAIRES
- DES PRODUITS TRÈS TOXIQUES COMME ESSENCES, KÉROSÈNE OU GAZ COMBUSTIBLES
- DES DÉSHÉRBANTS OU PESTICIDES
- DES FLUIDES RADIOACTIFS

(Assurez-vous que tous les fluides et solvants sont compatibles avec les pièces du pistolet. La société peut fournir une liste des matériaux utilisés pour la construction du produit).

Ne pas utiliser avec des liquides corrosifs (excepté pour PH6-8).

7. FONCTIONNEMENT DE LA POMPE

7.1 DESCRIPTION DU FONCTIONNEMENT

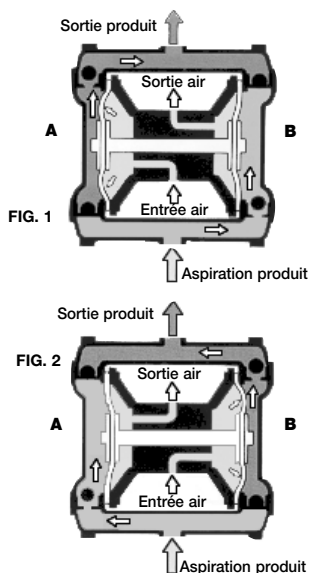

De construction simple, le fonctionnement de l'appareillage consiste dans le mouvement de deux membranes, fixées aux extrémités d'une tige, pressurant et envoyant la peinture.

L'air comprimé entre dans la chambre à air du côté A dans la figure 1 et fait déplacer la membrane vers la gauche, en poussant la peinture.

En même temps, la membrane fixée à l'extrémité opposée (côté B) se déplace elle aussi vers la gauche en aspirant la peinture.

Lorsque la tige est complètement déplacée à gauche, la double soupape pneumatique inverse les opérations.

L'air comprimé entre dans la chambre à air du côté B dans la figure 2 et fait déplacer la membrane vers la droite, en poussant la peinture.

En même temps, la membrane fixée à l'extrémité du côté A aspire la peinture.

La pompe répète les mouvements d'aspiration et de refoulement décrits ci-dessus et le résultat est un flux de matériaux stable et sans pulsations.

La caractéristique fondamentale est l'action de 2 soupapes pneumatiques: une soupape de puissance qui alimente la pompe et une soupape de contrôle qui garantit toujours le mouvement.

7.2 CONDITIONS POUR L'INSTALLATION



L'installateur doit connaître la classification ATEX de la zone dans laquelle il installe, ainsi que les risques éventuels d'une atmosphère explosive. Il doit faire attention aux risques d'explosion et de feu et employer les protections les plus nécessaires.

Toute la maintenance, les opérations d'assemblage et de désassemblage doivent être réalisées par un personnel qualifié en dehors de la zone à risque d'explosion.

Vérifiez également que tous les accessoires soient compatibles avec les règles de sécurité ATEX. Portez-les avec précaution afin de ne pas les abîmer.

Une fois installée, rincer la pompe avec un solvant adéquat.

L'équipement doit être installé par un personnel qualifié et autorisé.

Dans tous les cas, suivez les recommandations qui suivent.



ATTENTION

SI LA PULVÉRISATION S'EFFECTUE HORS DE LA ZONE DE PEINTURE, IL FAUT TOUJOURS PULVÉRISER DANS UNE BONNE VENTILATION POUR ÉVITER LES VAPEURS INFLAMMABLES CAUSÉES PAR LA PEINTURE OU LE SOLVANT.

7.3 INSTALLATION

- Placer la pompe sur une surface plate et stable, pour éviter tout mouvement pendant l'utilisation.
- La distance entre la pompe et la peinture doit être la plus courte possible. Cependant cela dépend de la viscosité de la peinture.
- Connecter l'alimentation d'air à l'entrée au raccord de l'alimentation d'air de la pompe.
- Le tuyau d'aspiration doit avoir de un diamètre intérieur d'au moins 1/4" ou légèrement supérieure.
- Pour installer la pompe, fixez les 2 vis M6x16 dans les trous situés sur le collecteur inférieur.
- Ne pas fixer la pompe avec un autre système.
- Branchez l'extrémité du câble de masse libre directement.



ATTENTION

LE PRODUIT UTILISÉ DOIT ÊTRE EN ACCORD AVEC LES SECTIONS 6.5 et 8.



ATTENTION

- CONSULTER LES RÈGLES LOCALES POUR LES DÉTAILS RELATIFS AUX INSTRUCTIONS
- LE RACCORDEMENT À LA TERRE DOIT AVOIR UNE SECTION MINIMALE ÉGALE À 1.5 mm².
- UNE EXTRÉMITÉ DU CÂBLE DE MASSE DOIT ÊTRE CONNECTÉ À MASSE ET L'AUTRE DOIT ÊTRE BRANCHÉ AU COUVERCLE LATÉRAL DE LA POMPE

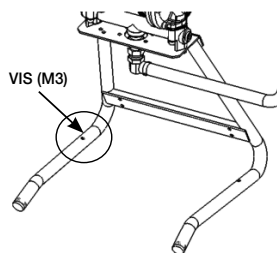

Fixer la pompe sur le sol par l'intermédiaire du support soudé sur le stand ou sur le support.

7.4 INSTALLATION DE MODELES DPS

1 A - VERSION SUR CHEVALET ou SUR CHARIOT EN COMMUN

1. Retirez les bouchons anti-poussière (B,E,F,H,I p. 61)
2. Démontez la pompe de son support en retirant les boulons (M6)
3. Retournez le support et remplacer la pompe en place.

1. Connecter le tuyau de drainage à la soupape à 2 voies pour la recirculation de la peinture.

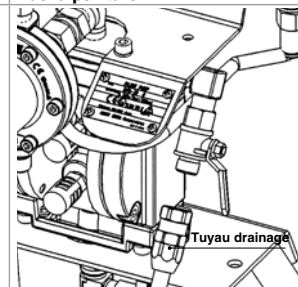
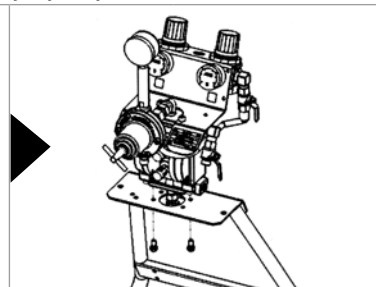
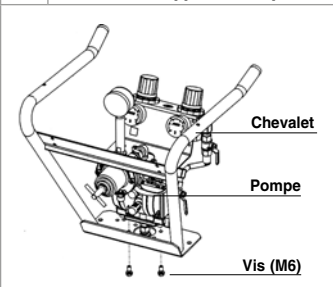

2 RACCORDEMENT AU TUYAU D'ASPIRATION

1. Connectez le tuyau d'aspiration au raccord d'entrée de la peinture (H p. 61).
2. Fixez le tuyau de drainage au tuyau d'aspiration avec des attaches de câbles (en 3 points désiré).

-

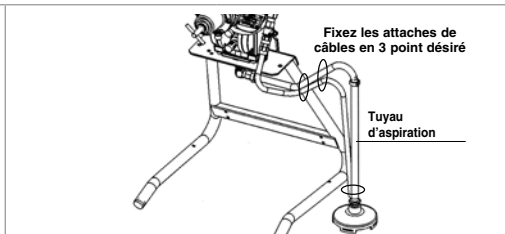
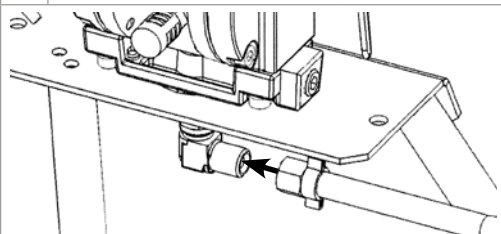

B VERSION SUR COUVERCLE

1. Retirer les capuchons de poussière (B,E,F,H,I p. 61)
2. Insérez le bouchon de remplissage dans sa place, fixer le tuyau de drainage à la soupape 2 voies pour la recirculation de la peinture.
3. Connectez le tuyau d'aspiration au raccord d'entrée de la peinture. (Assurez-vous que la bande d'étanchéité est solidement fixé autour du tuyau d'aspiration).

-

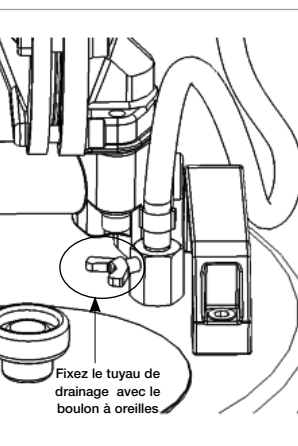
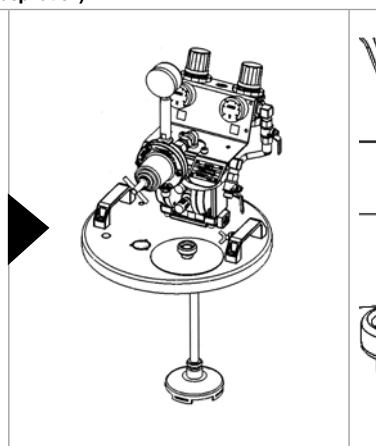
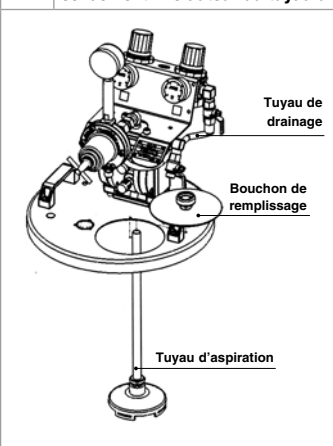

C VERSION SUR CHARIOT

1. Assemblez les pièces ci-dessous dans l'ordre numérique et fixez-les au chariot.

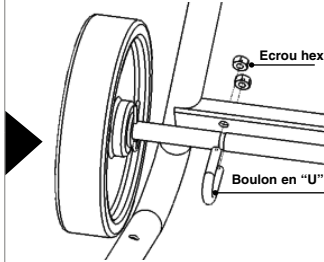
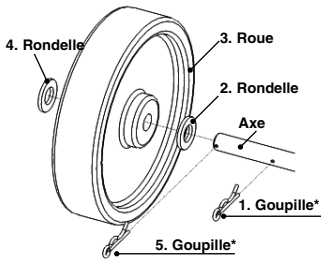

*Insérez l'extrémité de la broche dans l'axe du trou, et pousser à fond à l'aide d'un marteau.



Comme cela est équipé



2. Dévissez le boulon (M6) de collecteur inférieur de la pompe, assemblez la poignée au support et au collecteur par le même boulon (M6) et fixer de la côté opposé avec le boulon (M8) et l'écrou (M8).

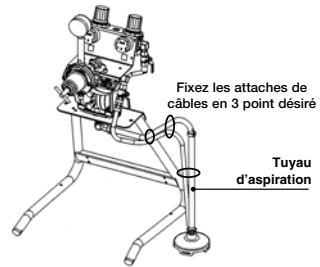
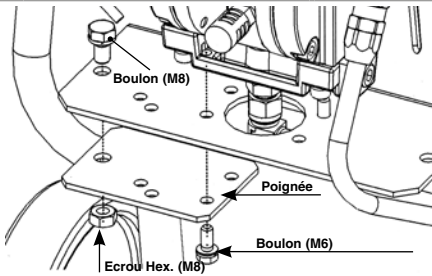

D VERSION SUR EQUERRE MURALE

- 1. Retirer les capuchons de poussière (B,E,F,H,I p. 61)**
- 2. Démontez la pompe de son support en retirant les vis avec trou hexagonal (M6).**
- 3. Retournez l'équerre et remplacez la pompe en place.**
- 4. Connectez le tuyau de drainage à la soupape à 2 voies pour la recirculation de la peinture.**
- 5. Connectez le tuyau d'aspiration au raccord d'entrée de la peinture.**

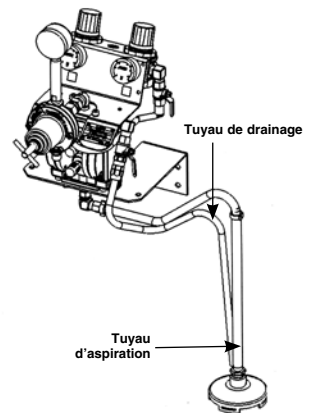
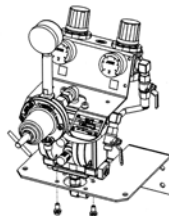
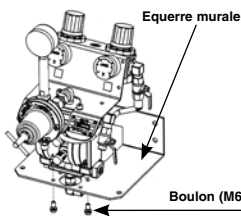

E VERSION SUR CHARIOT AVEC RÉSERVOIR (6lt.)

1. Monter le réservoir à gravité au raccord d'entrée produit de la pompe à travers le tuyau d'aspiration.

2. Connectez le tuyau de drainage à la soupape à 2 voies pour la recirculation de la peinture.

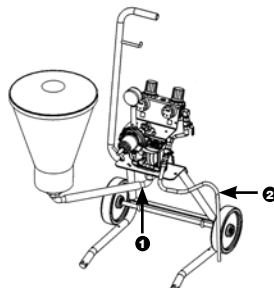

8. UTILISATION

Cette section décrit l'emploi de la pompe à membrane en conformité avec les normes de sécurité en vigueur. On recommande de lire attentivement cette section.

8.1 NORME DE SÉCURITÉ PENDANT L'UTILISATION

- POUR EMPLOYER la pompe à membrane OBSERVER RIGOREUSEMENT les précautions et les critères de sécurité indiqués ci-dessous.
- La Société constructrice décline toute responsabilité au cas où l'opérateur ne respecterait pas ces règles. Elle n'est pas non plus responsable pour n'importe quel type de négligence commise pendant l'emploi de l'appareillage.
- Un emploi incorrect du système pourrait causer des ruptures ou des défaillances, en provoquant ainsi des dégâts considérables.
- Ne pas altérer ou modifier le système; employer seulement des pièces de rechange originales ANEST IWATA.
- Contrôler quotidiennement le système: réparer ou remplacer immédiatement les parties usées ou endommagées.
- Ne jamais dépasser la pression de service maximum: 7 bar (100 psi)
- IL EST INTERDIT d'employer l'appareillage pour des usages différents de ceux auxquels il est destiné et qui sont décrits dans le manuel d'emploi et d'entretien; en cas de doutes contacter votre revendeur ANEST IWATA.
- Utiliser des peintures et des solvants compatible avec les parties du système de la pompe.
- Porter les vêtements de protection indiqués dans le paragraphe 8.2.
- Observer toutes les normes locales concernant la sécurité électrique et les risques d'incendie.

8.2 HABILLEMENT

Porter des gants et des lunettes de protection, des masques à cartouches et des casques antibruit pendant les opérations de travail. Toujours suivre les références normatives des lois en vigueur.



8.3 PRÉ-RINÇAGE

1. S'assurer d'avoir installé correctement la pompe (voir point 7.4).
2. Plonger la canne d'aspiration dans le liquide de lavage, ou remplir la trémie ou le fût selon le modèle employé.
3. Placer la soupape à trois voies en position correcte.
4. Régler la pression d'entrée à une valeur entre 2.0 et 7.0 bar.
5. Ouvrir graduellement la soupape à deux voies pour la recirculation de la peinture (B à la page 61).
LE LIQUIDE DE LAVAGE DEVRA CIRCULER À TRAVERS LE TUYAU DE RECIRCULATION DE LA CANNE D'ASPIRATION.
- Si on utilise la version sur couvercle, le liquide de lavage circule à travers le système de recirculation.
- Le modèle avec réservoir a le tuyau de recirculation connecté directement avec la trémie.
6. Fermer la soupape à deux voies pour la recirculation de la peinture et régler la pression du fluide au moyen du régulateur PR 5L (Pression conseillée pour le pré-lavage 3.0 bar)
7. Presser la gâchette du pistolet (ou faire parvenir de l'air à la commande d'ouverture du pistolet automatique), sans l'air de pulvérisation et faire circuler le fluide de lavage pendant quelques minutes.
8. Quand on est sûr que le lavage a été fait, décharger le liquide résiduel de la pompe et l'arrêter.



ATTENTION

LA POMPE DOIT ÊTRE LAVÉE AVANT LE PREMIER EMPLOI, SI ELLE N'EST PAS EMPLOYÉE PENDANT UNE LONGUE PÉRIODE ET CHAQUE FOIS QUE L'ON CHANGE DE COULEUR.

8.4 MISE EN MARCHÉ

AVANT LA MISE MARCHÉ LA POMPE SUIVRE RIGOREUSEMENT LES OPÉRATIONS CI-DESSOUS:

1. Relier correctement à la masse (à la terre) l'extrémité libre du câble de terre.
2. Pour tous les modèles avec le tuyau d'aspiration, plonger ce dernier dans le fût du produit à pomper.
Pour le modèle avec trémie, remplir la trémie avec le produit à pomper.
Pour les modèles sur fût, remplir le fût de produit à pomper.

3. Ouvrir la soupape à deux voies pour la recirculation de la peinture (Réf. B à la page 61).
4. Soulever et tourner graduellement la poignée du réducteur de pression (Réf. C à la page 61) et le régler à une pression d'un peu plus de 2.0 bar, afin de permettre à la pompe de vidanger l'air.
5. Fermer la soupape à deux voies pour la recirculation de la peinture (Réf. B à la page 61) et vidanger l'air à travers le pistolet aussi.
6. Augmenter la pression du réducteur connecté à la pompe (Pression conseillée environ 5.0 bar).
7. Régler la pression du régulateur de pression peinture selon ses exigences (de 0 à 3.0 bar).
8. Régler l'air de pulvérisation, à l'aide du réducteur (Réf. D à la page 61) et essayer le pistolet sur un panneau avant de l'employer.



PRECAUTIONS

- a) Employer le pistolet à pression.
- b) Lorsque le niveau de peinture du fût diminue, la pompe peut aspirer l'air. En ce cas il faut augmenter le niveau de la peinture.
- c) Ne pas entraîner la pompe en la tirant par les tuyaux.



PRECAUTIONS: ARRÊT D'URGENCE

Quand la pompe doit être arrêté pour les raisons suivantes:

- a) Le produit ne cesse jamais de sortir du pistolet
- b) Fuite de produit à travers les raccords ou du tuyau produit abîmé.

FERMER ALORS LA SOUPE À TROIS VOIES.

8.5 INTERRUPTIONS JOURNALIERES

1. INTERROMPRE LE FONCTIONNEMENT DE LA POMPE:

- Il n'est pas nécessaire de déconnecter l'alimentation de l'air si la période est brève.
- Si la période est longue, il faut tourner la soupape à 3 voies (A) en déchargeant l'air du circuit et ouvrir la soupape de recirculation (B) afin de décharger la pression du fluide résiduel.

2. QUAND ON ARRÊTE D'EMPLOYER LA POMPE À LA FIN DE LA JOURNÉE:

- Laver les passages du fluide.
- Enlever le filtre de la canne d'aspiration et le nettoyer.

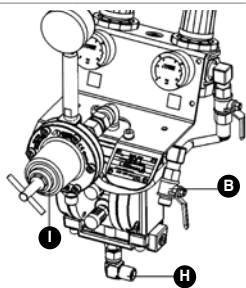

- I) Régulateur de pression peinture
 B) Soupape à 2 voies pour la recirculation de la peinture
 H) Raccord d'entrée peinture

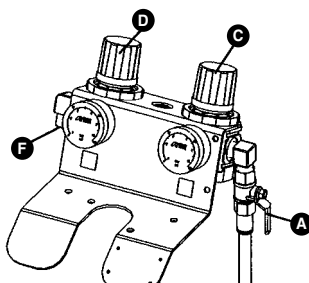

- F) Branchement d'air au pistolet
 D) Réducteur de pression air du pistolet
 C) Réducteur de pression air de la pompe
 A) Soupape à bille de décharge

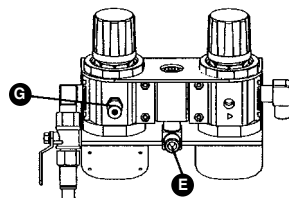

- G) Soupape de sécurité
 E) Branchement ligne d'alimentation

Bouchons anti-poussière F: B) , E) , F) , H) , I) - Version sur couvercle: H) n'est pas inclus (Bouchons anti-poussière M)

8.6 EMPLOI ABUSIF ET DANGEREUX



UNE MAUVAISE MISE À MA TERRE, UNE VENTILATION INSUFISANTE, UNE FLAMME LIBRE OU ÉTINCELLE PEUT CAUSER LE FEU OU UNE EXPLOSION ET PROVOQUER DE SÉRIEUX ACCIDENTS.



ATTENTION

SI PENDANT L'EMPLOI DU SYSTEME IL Y A DES ETINCELLES OU SI ON PERÇOIT UNEDECHARGE ELECTRIQUE, IL FAUT INTERROMPRE IMMEDIATEMENT TOUTES LES OPERATIONS DE PEINTURE.

NE PAS UTILISER LE SYSTEME JUSQU'A CE QUE L'ORIGINE DU PROBLEME NE SOIT IDENTIFIEE.

- Tenir loin de la zone de travail toutes sortes de déchets, de récipients de solvant, de chiffons ou de vêtements trempés de solvant ou d'essence.
- Avant de mettre en marche le système déconnecter toutes les connexions électriques qui se trouvent dans la zone de travail.
- Avant d'utiliser le système éteindre toutes les flammes nues et les veilles qui se trouvent dans la zone de travail.
- Ne pas fumer dans la zone de travail.
- Pendant les opérations de peinture, ou quand il y a des vapeurs dans l'air, ne pas allumer ou éteindre les lumières dans la zone de travail.
- Ne pas employer de moteurs à essence dans la zone de travail.
- Certains solvants organiques ou vapeurs toxiques dégagées peuvent pénétrer dans les yeux, dans la peau, être ingérés ou inhalés, provoquant ainsi de graves lésions.
- Lorsque la pompe est en marche, on conseille de tenir le visage loin du tuyau de purge.

8.7 PROCÉDURE POUR LE DÉCHARGEMENT DE LA PRESSION



AVERTISSEMENTS

1. Arrêter l'air au pistolet.
2. Fermer l'air à la pompe (soupape à trois voies).
3. Contrôler que le tuyau de recirculation ne soit pas bouché, ensuite ouvrir graduellement la soupape à deux voi pour la recirculation. Laisser ouverte la soupape de recirculation.
4. Tenir fermement le pistolet et l'appuyer sur le rebord en métal pourvu de mise à la terre, tirer la gâchette de sorte à décharger la pression; en cas d'emploi d'un pistolet automatique fournir de l'air en pression à la commande d'ouverture de la barrette fileté.



PRÉCAUTIONS

1. Pour le fonctionnement de la pompe, employer de l'air filtré à l'aide d'un filtre air avec section filtrage inférieure à 50 µm; on conseille d'employer un filtre avec purge automatique.
2. Ne pas faire tourner à vide la pompe.
3. Ne pas pulvériser de peinture ou de solvants en direction de la pompe.
4. Ne pas installer la pompe près de source de chaleur ou sous le soleil. La placer à l'abri des éclaboussure d'eau.
5. Afin d'éviter toutes sortes de problèmes après l'emploi de peintures bicomposant, on conseille de laver immédiatement la pompe après chaque emploi. La non-observation de cette prescription pourrait causer le bouchage de tous les passages du fluide et par conséquent il faudra désassembler l'installation entière pour remédier au problème de bouchage.

9. ENTRETIEN ET INSPECTION

9.1 NOTES GENERALES

Un entretien adéquat représente un facteur déterminant pour une durée supérieure de l'appareillage en conditions de fonctionnement et de rendement optimum et assure la sécurité au cours du temps du point de vue fonctionnel.

On recommande de faire exécuter les opérations d'entretien par un personnel spécialisé.

La conception et les matériaux employés pour la construction de la pompe à membrane réduisent les interventions d'entretien ordinaire au simple nettoyage périodique.

Le personnel doit disposer de protections individuelles généralement utilisées pour des opérations similaires et il doit également suivre les procédures de sécurité prescrites au paragraphe 9.2.

9.2 NORMES DE SÉCURITÉ PENDANT L'ENTRETIEN

LES PRINCIPALES RÈGLES DE SÉCURITÉ À RESPECTER PENDANT LES INTERVENTIONS SUR LA POMPE SONT:

1. Déconnecter l'alimentation pneumatique avant de remplacer n'importe quel composant.
2. Ne pas porter de bagues, montres, chaînes, bracelets, etc. pendant les opérations d'entretien.
3. Toujours employer les dispositifs de protection individuelle (gants, chaussures pour la prévention des accidents, etc.).
4. Ne pas utiliser de flammes nues, pointes ou épingles pour le nettoyage.
5. Ne pas fumer.

9.3 OPÉRATIONS PLANIFIÉES RECOMMANDÉES

TOUTES LES 50 HEURES DE TRAVAIL	DÉSAMBLER ET NETTOYER LES FILTRES AINSI QUE LES PASSAGES PRODUITS. NOTE: Si vous utiliser des peintures à forte corrosivité et tendance au dépôt, il faudra effectuer cette opération à des intervalles plus court.
TOUTES LES 2000 HEURES DE TRAVAIL	PROCÉDER À LA RÉVISION DE L'UNITÉ DE VERNISSAGE ENTIÈRE. NOTE: La vitesse de corrosion dépend du type de peinture utilisée et des conditions de travail. Pour remplacer l'unité de vernissage entière, suivre les instructions données.

9.4 DESASSEMBLAGE DE LA POMPE DE SON SUPPORT

	<p>PRÉCAUTIONS</p> <p>AVANT DE DÉSAMBLER LA POMPE, SUIVRE ATTENTIVEMENT LES INSTRUCTIONS CI-DESSOUS:</p> <ul style="list-style-type: none"> a) Pendant le désassemblage de la pompe, faire attention à ne pas endommager les bagues d'étanchéité, les membranes et les garnitures. b) Pour le désassemblage et le réassemblage des collecteurs (Réf.3 p. 68) et des couvercles (Réf.2 p. 68) pompe, employer une clé hexagonale de 5 mm et clé à molette de 10 mm. c) Désassembler, selon l'ordre suivant, le collecteur d'entrée, le collecteur de refoulement (Réf.3 p. 68), les couvercles latéraux (Réf.2 p. 68), en dévissant les vis à six pans creux à l'aide des clés spéciales.
--	---

1. Allusion aux PRÉCAUTIONS POUR L'OPÉRATEUR à propos de la procédure de déchargement de la pression (section 8.7).
2. Déconnecter la pompe de l'alimentation air comprimé de ligne.j110
3. Désassembler le système filtre aspiration de la pompe.
4. Enlever le tuyau de recirculation.
5. Désassembler le réducteur de pression peinture de la pompe.
6. Désassembler le corps pompe de la base de support en enlevant les 2 vis spéciales.
7. Enlever le collecteur d'entrée, le collecteur de refoulement et le couvercle en suivant cet ordre.

	<p>PRÉCAUTIONS</p> <p>Des résidus de peinture pourraient se trouver à l'intérieur du régulateur de pression: les décharger dans le fût de peinture en renversant le régulateur de pression lui-même.</p>
--	---

9.5 DESASSEMBLAGE COUVERCLE, COLLECTEUR ET DISTRIBUTEUR D'AIR

DÉSASSEMBLAGE COUVERCLES ET COLLECTEURS	DÉSASSEMBLAGE DISTRIBUTEUR D'AIR

9.6 DESASSEMBLAGE DES MEMBRANES

A Dévisser les 2 écrous avec une clés plate de 10 mm.

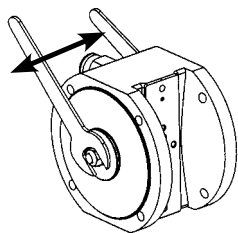

B RETIRER LES PIÈCES SUIVANTES: Ecrou ; Rondelle frein; Support membrane (extérieur); Joint torque; Membrane (extérieur/intérieur); Support de membrane (intérieur).

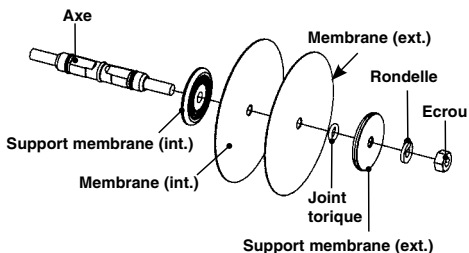

C Retirez l'axe en appuyant sur la vis et en tirant de l'autre côté, vers l'extérieur.

D Verrouiller le côté plat du centre de l'axe avec une clé à molette et desserrer l'écrou sur le côté où la membrane n'a pas encore été éliminé et enlever comme décrit sous B).

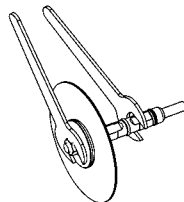
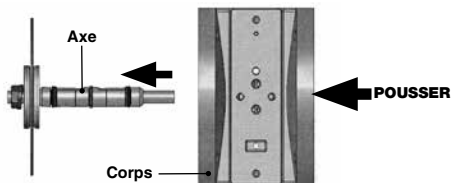

E Retirer les joints toriques et joints à "Y". Positionner le joint à "Y" dans le sens d'ouverture vers l'extérieur. (Voir fig.)

F POUR RÉASSEMBLER, INVERSER LA PROCÉDURE DU DÉMONTAGE.

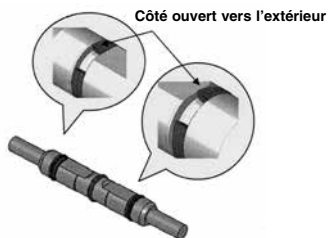

Graisser les joints à "Y" et le joint torique avec de la graisse au lithium pendant l'assemblage sur l'axe.

Pression de serrage des écrous: 5,9 Nm

9.7 SOUPAPES REFOULEMENT ET ASPIRATION

IMPORTANT! Assurez-vous que le joint d'étanchéité est inséré dans le siège avant de placer le siège en la soupape. Sinon, vous pouvez rencontrer une fuite de peinture. Vérifier la direction du siège de soupape, se référant à la figure.

1. Retirez le joint, le siège et la bille d'acier.
2. Remplacer les pièces usées ou endommagées.

PRÉCAUTIONS: Lors du remontage des couvercles sur le corps principal, assurez-vous de ne pas inverser le côté refoulement avec cette aspiration.

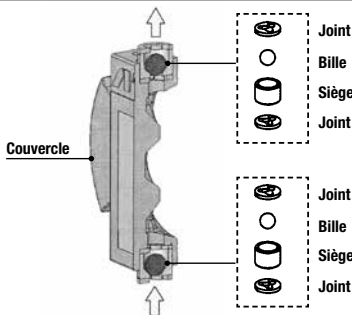

10. REGULATEUR DE PRESSION PEINTURE PR-5BL / PR-5BLN

10.1 ESPÉCIFICATIONS TECHNIQUES

MODÈLE	PR-5BL	PR-5BLN
Passages peinture	Aluminium	Acier Inoxydable
Poids	850 g	1020 g
Pression primaire maxi	7 bar (100 psi)	
Débit maxi	15 l/min	
Pression d'emploi	3 bar	
Raccord entrée	G 3/8"	
Raccord sortie	G 3/8"	



10.2 LISTE PIÈCES DÉTACHÉES

Réf.	Désignation	
1	RACCORD PRODUIT	
2	RESSORT DE BILLE	
3	BILLE CARBURE	#
4	JOINT TORIQUE	
5	SIÈGE DE BILLE	#
6	JOINT PLAT	
7	CONTRE ECROU	
8	CORPS	•
9	RACCORD G1/4"-G3/8"	
10	AXE SUPPORT MEMBRANE	
11	SUPPORT MEMBRANE EXTERNE	
12	MAMBRANE	#
13	SUPPORT MEMBRANE INTERNE	
14	JOINT TORIQUE	#
15	RONDELLE FREIN	
16	ECROU MEMBRANE	
17	VIS	
18	RESSORT PRESSION	
19	COUVERCLE RÉGULATEUR	
20	SIÈGE RESSORT	
21	ECROU	
22	MANETTE DE RÉGLAGE	
23	TUBE PORTE MANOMÈTRE	
24	MANOMÈTRE	

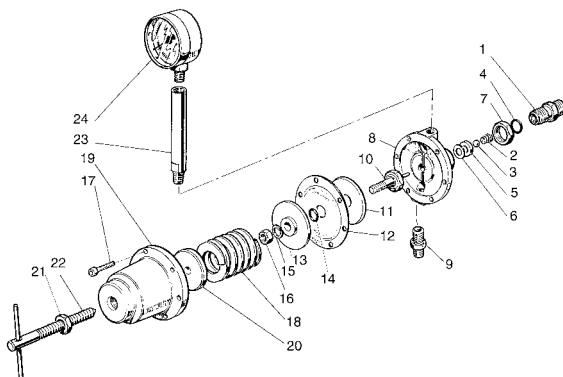

Pièces soumises à usure
 • Pièces qui diffèrent selon les modèles: Aluminium et Acier Inoxydable.

10.3 SCHÉMA DE RACCORDEMENT DE DOUBLE DETENDEUR D'AIR (OPTIONNEL)

RACCORDEMENT POUR L'USAGE SIMULTANÉE DE DEUX PISTOLETS, DISPONIBLE EN DEUX VERSIONS DIFFÉRENTES. (Aluminium et Acier Inoxydable)

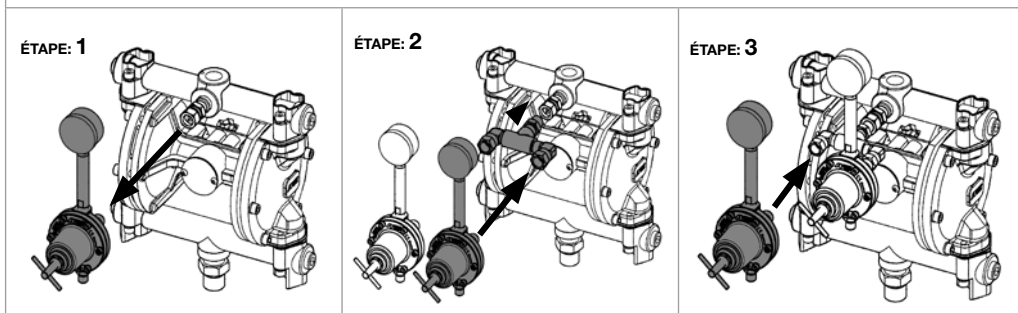

10.4 DOUBLE DETENDEUR D'AIR (OPTIONNEL)

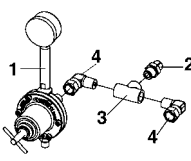
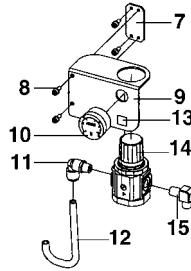
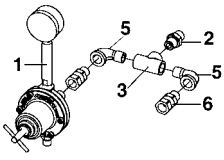
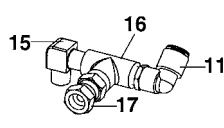
Réf.	Désignation	Q.té		
POUR VERSION EN ALUMINIUM			Version en ALUMINIUM 	Les DEUX MODELÈS 
1	REGULATEUR PEINTURE	1		
2	RACCORD	1		
3	RACCORD A "T"	1		
4	RACCORD COUDE	2		
POUR VERSION EN ACIER INOXYDABLE			Version en ACIER INOX 	
1	REGULATEUR PEINTURE	1		
2	RACCORD	1		
3	RACCORD A "T"	1		
5	RACCORD COUDE	2		
6	RACCORD TOURNANT M-F	2		
POUR LES DEUX MODÈLES				
7	PLAQUE	1		
8	VIS	4		
9	SUPPORT	1		
10	MANOMETRE	1		
11	RACCORD COUDE	2		
12	TUYAU	1		
14	REGULATEUR D'AIR	1		
15	RACCORD COUDE	2		
16	RACCORD A "T"	1		
17	RACCORD TOURNANT M-F	1		

10.5 ENTRETIEN DU REGULATEUR PRESSION PEINTURE

IMPORTANT

Quand on réassemble le corps, le tube manomètre et le manomètre, appliquer de la colle sur chaque filetage pour assurer l'étanchéité.

Chaque fois qu'on désassemble la bille et le siège en Carbure Tungstène, il faut s'assurer que ces pièces ne soient pas détériorées.

10.6 DESASSEMBLAGE

- Dévisser complètement la vis de réglage (22), enlever les vis (17), le couvercle régulateur (19), le siège ressort (20), le ressort (18) et le groupe membrane complet.
- Dévisser l'écrou (7), enlever le raccord (1), le ressort (2), la bille (3), le siège (5) et le joint plat (6).
- Maintenir la section hexagonale de la vis (10), enlever l'écrou (16), la rondelle (15), le support membrane interne (13), le joint torique (14), la membrane (12) et le support membrane externe (11).
- Si le joint torique placé dans le raccord est abîmé, enlevez-le du raccord.

10.7 REASSEMBLAGE

- Vérifier qu'il n'y ait pas de dégâts ou des corps étrangers sur chaque partie externe de chaque section du régulateur produit.
- Insérer le support membrane externe (11), la membrane (12), le joint torique (14), le support membrane interne (13) et la rondelle (15) dans la vis (10) et visser l'écrou (16). La force de serrage de l'écrou (16) est de 9.8N.m.
- Assembler le groupe membrane, le ressort (18), le support ressort (20) et le couvercle régulateur (19) sur le corps (8) et serrer les vis (17) en les visseant deux par fois et une à l'opposé de l'autre sur la même diagonale (à croix).
- Insérer le joint torique (4) dans le raccord (1).
- Insérer la garniture (6) et la soupape (5) dans le corps (8).
- Placer le ressort (2) et la bille (3) à l'intérieur du raccord (1) puis le raccord (1) dans le corps (8). La force de serrage du raccord conseillée est de 14.7N.m.
- Immobiliser le raccord (1) avec l'écrou (7).



Insérer le siège (5) en Carbure de Tungstène dans le corps, afin que la bille repose dans la partie concave de la soupape. VOIR ci-dessous.
 Ne pas oublier de monter le joint (6) entre le corps du régulateur et le siège.
 Un assemblage incorrect pourrait provoquer des fuites de la soupape, en causant le mauvais fonctionnement du régulateur de pression et du manomètre.



Faire attention à la force de serrage, quand on visse le raccord (1). S'il est trop serré le corps pourrait s'abîmer. La force de serrage conseillée est 14.7N.m.
 En insérant le raccord (1), s'assurer que la bille en Carbure de Tungstène ne glisse pas de son siège.

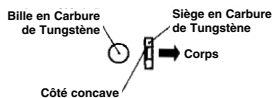

10.8 SOLUTIONS PROBLÈMES - REGULATEUR DE PRESSION PEINTURE

PROBLÈME	CAUSES	SOLUTIONS
L'INDICATEUR DE PRESSION DÉPASSE LA PRESSION MAXI.	Il n'est pas installé correctement ou est bouché.	Nettoyer et réassembler à nouveau.
	Le siège (réf.5) est abîmé ou usé.	Remplacer le siège. [#]
	La bille (réf.3) est abîmée ou usée.	Remplacer la bille. [#]
	Le joint (réf.6) est abîmé.	Remplacer le joint. [#]
FUITE DE PEINTURE À L'EXTÉRIEUR	Le raccord (réf.1) est desserré.	Le serrer.
	Les vis (réf.17) sont dévissées.	Les serrer.
	L'écrou (réf.16) est dévissé.	Le serrer.
	La membrane (réf.12) est abîmée.	Remplacer la membrane [#]
	Le joint torique (réf.4) est abîmé.	Remplacer le joint torique [#]
LA PRESSION SECONDAIRE NE AUGMENTE PAS	La pression primaire est insuffisante.	Augmenter la pression primaire.
	Le manomètre (réf.24) est abîmé.	Remplacer le manomètre.
	La peinture a séché dans le tube du manomètre (réf.23).	Nettoyer les obstructions de peinture.
LA PRESSION EST INSTABLE.	Le ressort (réf.2) du siège est abîmé.	Le remplacer. [#]

Les pièces détachées marquées de [#] doivent être d'origine ANEST IWATA.

11. ENSEMBLE A MEMBRANE_ POMPE DPS

Réf.	Désignation
A	RÉGULATEUR DE PEINTURE
B	RÉGULATEUR D'AIR
D	COUDE
E	RACCORD TOURNANT
F	VIS SUPPORT AVEC RONDELLE
M	SOUPAPE
N	RACCORD *
O	TUYAU DRAINAGE
P	VIS AVEC RONDELLE
R	COUDE
T	RACCORD

*1: Pour les version en ACIER INOX

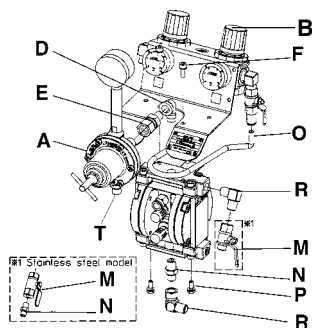

11.1 LISTE PIÈCES DÉTACHÉES CORPS POMPE_DDP

Réf.	Désignation	Q.té	
1	CORPS POMPE	1	•
2	COUVERCLE	2	•
3	COLLECTEURS	2	•
4	BOUCHON	2	
5	JOINTS	8	#
9	BILLE INOX	4	#
10	CÂBLE TERRE	1	
12	VIS + RONDELLE	8	
13	VIS + RONDELLE	8	
14	DISTRIBUTEUR D'AIR PNEUMATIQUE	1	
15	ECROU EXAGONALE	2	
16	RONDELLE FREIN	2	
17	SUPPORT MEMBRANE (PRODUIT)	2	
18	SUPPORT MEMBRANE (AIR)	2	#
19	MEMBRANE (2 INT.+2 EXT.)	2+2	#
21	JOINTS À "Y"	2	#
22	JOINT	1	#
23	JOINTS TORIQUE	2	#
24	VIS + RONDELLE	2	
25	AXE	1	
27	SILENCIEUX	2	
28	PLAQUE DE PROTECTION	1	
29	JOINT	1	
30	RACCORD RAPIDE	1	
31	JOINT	1	
#	Pièces soumises à usure		
•	Pièces qui diffèrent selon les modèles ALU, INOX		

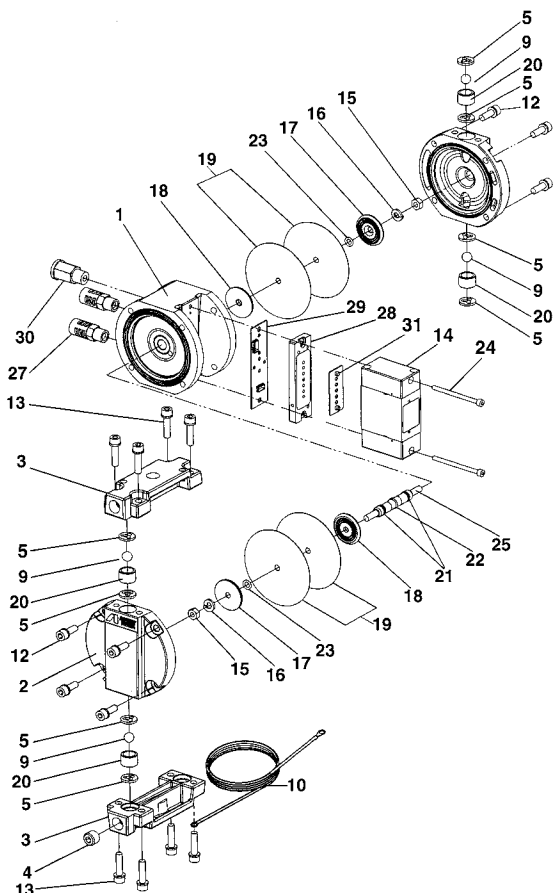

11.2 ENSEMBLE RÉGULATEUR D'AIR

Réf.	Désignation	Q.té
1	SUPPORT	1
2	DOUBLE RÉGULATEURS D'AIR	1
3	MANOMÈTRE DE PRESSION R1/8"	1
4	RACCORD COUDÉ R1/4" x G1/4"	1
5	RACCORD COUDÉ R1/4" x R1/4"	1
6	ROBINET FILTRE RC1/4" x R1/4"	1
7	UNION FEMELLE Ø10 x RC1/4"	1
8	SOUPAPE DE SÉCURITÉ R1/8"	1

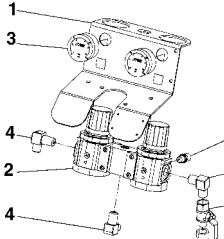

ENSEMBLE CHEVALET

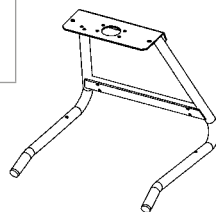

ENSEMBLE COUVERCLE POUR TIGE

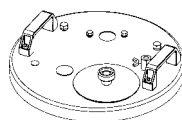

11.3 ENSEMBLE CHARIOT

Réf.	Désignation	Q.té
1	AXE	1
2	BOULON EN "U" + ECROU	2 + 4
3	GOUPILLE D'ARRÊT	4
4	RONDELLE	4
5	ROUE	2
6	POIGNÉE	1
7	ECROU HEXAGONAL (M8)	1
8	BOULON (M8)	1
9	ECROU HEXAGONAL (M6)	1
10	BOULON (M6)	1

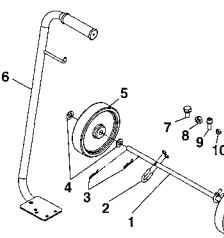



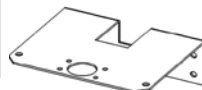

EQUERRE MURALE

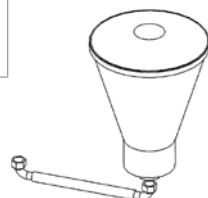

ENSEMBLE RÉSERVOIR GRAVITÉ (6 lt.)

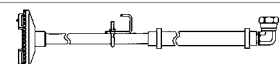
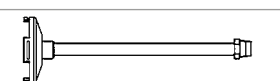

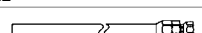
11.4 CANNE D'ASPIRATION AVEC FILTRE & TUYAUX DE DRAINAGE

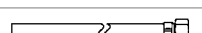
Réf.	Désignation	Q.té	Image
CANNE D'ASPIRATION POUR VERSIONES SUR CHEVALET - SUR CHARIOT - SUR EQUERRE			
Fig.1	CANNE D'ASPIRATION	1	
CANNE D'ASPIRATION POUR VERSION SUR COUVERCLE			
Fig.2	CANNE D'ASPIRATION	1	
CRÉPINE COMPLETE POUR TOUS MODÈLES			
Fig. 3	CRÉPINE COMPLETE	1	
1	FILTRE (50 mesh)		
2	CLIPS FIXATION FILTRE		
TUYAU DRAINAGE POUR VERSIONES SUR CHEVALET - SUR CHARIOT - SUR EQUERRE			
Fig. 4	TUYAU DE DRAINAGE	1	
TUYAU DRAINAGE POUR VERSION SUR COUVERCLE			
Fig. 5	TUYAU DE DRAINAGE	1	
TUYAU DRAINAGE POUR VERSION SUR CHARIOT AVEC RÉSERVOIR GRAVITÉ 6 LT.			
Fig. 6	TUYAU DE DRAINAGE	1	

12. SOLUTIONS PROBLÈMES - POMPE A MEMBRANE

IMPORTANT: Les pièces détachées marquées de [#] doivent être d'origine ANEST IWATA. Sinon, cela peut conduire à des pannes ou des casses.

PROBLÈME	CAUSES	SOLUTIONS	
LA POMPE NE FONCTIONNE PAS, IL S'ARRÊTE ET NE DÉMARRE PAS	L'air comprimé n'atteint pas l'entrée air de la pompe.	Connecter l'air comprimé.	
	La pression d'air est trop basse pour la mise en marche.	Fournir une pression d'air suffisante. (minimum 2.0 bar)	
	La vanne 3 voies (réf. A p. 61) est en mauvaise position.	Tourner la vanne dans une position correcte.	
	Le régulateur de pression d'air est fermé.	Ouvrir le régulateur d'air.	
	Le régulateur de pression peinture est fermé.	Ouvrir le régulateur de pression peinture.	
	Le silencieux (réf. 27 p. 68) est bouché.	Remplacer le silencieux.	
	Les pièces suivantes sont-elles boquées à cause de peinture solidifiée à l'intérieur?		
	Le filtre de la canne d'aspiration est bouché	Nettoyer ou remplacer le filtre.	
	Chaque passage produit de la pompe.	Enlever le produit séché.	
	Chaque passage produit du régulateur peinture.	Enlever le produit séché.	
	La pompe ne fonctionne pas.	Désassembler la pompe et vérifier les pièces suivantes qui seront remplacées si elle sont endommagées:	
		Membrane en PTFE [#].	
		Membrane en caoutchouc [#].	
Garnitures en "Y" [#].			
Joint torique. [#]			
Axe (toute déformations anormales, rayures ou bavures). [#]			
Bague autolubrifiante. [#]			
Diamètre intérieur (Ø 10) du corps principal endommagé (rayé ou avec bavure)			
Remplacer la vanne d'air.			
LA POMPE FONCTIONNE MAIS LA PEINTURE NE SORT PAS	Les parties suivantes ont été dévissées ou endommagées.		
	Le raccord d'aspiration de la pompe avec le tuyau d'aspiration.	Contrôler s'il ya des raccords desserrés et les resserrer.	
	Le raccord d'aspiration.	Appliquer de l'adhésif et serrer.	
	Le collecteur d'entrée.	Serrer.	
	Le tuyau de la canne d'aspiration.	Si le tuyau d'aspiration est endommagé (il aspire de l'air), la canne doit être remplacée.	
	Le régulateur de pression, la vanne à deux voies pour la recirculation et le pistolet sont fermés.	Ouvrir le régulateur de pression et ensuite le pistolet et la vanne à 2 voies pour la recirculation.	
	Les parties suivantes sont bouchées par des résidus de peinture solidifiées?		
	Le filtre de la canne d'aspiration.	Nettoyer et remplacer le filtre.	
	Le tuyau de la canne d'aspiration.	Enlever les résidus.	

PROBLÈME	CAUSES	SOLUTIONS
LA POMPE FONCTIONNE MAIS LA PEINTURE NE SORT PAS	Tous les passages produit de la pompe.	Enlever les résidus.
	Tous les passages produit du régulateur.	Enlever les résidus. [#]
	Les billes extérieure et intérieure sont-elles collées?	Nettoyer les surfaces et les débloquer. [#]
	Les parties suivantes sont-elles endommagées ou usées?	
	Les sièges des billes (soupape de refoulement et soupape d'aspiration).	Les remplacer. [#]
	Les billes.	Les remplacer. [#]
	Les joints toriques de chaque siège des billes.	Les remplacer. [#]
	Les membranes en PTFE.	Les remplacer. [#]
LA PEINTURE EN SORTIE CONTIENT DE L'AIR	Les parties suivantes sont-elles dévissées ou endommagées?	
	Le raccord d'aspiration (N et R pag. 61) de la pompe avec le tuyau d'aspiration.	Contrôler les serrages: desserrer et serrer.
	Le raccord d'aspiration (N pag. 61).	Appliquer de l'adhésif et serrer.
	Le collecteur d'entrée.	Serrer.
	La canne d'aspiration du tuyau d'aspiration.	Si le tuyau d'aspiration est endommagé (il aspire de l'air), il doit être remplacé.
	Les écrous placés aux deux extrémités de l'axe sont-ils desserrés?	Les serrer. [#]
	Les parties suivantes sont-elles endommagées?	
Membranes.	Les remplacer. [#]	
Les joints toriques (réf. 23 pag. 68) entre la membrane PTFE et le siège membrane.	Les remplacer. [#]	
LA SORTIE DE LA PEINTURE DIMINUE	Le régulateur de peinture est fermé?	Ouvrir le régulateur de peinture.
	Contrôler l'alimentation d'air.	
	Le débit d'air est interrompu par le pliage du tuyau.	Rétablir le tuyau air.
	La pression d'air est trop basse pour la mise en marche de la pompe.	Fournir une pression d'air suffisante (minimum 2,0 bar).
	Le régulateur air de la pompe est fermé.	Ouvrir le régulateur d'air de peinture.
	Le silencieux (réf. 27 pag. 68) est bouché.	Remplacer-le.
	Les parties suivantes sont bouchées par des résidus de peinture solidifiées.	
	Le filtre de la canne d'aspiration.	Nettoyer et remplacer le filtre.
	La canne d'aspiration.	Enlever les résidus.
	Tous les passages produit de la pompe	Enlever les résidus.
	Les passages produit du régulateur de peinture.	Enlever les résidus.
	Les parties suivantes sont-elles endommagées ou usées?	
	Les sièges des billes	Remplacer-les.
Les billes (réf. 9 pag. 68)	Remplacer-les.	
Les membranes PTFE	Remplacer-les.	

*Estimado Cliente,
ante todo, gracias por escogerlos. Es un placer tenerlos como clientes.
Esperamos que el uso de este aparato satisfaga sus exigencias y las de su personal.*

1. USO DEL MANUAL

IMPORTANTE	
	El manual de uso y manutención es el documento que acompaña el equipo desde el momento de su construcción hasta su demolición. Es decir que constituye una parte integrante del equipo. Se solicita que se lea el manual antes de emprender CUALQUIER ACTIVIDAD que tenga que ver con el equipo incluyendo el manejo.
PRECAUCIÓN	NO SE DEBE MODIFICAR EN ABSOLUTO LA CONFIGURACIÓN ORIGINAL DEL EQUIPO.
AL RECIBIRLO CONTROLE QUE:	
<ul style="list-style-type: none"> - La provisión corresponda a las especificaciones del orden. - En caso de no conformidad informe inmediatamente a nuestros servicios técnicos. 	
PRECAUCIÓN	TODOS LOS DERECHOS ESTÁN RESERVADOS. ESTÁ PROHIBIDA LA REPRODUCCIÓN DE CUALQUIER PARTE DE ESTE MANUAL, DE CUALQUIER FORMA. SIN LA AUTORIZACIÓN EXPLÍCITA EN FORMA ESCRITA DE LA EMPRESA CONSTRUCTORA

2. GARANTÍA

<p>Los productos de ANEST IWATA tienen una garantía de un año desde la fecha de compra, a menos que se especifique lo contrario por escrito. La garantía cubre todos los defectos de los materiales y de fabricación. La sustitución de componentes de repuesto o las operaciones de reparación de piezas defectuosas sólo se incluyen si se encargan de ellas los técnicos de nuestra oficina.</p> <p>La garantía no cubre la intervención de nuestros técnicos o encargados en el sitio de las operaciones de instalación o desmontaje. Si por algún motivo enviásemos a uno de nuestros encargados a casa del cliente, la prestación de la mano de obra se cobrará a los precios corrientes y se añadirán gastos eventuales en concepto de desplazamiento y dietas.</p> <p>La garantía no da derecho, en ningún caso, a recibir una indemnización por los daños directos o indirectos provocados por nuestro equipo a personas o cosas. Tampoco se incluyen las operaciones de reparación realizadas por el cliente o porterceros.</p>	
LA GARANTÍA NO CUBRE:	
<ul style="list-style-type: none"> • Daños o defectos provocados por un uso o montaje incorrecto. • Daños o defectos provocados por el uso de componentes de repuesto distintos de los originales o los recomendados. • Daños o defectos provocados por un mal mantenimiento. • Componentes sujetos a desgaste (descritos en la lista de componentes de repuesto). 	
ANULACIÓN DE LA GARANTÍA:	
<ul style="list-style-type: none"> • En caso de morosidad o de otros incumplimientos del contrato. • Siempre que se realicen cambios o reparaciones en el equipo sin nuestra autorización previa. • Si se altera o se borra el número de serie. • Cuando el daño derive de un uso o funcionamiento incorrecto así como de un mal tratamiento, o si el equipo recibe golpes, o se produce cualquier otra situación ajena a las condiciones de trabajo normales • Siempre que la unidad se desmonte, se manipule o se repare sin la autorización de ANEST IWATA. 	
Las operaciones de reparación realizadas bajo la garantía no interrumpen su duración.	

3. ADVERTENCIAS DE SEGURIDAD

PRECAUCIÓN	
<p>Para un uso correcto de la bomba, se recomienda que lea atentamente y comprenda todas las informaciones contenidas en este manual. Se deberá capacitar adecuadamente al operario encargado del funcionamiento que deberá conocer todas las normas de seguridad contenidas en este manual de instrucciones.</p> <p>Un uso equivocado podría causar graves riesgos para la salud del operario y provocar riesgos de incendio.</p>	
FACTOR DE SEGURIDAD	
Preste especial atención a los contenidos que se encuentran a continuación ilustrados por los símbolos correspondientes.	
	USO DE PRENDAS PROTECTORAS
Durante las operaciones de pintura, asegúrese de llevar siempre prendas protectoras como máscara de respiración, gafas protectoras y guantes para evitar graves riesgos provocados por las pinturas o los disolventes que podrían penetrar en los ojos o ser inhalados.	

PRECAUCIÓN	PRECAUCIONES EN CUANTO A LA VENTILACIÓN
	<p>Utilice la unidad en un área bien ventilada. Los trabajos de pintura y limpieza realizados en un lugar estrecho o con una ventilación insuficiente pueden provocar intoxicaciones, debido a la concentración de vapores tóxicos emanados por los disolventes y por las pinturas utilizadas. En caso de que sienta hasta la más mínima molestia física durante las operaciones de pintura, consulte inmediatamente un médico.</p>
	<p>EVITAR EL CONTACTO</p> <p>En el caso de que hubiese una fuga de pintura, no trate de detenerla con las manos, siga las indicaciones a continuación:</p> <ol style="list-style-type: none"> 1. Siga las instrucciones para el procedimiento para la descarga de presión dispuesto en la sección 8.7. 2. Verificar la causa de la fuga de pintura. 3. Reemplazar o reparar el componente defectuoso.
	<p>PRECAUCIONES PARA LOS RIESGOS DE LA SALUD</p> <p>La pintura podría penetrar en el cuerpo directamente a través de los ojos, la boca o la piel. En el caso de que sienta la más mínima molestia física durante las operaciones de pintura consulte inmediatamente un médico.</p>
	<p>RESTRICCIONES DE LOS MATERIALES QUE SE PUEDEN UTILIZAR</p> <p>Nunca utilice esta bomba para la pulverización de productos alimenticios.</p>
	<p>ASLAMIENTO DE LAS FUENTES DE CALOR DEBIDO A RIESGOS DE EXPLOSIÓN E INCENDIOS</p> <p>Nunca utilice el equipo en lugares en los que existan chispas o llamas libres. Por consiguiente, evite todas las situaciones que pueden causar riesgos de incendio o explosión tales como:</p> <ul style="list-style-type: none"> • Fumar. • Causar chispas, cualquier riesgo eléctrico o toda fuente de calor.
	<p>TOMA DE TIERRA</p> <p>Conecte a tierra correctamente, la bomba, la pistola para la aplicación de pintura, los objetos que se desea pintar y los contenedores de pintura o disolvente. Asegúrese de utilizar el cable de tierra suministrado junto con la bomba y de conectarlo a tierra para obtener una toma de tierra continua. Una conexión a tierra inapropiada podría causar explosiones o incendios provocados por las chispas o la electricidad estática.</p>
	<p>PRECAUCIONES EN CUANTO A LAS EXPLOSIONES</p> <p>Asegúrese de utilizar la bomba con una presión de aire en entrada inferior al nivel máximo aconsejado (consulte las especificaciones técnicas en el capítulo 6.) El uso con una presión de aire de trabajo superior a la aconsejada podría causar la explosión de la bomba y por consiguiente graves peligros.</p> <p>NO DOBLE LOS TUBOS CON UN RADIO INFERIOR A 50 mm. y nunca apoye sobre ella objetos pesados (para evitar que se dañen los conductos). De hacerlo, la bomba puede explotar y causar graves peligros.</p> <p>CONECTE FIRMEMENTE LAS TUBERÍAS PARA EVITAR QUE SE DESCONECTEN O QUE OCURRAN FUGAS. Si una tubería se desconecta durante las operaciones de pintura, el movimiento del tubo y la expulsión de la pintura podrían causar heridas personales graves.</p> <p>NO UTILICE TUBOS ROTOS, DAÑADOS, DOBLADOS O DEFORMADOS. La fuga del fluido a través de los tubos dañados podría causar graves peligros durante las operaciones de pintura.</p>
IMPORTANTE	OTRAS PRECAUCIONES
	<p>No modifique el equipo, en caso de hacer sustituciones utilice siempre piezas de repuesto originales. De no ser así, el producto podría dañarse y no tener un rendimiento satisfactorio.</p> <p>INSTALE LA BOMBA SOBRE UNA SUPERFICIE HORIZONTAL.</p> <p>INSTALE LA BOMBA LEJOS DE LA NIEBLA DE PINTURA LIQUIDA, ya que al depositarse sobre ella podría provocar defectos en el funcionamiento del producto.</p> <p>UTILICE SIEMPRE AIRE FILTRADO Y SECO, se aconseja el uso de un filtro (con sección filtrante inferior a 50 micrón), para evitar el malfuncionamiento de la bomba.</p>

*LA EMPRESA NO SE HACE RESPONSABLE DE LOS INCIDENTES O LOS DAÑOS CAUSADOS POR DESCUIDAR LOS AVISOS Y LOS RIESGOS DESCRITOS EN ESTE MANUAL.

4. TRANSPORTE Y MANEJO

Para el transporte del equipo sólo se pueden utilizar los sistemas que se indican a continuación. Asegúrese de que el medio de transporte y de levantamiento sea capaz de aguantar su peso incluyendo el embalaje.

ALERTA!

MANTENER SIEMPRE EL EMBALAJE EN POSICIÓN VERTICAL.



SE RECOMIENDA QUE EL PERSONAL ENCARGADO DEL MANEJO DE LA CARGA TRABAJE CON GUANTES Y ZAPATOS DE PROTECCIÓN.

AL LEVANTAR O MANEJAR EL EQUIPO O UNA CUALQUIERA DE SUS PIEZAS ENCÁRGUESE DE DESPEJAR LA ZONA DONDE SE REALIZAN LAS OPERACIONES INCLUYENDO UN ÁREA DE SEGURIDAD SUFICIENTE A SU ALREDEDOR, CON EL FIN DE EVITAR DANOS A LAS PERSONAS U COSAS QUE SE ENCUENTREN EN EL CAMPO DE TRABAJO.

4.1 TRANSPORTE CON EMBALAJE DE CARTÓN

El equipo se introduce en un embalaje de cartón y se envuelve con un material protector a prueba de golpes.

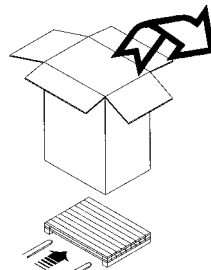

4.2 MANEJO

ALERTA!

PARA MANEJAR EL EMBALAJE DE CARTÓN UTILICE UNA CARRETILLA MANUAL.

ES NECESARIO SEGUIR LAS INDICACIONES PRESENTES EN EL EMBALAJE ANTES DE INICIAR EL MANEJO Y EL DESEMBALAJE.

MANEJO A TRAVÉS DEL MANGO

MANEJO DEL PAQUETE POR MEDIO DE UNA CARRETILLA

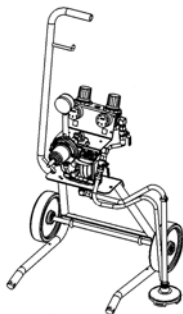

4.3 ALMACENAMIENTO TEMPORÁNEO

Durante la fase de transporte y almacenamiento asegúrese de que no se supere una temperatura comprendida entre 0 y 40°C. Si se tiene que guardar el equipo en un depósito, asegúrese de que no lo coloquen en lugares excesivamente húmedos.

4.4 VERIFICACIÓN DEL PRODUCTO COMPRADO

Antes de utilizar el equipo, asegúrese de que no se haya dañado debido al transporte o a las condiciones de conservación. Verifique también que el embalaje contenga todos los componentes que se ofrecen de serie.

4.5 PIEZAS CONTENIDAS EN EL EMPAQUE

MONTAJE	sobre CABALLETE	sobre CARRO	TODOS los MODELOS	sobre TAPA sin TAMBOR	sobre ESTRIBO a MURO
PR-5BL			1		
Tubería de retorno			1		
*Carro	-	1		-	-
Tapa de rellenado	-	-		1	-
Bridas para tuberías	3	3		-	3
Tubería aspiración con filtro	1	1		-	1
Tubería aspiración con filtro	-	-		1	-
**Tolva de 6 litros	-	1		-	-

*CARRO		**TOLVA de 6 litros	
VÁSTAGO	1	TOLVA	1
PERNO + TUERCA HEXAGONAL	2 + 4	TUBERÍA A "U"	1
PASADOR	4		
ARANDELA	4		
RUOTE RIGIDE	2		
MANGO	1		
TUERCA HEXAGONAL (M8)	1		
TORNILLO (M8)	1		
TUERCA HEXAGONAL (M6)	1		
TORNILLO (M6)	1		

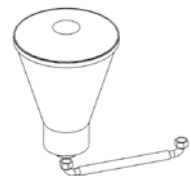

5. IDENTIFICACIÓN DEL PRODUCTO

5.1 DATOS DE PLACA

En la bomba de membrana aparece una placa de identificación del constructor que también está representada en la figura. La placa no se debe remover del equipo por ningún motivo, aún cuando el equipo se vuelva a vender. Para cualquier comunicación con el constructor comunique siempre el número de serie que aparece en dicha placa.

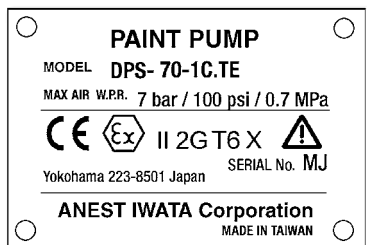

5.2 CUMPLIMIENTO DE LA NORMATIVA

Todas las unidades han sido proyectadas en cumplimiento de los Requisitos Esenciales de Seguridad y aquéllos aplicables, de la Directiva de Máquinas 2006/42/EC. Además, las unidades han sido diseñadas y fabricadas siguiendo los Requisitos Esenciales de Seguridad (RES) del Anexo II de la Directiva "ATEX" 2014/34/EU , de conformidad con la siguiente clasificación:

- Grupo del equipo: II.
- Categoría: Gas 2G (apta para el uso en las zonas 1 y 2)
- Temperatura superficial máxima: clase de temperatura T6.
- Marca X: Debe descargarse la electricidad estática de la bomba y conducirse a tierra a través del cable de toma de tierra que viene incluido con el equipo.



6. ESPECIFICACIONES TÉCNICAS

MODELO	DPS-70 C.TE	DPS-70 CN.TE
Bomba Tipo	DDP-70B	DDP-70 BN
Conductos del fluido	Aluminio	Acero Inoxidable
Presión aire de trabajo	1.5~7 bar (22~100 psi)	
Máx. presión fluido de trabajo	7 bar (100 psi)	
Entrada aire	G 1/4"	
Salida fluido	G 3/8"	
Entrada fluido	G 1/4"	
Caudal ciclo a 30 cyc/min	0.6 lt./min	
Caudal ciclo a 200 cyc/min	6 lt./min	
Viscosidad pintura	60sec/Ford#4	
Temperatura de trabajo	5~40°C	
Compresor (potencia requerida)	0.4~0.75 kW	
Nivel de ruido	66 dB(A)	

CURVA DE RENDIMIENTO



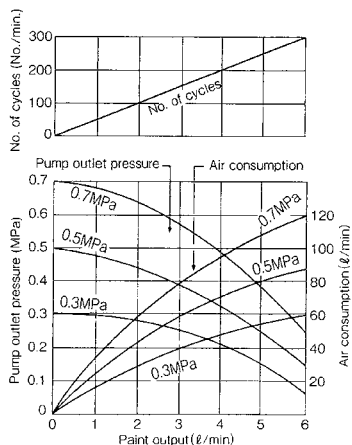

* 0.3/0.5/0.7 MPa: en el gráfico indica la presión de aire
 * Probado con Trementina



6.1 DIMENSIONES Y PESOS MODELOS DPS

MONTAJE	MODELOS	Dimensiones (mm)	Pesos (Kg)
sobre Caballete	DPS -701 C	410 x 358 x 700	6.0
	DPS -701 CN		7.4
sobre Tapa sin Tambor	DPS -702 C	357 x 312 x 683	5.1
	DPS -702 CN		6.5
sobre Carro	DPS -703 C	439 x 452 x 868	8.5
	DPS -703 CN		9.9
sobre Estribo a muro	DPS -704 C	364 x 214 x 428	5.0
	DPS -704 CN		7.1
sobre Carro con Tolva	DPS -7036 C	573 x 555 x 868	8.5
	DPS -7036 CN		9.9

6.2 TODAS LAS VERSIONES

sobre CABALLETE	DPS 70-1C.TE DPS 70-1CN.TE
	<p>Versión DDP montada sobre Caballete con regulador de presión pintura, 2 reductores de presión aire (para bomba y pistola), tubería aspiración con filtro, retorno de material, 2 dispositivos de seguridad (1 válvula superpresión,1 válvula a esfera con orificio de escape).</p> <ul style="list-style-type: none"> • PR-5BL Regulador de presión pintura para DPS 70-1C.TE • PR-5BLN Regulador de presión pintura para DPS 70-1CN.TE
sobre TAPA SIN TAMBOR	DPS 70-2C.TE DPS 70-2CN.TE
	<p>Versión DDP montada sobre Tapa (sin tambor) con regulador de presión pintura, 2 reductores de presión aire (para bomba y pistola), tubería aspiración con filtro (para tambor de 20 litros),retorno de material, 2 dispositivos de seguridad (1 válvula superpresión,1 válvula a esfera con orificio de escape).</p> <ul style="list-style-type: none"> • PR-5BL Regulador de presión pintura para DPS 70-2C.TE • PR-5BLN Regulador de presión pintura para DPS 70-2CN.TE
sobre CARRO	DPS 70-3C.TE DPS 70-3CN.TE
	<p>Versión DDP montada sobre Carro con regulador de presión pintura, 2 reductores de presión aire (para bomba y pistola), tubería aspiración con filtro, retorno de material, 2 dispositivos de seguridad (1 válvula superpresión, 1 válvula a esfera con orificio de escape).</p> <ul style="list-style-type: none"> • PR-5BL Regulador de presión pintura para DPS 70-3C.TE • PR-5BLN Regulador de presión pintura para DPS 70-3CN.TE
sobre ESTRIBO A MURO	DPS 70-4C.TE DPS 70-4CN.TE
	<p>Versión DDP montada sobre Estribo a Muro con regulador de presión pintura, 2 reductores de presión aire (para bomba y pistola), tubería aspiración con filtro,retorno de material, 2 dispositivos de seguridad (1 válvula superpresión,1 válvula a esfera con orificio de escape).</p> <ul style="list-style-type: none"> • PR-5BL Regulador de presión pintura para DPS 70-4C.TE • PR-5BLN Regulador de presión pintura para DPS 70-4CN.TE
sobre CARRO CON TOLVA	DPS 70-36C.TE DPS 70-36CN.TE
	<p>Versión DDP montada sobre Carro con tolva, regulador de presión pintura, 2 reductores de presión aire (para bomba y pistola), retorno de material, Tolva de plástico 6 litros (con filtro 50 Mesh), 2 dispositivos de seguridad (1 válvula superpresión, 1 válvula a esfera con orificio de escape).</p> <ul style="list-style-type: none"> • PR-5BL Regulador de presión pintura para DPS 70-36C.TE • PR-5BLN Regulador de presión pintura para DPS 70-36CN.TE

6.3 SISTEMAS DE SEGURIDAD

En el proyecto y realización de las bombas de membrana se consideran varios sistemas de seguridad que se proponen mantener la seguridad del usuario, según lo prescrito por las normas de seguridad aplicables.

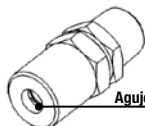

Agujero de Escape

VÁLVULA DE SEGURIDAD

Para garantizar que la presión de servicio de la bomba no exceda de manera peligrosa en el circuito de alimentación se instaló una válvula de seguridad calibrada a 7 bar. Al superarse la presión de calibración, la válvula se abre y se descarga el aire en exceso.



ALERTA!

NO quite la protección de plástico de la válvula. CUALQUIER ALTERACIÓN PODRÍA CAUSAR PELIGRO PARA EL OPERARIO Y PERJUDICAR LA INTEGRIDAD Y EL BUEN FUNCIONAMIENTO DEL EQUIPO.

VÁLVULA A ESFERA DE ESCAPE

Si ocurren anomalías durante el uso haga girar de 90° la palanca de la válvula a esfera. Será posible así desactivar la fuente de energía y descargar la presión residual adentro de la bomba.



ON



OFF

6.4 INDICACIONES DE SEGURIDAD

El equipo presenta algunas indicaciones que muestran los avisos de seguridad que deben ser respetados atentamente por todos los que se apresten utilizarlo.



ALERTA!

LA EMPRESA PRODUCTORA NO SE HACE RESPONSABLE DE LOS ACCIDENTES O DANOS A PERSONAS O COSAS CAUSADOS POR NO ACATAR LAS PRESCRIPCIONES Y . EL OPERARIO MISMO ES EL ÚNICO RESPONSABLE PARA CON LOS ORGANISMOS COMPETENTES.

6.5 UTILIZACIONES

Las bombas de membrana ANEST IWATA de la serie DPS se idearon para pintar material ferroso en general, la madera y el plástico.

Los modelos DPS-70C.TE se fabrican para uso de pinturas con una viscosidad máxima de 85 seg / Copa Ford # 4 (100 seg / NK-2). No se recomienda el uso de estos modelos con las pinturas a base de agua.

Los modelos DPS-70CN.TE están destinados a ser utilizados también con las pinturas a base de agua.

Para usar el equipo con sustancias especiales se debe obtener la aprobación del constructor y se deben adecuar las características técnicas de la unidad para que pueda operar con tales sustancias.



ALERTA!

ESTÁ PROHIBIDO UTILIZAR:

- DISOLVENTES DE HIDROCARBURO HALOGENADO, COMO EL TRICLORUROETANO, CLORURO DE METILENO, O SIMILARES
- PRODUCTOS ALTAMENTE TÓXICOS COMO GASOLINA, KEROSÉN O GASES COMBUSTIBLES.
- HERBICIDAS O PESTICIDAS
- FLUIDOS RADIOACTIVOS

Asegúrese de que todos los fluidos y los disolventes sean compatibles con las piezas de la pistola. Si lo desea, la empresa puede proporcionarle la lista de los materiales utilizados para construir la pistola.

No utilice líquidos corrosivos (excepto el PH6-8).

7. FUNCIONAMIENTO

7.1 DESCRIPCIÓN DEL FUNCIONAMIENTO

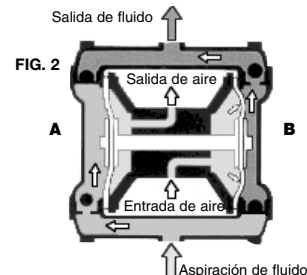
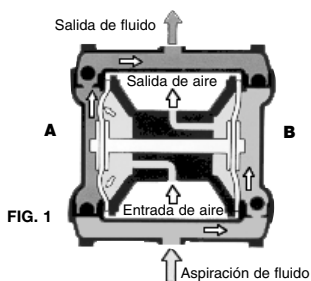

Fácil de construir. El funcionamiento consiste en el movimiento de dos membranas, ambas sujetas a los extremos del vástago, las cuales presurizan y envían la pintura.

El aire comprimido entra en la cámara de aire del lado A de la fig. 1 y causa el movimiento de la membrana hacia la izquierda, empujando la pintura.

Al mismo tiempo, la membrana sujeta por el extremo opuesto (lado B) también se mueve hacia la izquierda y aspira la pintura.

Después de que el vástago se traslada completamente hacia la izquierda, la válvula de cambio realiza el cambio.

El aire comprimido entra en la cámara de aire del lado B de la fig. 2 y causa el movimiento de la membrana hacia la derecha, empujando la pintura.

Al mismo tiempo, la membrana sujeta por el extremo del lado A aspira la pintura.

La bomba repite los movimientos de aspiración y envío descritos anteriormente, y como resultado se obtiene un flujo de fluido estable y sin pulsaciones.

La característica fundamental es la acción de dos válvulas neumáticas, una de potencia que alimenta la bomba y la otra de mando que asegura un movimiento estable en todas las situaciones.

7.2 CONDICIONES PARA LA INSTALACIÓN



El instalador debe conocer la clasificación ATEX de la zona de instalación, así como los riesgos causados por la atmósfera potencialmente explosiva del ambiente, especialmente los peligros de explosión e incendio, con el fin de adoptar los respectivos modos de protección.

Personal especializado debe realizar todos los trabajos de mantenimiento, montaje y desmontaje fuera del área en la que exista riesgo de explosiones.

Verifique que los componentes accesorios también sean conformes con los requisitos esenciales de seguridad de las directivas de ATEX. Manéjelos con mucho cuidado para evitar que se alteren sus características.

Después de terminar las fases de instalación llevar a cabo la limpieza de la unidad.

El personal que realiza la instalación del equipo debe ser personal capacitado y autorizado.

De todos modos, se recomienda observar las indicaciones descritas a continuación.



ALERTA!

SI LAS OPERACIONES DE PINTURA SE REALIZAN FUERA DE LA CABINA, EL LUGAR DEBE TENER UNA BUENA VENTILACIÓN PARA EVITAR LA CONCENTRACIÓN DE VAPORES INFLAMABLES EMANADOS POR LOS DISOLVENTES Y POR LAS PINTURAS UTILIZADAS.

7.3 INSTALACIÓN

- Instale la bomba sobre una superficie estable para evitar oscilaciones peligrosas durante su uso.
- La distancia entre la bomba y la pintura (altura de aspiración) debe ser tan corto como sea posible. Sin embargo, puede variar de acuerdo con la viscosidad y el caudal requerido.
- Conectar l'alimentación de aire a la conexión de alimentación de la bomba.
- La tubería de succión debe tener un diámetro interno de al menos 1/4" o ligeramente superior.
- Para instalar la bomba, fijar los dos tornillos M6X16 en los orificios situados en lo adaptador inferior. No instale la bomba en cualquier otro sistema.
- Conectar correctamente a tierra el cable de toma de tierra de la unidad.



ALERTA!

LOS FLUIDOS UTILIZADOS Y ESTOS REQUISITOS DEBEN ESTAR EN CONFORMIDAD CON LA SECCIÓN 6.5 (USOS) Y LA SECCIÓN 8.0 (UTILIZACIÓN).



ALERTA!

- VER EL CÓDIGO LOCAL PARA OBTENER INSTRUCCIONES DETALLADAS EN LOS CONECTAR DE LA TIERRA EN EL ÁREA DE TRABAJO Y TIPO DE SISTEMA UTILIZADO.
- EL CABLE DE TIERRA (INCLUIDO) DEBEN TENER UNA SECCIÓN MÍNIMA IGUAL A 1,5 mm².
- EL CABO DEL CABLE DE TIERRA DEBE SER CONECTADO A TIERRA, Y LA OTRA ESTREMIDAD DEBE SER CONECTADA A LADO DE LA TAPA DE LA BOMBA.

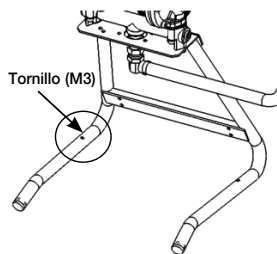

Fijar la bomba a tierra a través el codillo empleado sobre el carro o sobre el caballete.

7.4 INSTALACIÓN DE LOS MODELOS DPS

1	A - VERSIONES SOBRE CABALLETE O CARRO	IN COMÚN
1.	Retire las tapas antipolvo (B,E,F,H,I pág. 84).	1. Conecte el tubo de recirculación a la válvula de 2 vías para la recirculación de la pintura.
2.	Desmonte el cuerpo bomba del soporte, quitando los tornillos con hueco hex. (M6)	
3.	Gire el soporte y volver a montar la bomba en la posición correcta.	

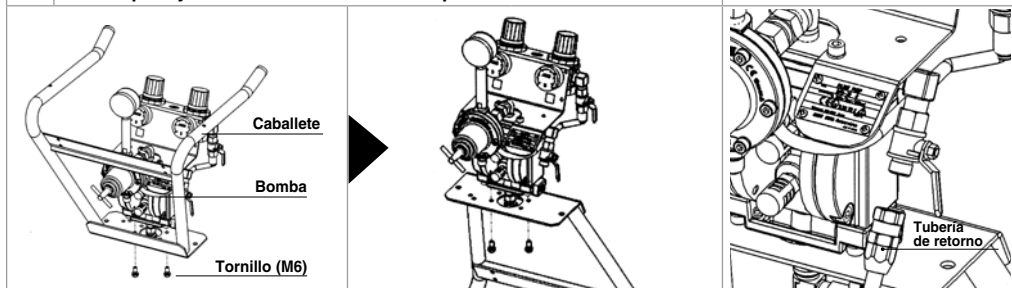

2 CONEXIÓN CON EL TUBO DE ASPIRACIÓN

1.	Conecte la tubería de aspiración a la conexión de entrada de la pintura (H pág. 84).
2.	Fije el tubo de recirculación a la tubería de aspiración con sellos de la tira (en los 3 puntos deseados).

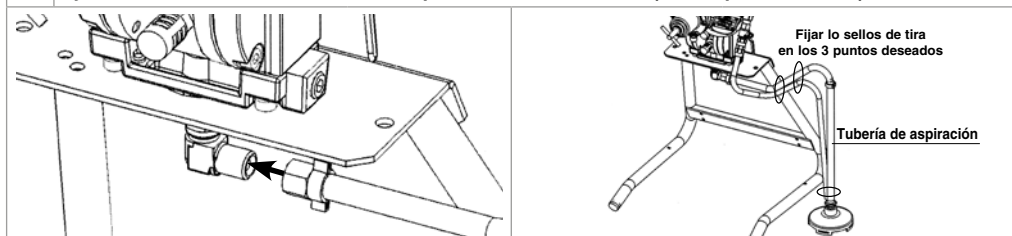

B VERSION SOBRE TAPA (SIN TAMBOR)

1.	Retire las tapas antipolvo (B,E,F,H,I pág. 84).
2.	Coloque el tapón de rellenado en su lugar, conecte el tubo de recirculación a la válvula de 2 vías para la recirculación de pintura.
3.	Conecte la tubería de aspiración a la conexión de entrada de la pintura. (Asegúrese de que la cinta de sellado esté debidamente sujeta alrededor de la tubería de aspiración pintura).

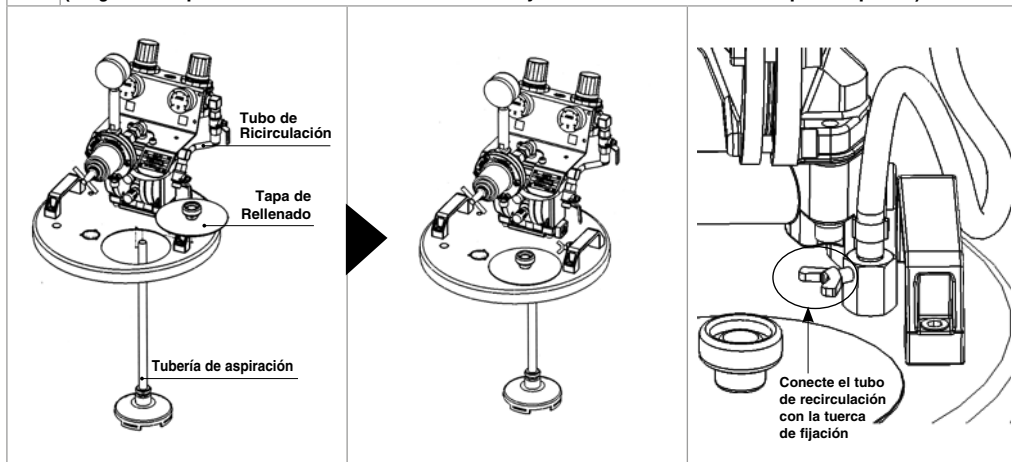

C VERSION SOBRE CARRO

1. Montar las siguientes piezas en el orden numérico, y fije el grupo reunido en el soporte.

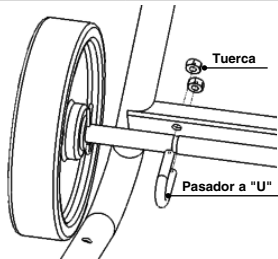
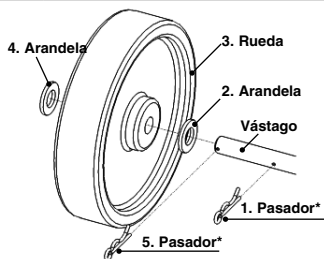

* Inserte el extremo del pasador en el orificio del vástago, y empujarlo hasta el fondo con un martillo.

Como se puede ver cuando se monta correctamente



2. Retire el tornillo con agujero hexagonal (M6) del adaptador inferior de la bomba, montar el mango sobre al soporte y sobre el adaptador, utilizando el mismo tornillo (M6), y conecte el otro lado con el tornillo hexagonal (M8) y la tuerca correspondiente (M8).

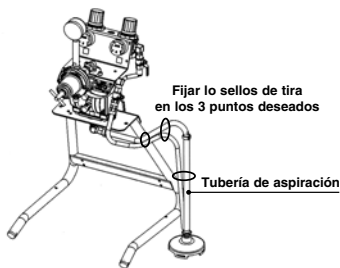
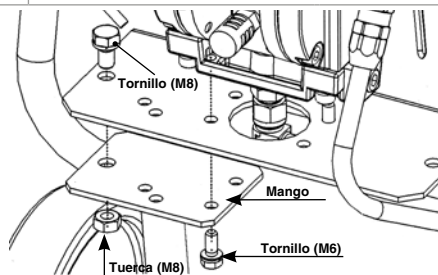

Fijar lo sellos de tira en los 3 puntos deseados

D VERSION SOBRE ESTRIBO A MURO

1. Retire las tapas antipolvo (B,E,F,H,I pág. 84).
2. Desmonte el cuerpo bomba del soporte, quitando los tornillos con agujero hexagonal (M6).
3. Gire el estribo y volver a montar la bomba en la posición correcta, con los tornillos con agujero hexagonal (M6).
4. Conecte el tubo de recirculación a la válvula de 2 vías para la recirculación de la pintura.
5. Conecte la tubería de aspiración a la conexión de entrada de la pintura (H pág. 84).

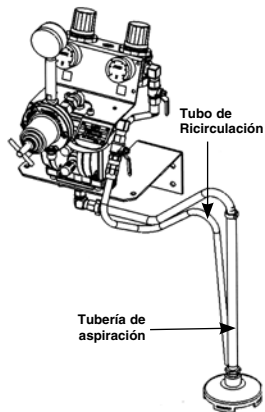
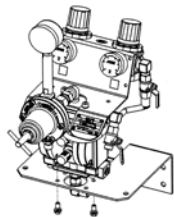
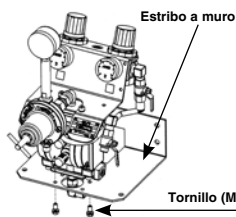

E VERSION CON TOLVA (6 It.)

1. Montar la Tolva sobre el tubo de aspiración a "U", y conectar el tubo a la conexión de entrada de pintura.

2. Conecte el tubo de recirculación a la válvula de 2 vías para la recirculación de la pintura.

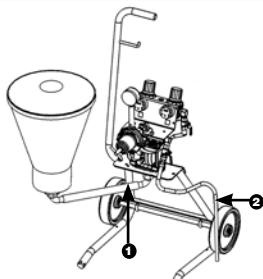

8. UTILIZACIÓN

Esta sección tiene la finalidad de ilustrar como se usa la bomba de membrana según las normas de seguridad vigentes. Se recomienda que lea con mucha atención esta sección.

8.1 NORMAS DE SEGURIDAD DURANTE LA UTILIZACIÓN

- PARA UTILIZAR la bomba de membrana se deben RESPETAR OBLIGATORIAMENTE las precauciones y los criterios de seguridad que se indican a continuación. La empresa constructora está exenta de toda responsabilidad en caso de que el usuario no los respete, como tampoco es responsable de cualquier tipo de negligencia que se cometa en el uso del equipo.
- El uso equivocado del sistema podría causar rupturas o defectos en el funcionamiento, provocando daños graves.
- No altere ni modifique el sistema; use sólo piezas de repuesto originales ANEST IWATA.
- Controle diariamente el sistema: repare o reemplace de inmediato las piezas desgastadas o dañadas.
- No supere NUNCA la presión máxima de trabajo: 7 bar.
- ESTÁ PROHIBIDO utilizar el equipo de forma diferente a la designada y especificada en el manual de uso y manutención, si tiene alguna duda póngase en contacto con el distribuidor ANEST IWATA.
- Utilice pinturas y disolventes que sean compatibles con los componentes del sistema con los que entran en contacto.
- Consulte la información que le ofrece el fabricante sobre las características de las pinturas y los disolventes.
- Lleve las prendas protectoras indicadas en el apartado 8.2.
- Respete todas las normativas locales relativas a las normas de seguridad eléctrica y a los riesgos de incendio.

8.2 PRENDAS DE VESTIR

Utilice guantes y gafas de protección, máscaras de oxígeno y auriculares contra el ruido durante las operaciones de trabajo, en todo caso siga las referencias normativas de las leyes vigentes.



8.3 PRELAVADO

1. Asegúrese de que la bomba esté conectada correctamente. (consulte el apartado 7.4)
2. Sumerja el grupo tubería aspiración en el líquido de lavado o llene la tolva o el barril dependiendo de la versión que se utilice.
3. Coloque la válvula a esfera en la posición correcta.
4. Regule la presión de entrada en un valor comprendido entre 2.0 y 7.0 bar.
5. Abra la válvula a dos vías para la recirculación de la pintura. (B pág. 84) de manera gradual.
EL LIQUIDO DE LAVADO DEBERÁ CIRCULAR A TRAVÉS DEL TUBO DE RECIRCULACIÓN DEL GRUPO TUBERÍA ASPIRACIÓN.
- Si utiliza la versión en el tambor, el líquido de lavado circulará a través del sistema de recirculación.
- En la versión con tolva el tubo de recirculación está conectado directamente con la tolva.
6. Cierre la válvula a dos vías para la recirculación de la pintura y regule la presión del fluido a través del regulador de presión de pintura (presión aconsejada para el prelavado 3.0 bar).
7. Apriete el gatillo de la pistola (o suministre aire al mando de apertura de la pistola automática), sin el aire de pulverización y haga circular el fluido de lavado por algunos minutos.
8. Una vez que se asegure de haber efectuado el lavado, descargue el líquido residual de la bomba y deténgala.



ALERTA!

SE DEBE LIMPIAR LA BOMBA ANTES DE USARLA POR PRIMERA VEZ, CUADO NO SE UTILIZA POR UN PERIODO PROLONGADO Y DESPUÉS DE CADA CAMBIO DE COLOR.

8.4 PUESTA EN MARCHA

ANTES DE INICIAR EL TRABAJO ES NECESARIO PONER EN MARCHA LA BOMBA ATENIÉNDOSE ESTRICTAMENTE LAS SIGUIENTES OPERACIONES:

1. Conecte a tierra el cable de toma de tierra de la unidad.
2. Para todas las versiones que presentan el tubo de aspiración, sumerja dicho tubo en el contenedor del producto que se desea bombear. En la versión con tolva, llene la tolva con el producto que se desea bombear. Para las versiones con barril, llene el barril con el producto que se desea bombear.

3. Abra la válvula a dos vías para la recirculación de la pintura. (Pos.B pág. 84).
4. Levante y gire la empuñadura del reductor de presión (Pos.C pág. 84) y ajústelo a una presión poco superior a 2.0 bar, para permitir que la bomba pueda descargar el aire.
5. Cierre la válvula a dos vías para la recirculación de la pintura. (Pos.B pág. 84) y descargue el aire con la pistola también.
6. Aumente la presión del reductor conectado con la bomba (Presión aconsejada aproximadamente 5.0 bar).
7. Ajuste la presión del regulador de presión pintura de acuerdo a sus necesidades (de 0 a 3.0 bar).
8. Ajuste el aire de atomización a través del reductor (Pos.D pág. 84) y la prueba de la pistola en un panel antes de su uso.



PRECAUCIONES

- a) Utilice la pistola de presión.
- b) Cuando el nivel de la pintura del contenedor se reduce, puede suceder que la bomba aspire aire. En este caso es necesario aumentar el nivel de pintura.
- c) No arrastre la bomba halándola por los conductos.



PRECAUCIONES PARADA DE EMERGENCIA

CUANDO ES NECESARIO DETENER LA BOMBA A CAUSA DE UNO DE LOS SIGUIENTES MOTIVOS:

- a) El fluido no se detiene y sigue saliendo de la pistola.
 - b) La salida de fluido ocurre a través de conexiones o tubos de liquido dañados.
- ENTONCES CIERRE LA VÁLVULA A ESFERA CON ORIFICIO DE ESCAPE.

8.5 INTERRUPCIONES DIARIAS

1. CUANDO SE SUSPENDE EL USO DE LA BOMBA:

- No es necesario desconectar la alimentación del aire si es por breve periodo.
- Si el periodo es prolongado, es necesario girar la válvula a esfera de escape (A) aliviando el aire del circuito y abrir la de recirculación (B), para descargar la presión del fluido residual.

2. CUANDO SE SUSPENDE EL USO DE LA BOMBA AL FINAL DEL DÍA:

- Limpiar los conductos del fluido.
- Remover el filtro de aspiración y límpielo.

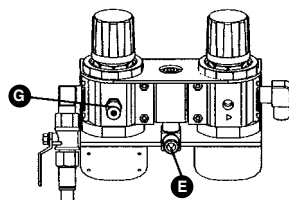
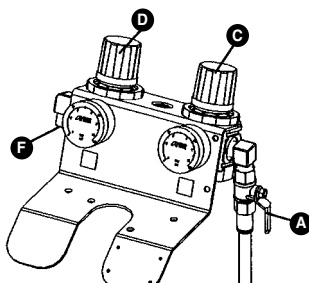
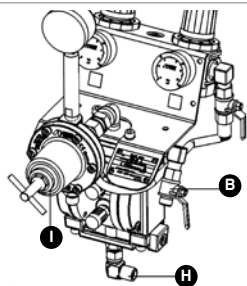

- I) Regulador de presión de la pintura
 B) Válvula a dos vías para la recirculación de la pintura
 H) Conexión de aspiración pintura

- F) Conexión de enlace aire a la pistola
 D) Reductor de presión aire (pistola)
 C) Reductor de presión aire (bomba)
 A) Válvula a esfera de escape

- G) Válvula de seguridad
 E) Conexión de enlace línea de alimentación

Tapa antipolvo (hembra) para: B) , E) , F) , H) , I). En el modelo en le Tambor no se incluye la tapa (macho) para: H)

8.6 USOS INADECUADOS Y PELIGROSOS



UNA CONEXIÓN A TIERRA INAPROPIADA, UNA VENTILACIÓN INSUFICIENTE, UNA LLAMA LIBRE O UNA CHISPA PUEDEN CAUSAR UN INCENDIO O UNA EXPLOSIÓN Y PROVOCAR LESIONES GRAVES.



ALERTA!

SI AL UTILIZAR EN SISTEMA SE PRODUCEN CHISPAS O SE ADVIERTE UNA DESCARGA ELÉCTRICA SUSPENDA DE INMEDIATO TODAS LAS OPERACIONES DE PINTURA. NO UTILICE EL SISTEMA HASTA QUE NO SE IDENTIFIQUE EL ORIGEN DEL PROBLEMA.

- Mantenga lejos del área de trabajo escombros, contenedores de disolvente, prendas o trapos empapados de disolvente o gasolina.
- Antes de poner en marcha el sistema, desconecte todas las conexiones eléctricas que se encuentran en el área de trabajo.
- Antes de utilizar el sistema apague todas las llamas libres y las llamas pilotos que se encuentran en el área de trabajo.
- No fume en el área de trabajo.
- No encienda o apague las luces en el área de trabajo durante las operaciones de pintura o cuando exista la presencia de vapores en el aire.
- No emplee motores de gasolina en el área de trabajo.
- Algunos disolventes orgánicos o vapores tóxicos pueden penetrar en los ojos, la piel, ser inhalados o ingeridos, provocando lesiones graves.
- Mientras el motor de aire esté funcionando se aconseja de mantener el rostro alejado del escape.

8.7 PROCEDIMIENTO PARA DESCARGAR LA PRESIÓN



ADVERTENCIAS

1. Cierre el aire de la pistola.
2. Cierre el aire de la bomba (válvula a esfera).
3. Asegúrese de que el tubo de recirculación no esté obstruido y luego abra poco a poco la válvula a dos vías para la recirculación. Deje abierta la válvula de recirculación.
4. Empuñe firmemente la pistola y apóyela en el contenedor de metal que se encuentra a tierra, tire del gatillo para descargar la presión, si está utilizando una pistola automática, mande aire presurizado al mando de apertura de la aguja.



PRECAUCIONES

1. Para el funcionamiento de la bomba, use el aire filtrado mediante el uso de un filtro de aire con sección filtrante inferior a 50 µm; se aconseja el uso de un filtro con escape automático de condensación.
2. No haga funcionar la bomba en vacío.
3. No pulverice pintura o disolventes en dirección de la bomba.
4. No instale la bomba cerca de fuentes de calor o bajo el sol. Instale la bomba en un lugar protegido de los chorros de agua.
5. Para evitar problemas después de utilizar pinturas bicomponentes, se aconseja de lavar la bomba inmediatamente después de cada uso. De no hacerlo, se podrían obstruir todos los conductos del fluido y por consecuencia habría que desmontar todo el equipo para resolver el problema.

9. MANUTENCIÓN Y INSPECCIÓN

9.1 NOTAS GENERALES

Una manutención adecuada constituye un factor determinante para que el equipo dure mayormente en óptimas condiciones de funcionamiento y de rendimiento y asegura que se mantenga la seguridad funcional en el tiempo. Se recomienda que las operaciones de manutención sean realizadas por personal capacitado. El proyecto y los materiales utilizados para construir la unidad hacen que los intervenciones de manutención ordinaria se reduzcan simplemente a la limpieza periódica. El personal debe contar con medios de protección individual de uso común para operaciones similares y seguir los procedimientos de seguridad prescritos en el siguiente apartado.

9.2 NORMAS DE SEGURIDAD DURANTE LA MANUTENCIÓN

LOS PRINCIPALES ASPECTOS A LOS QUE HAY QUE PRESTAR ATENCIÓN CUANDO SE REALIZA LA MANUTENCIÓN DE LA UNIDAD SON:

1. Desconecte la fuente neumática primaria antes de sustituir cualquier componente.
2. No lleve anillos, relojes, collares, pulseras etc. durante las operaciones de manutención.
3. Utilice siempre prendas de protección personal (guantes, zapatos de protección etc.).
4. No utilice llamas libres, puntas o alfileres para la limpieza.
5. No fume.

9.3 OPERACIONES PERIÓDICAS RECOMENDADAS

CADA 50 HORAS DE TRABAJO	DESMONTE Y LIMPIE EL FILTRO DE ENVÍO Y DE ASPIRACIÓN, ASÍ COMO LOS CONDUCTOS DE PASO DE LA PINTURA. Nota: Si utiliza pinturas altamente pigmentadas o con muchas partículas que tienden a asentarse, realizar las operaciones de manutención a intervalos más cortos.
CADA 2000 HORAS DE TRABAJO	REVISAR COMPLETAMENTE TODA LA UNIDAD MEDIANTE LA SUSTITUCIÓN DE LAS PARTES SUJETAS A DESGASTE. Nota: La celeridad de desgaste de los componentes varía dependiendo del tipo de pintura y las condiciones de trabajo. Para sustituir las piezas desgastadas, siga las instrucciones que se proporcionan a continuación.

9.4 DESMONTAJE DE LA BOMBA DE MEMBRANA DEL SOPORTE DE BASE



PRECAUCIONES: ANTES DE PROSEGUIR CON EL DESMONTAJE DE LA BOMBA, SIGA ATENTAMENTE LAS SIGUIENTES INSTRUCCIONES:

- a) Durante la fase de desmontaje de la bomba, preste atención a no dañar los cierres E, las membranas y las juntas.
- b) Para el desmontaje y el montaje de los adaptadores (3 pág. 91) y de las tapas (2 pág. 91), use una llave Allen de 5 mm y una fija de 10 mm.
- c) Desmonte, en el siguiente orden, el adaptador inferior, el adaptador superior, las tapas laterales (2 pág. 91), removiendo los tornillos allen con las llaves apropiadas.

1. Haga referencia a las **PRECAUCIONES PARA EL OPERARIO** con respecto al procedimiento para aliviar la presión en el punto 8.7.
2. Desconecte la bomba de la alimentación de aire comprimido de línea.
3. Desmonte el sistema filtro aspiración de la bomba.
4. Remueva el tubo de recirculación .
5. Desmonte el regulador de pintura de la bomba.
6. Desmonte el cuerpo bomba de la base del soporte extrayendo los respectivos cuatro tornillos.
7. Remueva el adaptador inferior, el adaptador superior y la tapa en este orden.



PRECAUCIONES

En el interior del regulador de pintura podrían existir residuos de pintura: descárguelos adentro del contenedor de pintura volcando dicho regulador de presión.

9.5 DESMONTAJE DES: TAPAS, ADAPTADORES Y VÁLVULA DE CAMBIO

DES-MONTAJE TAPAS Y ADAPTADORES

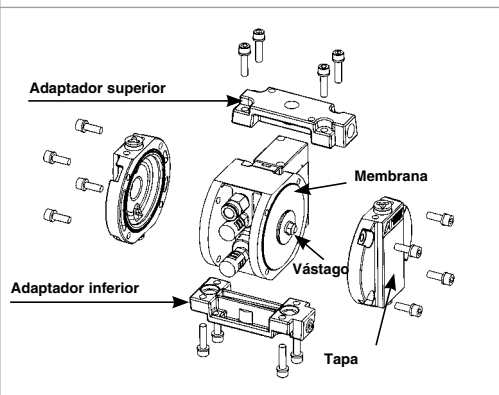

DES-MONTAJE VÁLVULA DE CAMBIO

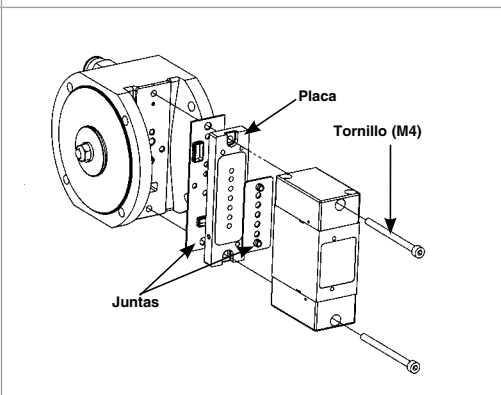

9.6 DESMONTAJE DEL GRUPO MEMBRANAS

A Utilizando dos llaves fijas de 10 mm, quitar les dos tuercas.

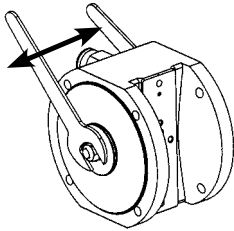

B DESMONTE DEL VÁSTAGO EN EL SIGUIENTE ORDEN: Tuerca, Arandela; Soporte membrana (externa); Junta tórica; Grupo membranas (externa/interna); Soporte membrana (interna)

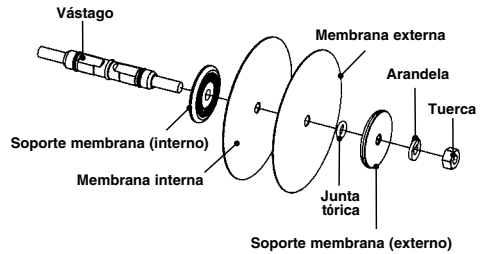

C Desmonte el vástago, empujando sobre el tornillo y tirando desde el lado opuesto, hacia el exterior.

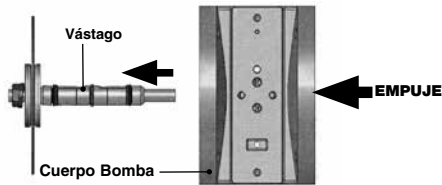

D Bloquee la parte plana del centro del vástago con una llave fija, y destornille la tuerca en el lado de la membrana aún no se ha eliminado y desmontar tal como se describe en el punto B).

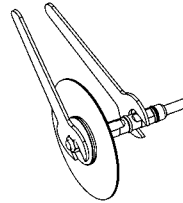

E Quitar las Juntas Tóricas y las Juntas a "Y". Coloque las juntas a "Y" a la dirección de apertura hacia el exterior. (Ver fig.)



F PARA LA RE-ENSAMBLAJE DE LAS MEMBRANAS, REPITA EL PROCEDIMIENTO EN ORDEN INVERSO.

Lubrique las juntas a Y, las juntas tóricas con la grasa de Litio, durante el montaje en el vástago.

Presión de apriete de las tuercas: 5,9 Nm

9.7 VÁLVULA DE ASPIRACIÓN Y VÁLVULA ENVÍO

IMPORTANTE!
 Compruebe que la junta se inserta en el asiento, antes de colocar el asiento en la válvula.
 De lo contrario, podría ocurrir la fuga de pintura.
 Compruebe la dirección del asiento de la válvula, en referencia a la figura de la derecha.

1. Quite la junta, el asiento y la esfera en Acero.
2. Reemplace las piezas desgastadas o dañadas.

PRECAUCIONES: Durante el re-ensamblaje de las tapas en el cuerpo principal, asegúrese de no invertir el lado de envío con el lado de aspiración.

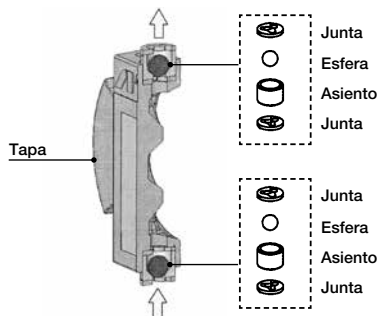

10. SPECIFICACIONES TÉCNICAS: PR-5BL / PR-5BLN

10.1 SPECIFICACIONES TÉCNICAS

MODELO	PR-5BL	PR-5BLN
Pasos de pintura	Aluminio	Acero Inoxidable
Peso	850 g	1020 g
Máx. Presión primaria	7 bar (100 psi)	
Max. Caudal	15 l/min	
Presión aire de trabajo	3 bar	
Conexión en entrada	G 3/8"	
Conexión en salida	G 3/8"	



10.2 LISTA DE PIEZAS DE REPUESTO

Ref.	Descripción	
1	CONEXIÓN G3/8" M	
2	MUELLE VÁLVULA	
3	ESFERA EN CARBURO DE TUNGSTENO	#
4	JUNTA TÓRICA	
5	ASIENTO EN CARBURO DE TUNGSTENO	#
6	JUNTA	
7	CONTRATUERCA	
8	CUERPO	•
9	CONEXIÓN G1/4"-G3/8"	
10	TORNILLO PORTA-MEMBRANA	
11	SEGURO MEMBRANA EXTERNO	
12	GRUPO MEMBRANA	#
13	SEGURO MEMBRANA INTERNO	
14	JUNTA TÓRICA	#
15	ARANDELA ELÁSTICA	
16	TUERCA HEXAGONAL	
17	TORNILLO CON ORIFICIO HEXAGONAL	
18	MUELLE	
19	TAPA	
20	CONTRASTE MUELLE	
21	TUERCA HEXAGONAL	
22	TORNILLO DE AJUSTE	
23	CONEXIÓN MANÓMETRO	
24	MANÓMETRO	

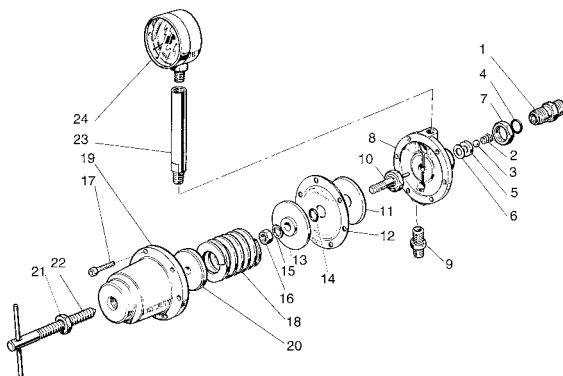

Piezas sujetos a desgaste

• Partes en material diferente : Aluminio, Acero Inoxidable

10.3 CONEXIÓN DEL GRUPO REGULADOR a 2-VIAS (OPCIONAL)

PARA LA CONEXIÓN SIMULTÁNEA DE 2 PISTOLAS, DISPONIBLE EN DOS VERSIONES (ALUMINIO Y ACERO INOXIDABLE).

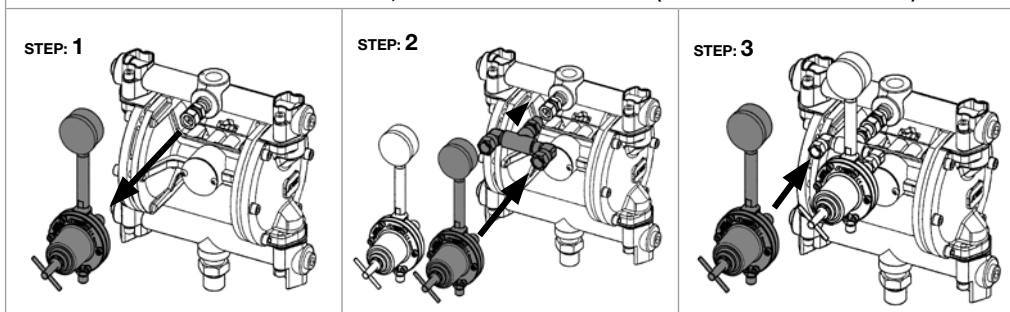

10.4 LISTA DE PIEZAS DE REPUESTO _ GRUPO REGULADOR a 2-VIAS

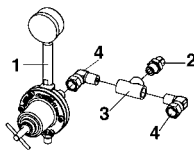
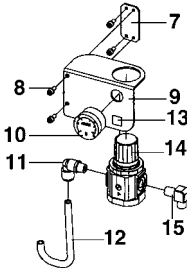
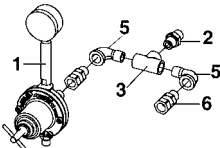
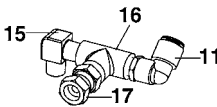
Ref.	Descripción	C.tad		
PARA VERSIÓN EN ALUMINIO			<p>Versión in ALUMINIO</p> 	<p>Ambas VERSIONES</p> 
1	REGULADOR DE PRESIÓN PINTURA	1		
2	CONEXIÓN	1		
3	CONEXIÓN A "T"	1		
4	CODILLO	2		
PARA VERSIÓN EN ACERO INOXIDABLE			<p>Versión en ACERO INOXIDABLE</p> 	
1	REGULADOR DE PRESIÓN PINTURA	1		
2	CONEXIÓN	1		
3	CONEXIÓN A "T"	1		
5	CODILLO	2		
6	CONEXIÓN GIRATORIA M-F	2		
PARA AMBAS VERSIONES				
7	LAMINA	1		
8	TORNILLO CABZA HEXAGONAL	4		
9	ESTRIBO	1		
10	MANÓMETRO	1		
11	CODILLO	2		
12	TUBO	1		
14	REGULADOR AIRE	1		
15	CODILLO	2		
16	CONEXIÓN A "T"	1		
17	CONEXIÓN M-F	1		

10.5 DESMONTAJE Y MONTAJE: GRUPO REGULADOR PRESIÓN DE PINTURA



IMPORTANTE

Cuando desmonte el cuerpo, la columna, el manómetro, aplique un poco de sellador en todas las secciones roscadas para garantizar un cierre hermético.



Todas las veces que desmonte la esfera y el asiento de carburo de tungsteno, asegúrese que no estén desgastados o dañados y si lo estuvieran sustitúyalos con piezas nuevas.

10.6 DESMONTAJE

- Destornille por completo el tornillo de regulación (22) y remueva los tornillos con orificio hexagonal (17), la tapa (19) el contraste muelle (20) el muelle (18) y el grupo membranas (12).
- Destornille la tuerca hexagonal (7) y remueva la conexión (1), el muelle válvula (2), la esfera (3), la válvula (5) y la junta (6).
- Fije la sección hexagonal del tornillo porta-membrana (10) y remueva la tuerca hexagonal (16), la arandela elástica (15), el seguro membrana interno (13), la junta tórica (14), la membrana (12) y el seguro membrana externo (11).
- Si la junta tórica de la conexión estuviese dañada o deformada, remuévala.

10.7 MONTAJE

- Verifique que no existan daños o cuerpos extraños en ninguna componente externa de cada sección.
- Introduzca el seguro membrana externo (11), la membrana (12), la junta tórica (14), el seguro membrana interno (13) y la arandela elástica (15) en el tornillo porta-membrana (10) y atornille la tuerca hexagonal (16). La fuerza de ajuste de la tuerca hexagonal es 9.8N.m.
- Monte la sección de la membrana, el muelle (18), el contraste muelle (20) y la tapa (19) en el cuerpo (8) y ajuste los tornillos con orificio hexagonal (17) atornillándolos dos a la vez, uno opuesto al otro, y en la misma diagonal (en forma de cruz).
- Introduzca la junta tórica (4) en la conexión (1).
- Introduzca la junta (6) y el asiento de carburo de tungsteno (5) en el cuerpo (8).
- Introduzca el muelle válvula (2) y la esfera (3) en la conexión (1) y a continuación la conexión (1) en cuerpo (8). La fuerza de ajuste de la conexión aconsejada es 14.7N.m.
- Fije la conexión (1) con la tuerca hexagonal (7).

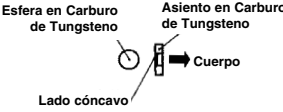
	<p>Introduzca la válvula de Carburo de Tungsteno en el cuerpo para que de tal manera la esfera se pueda colocar en el lado cóncavo de la misma. No olvide de introducir la junta también.</p> <p>El trefilado de la válvula, debido a un ensamblaje equivocado, puede provocar el malfuncionamiento del indicador de presión del manómetro, lo cual altera las prestaciones del regulador.</p>	
	<p>Preste atención a la fuerza de ajuste al atornillar la conexión (1). De hecho, si la ajusta demasiado podría dañarse. La fuerza de ajuste aconsejada es 14.7N.m.</p> <p>Al introducir la conexión, asegúrese que la esfera de carburo de tungsteno no se deslice fuera del asiento.</p>	

10.8 SOLUCIONES DES PROBLEMAS - REGULADOR DE PRESIÓN PINTURA

PROBLEMAS	CAUSAS	SOLUCIONES
EL INDICADOR DEL MANÓMETRO SUPERA LA PRESIÓN MÁXIMA	No está instalado correctamente o presenta incrustaciones de cuerpos extraños	Limpie y vuelva a ensamblar
	Asiento dañado o desgastado.	Sustituya el asiento (5). [#]
	Esfera dañada o desgastada.	Sustituya la esfera (3). [#]
	La junta (6) dañada.	Sustituya la junta (6). [#]
HAY UNA FUGA DE PINTURA	La conexión (1) se aflojó.	Apriete.
	Los tornillos (17) están flojos.	Ajústelos.
	La tuerca (16) se aflojó.	Apriete.
	La membrana (12) está dañada.	Sustituya la membrana. [#]
	La junta tórica (4) está dañada.	Sustituya la junta tórica. [#]
LA PRESIÓN SECUNDARIA NO AUMENTA	La presión primaria es demasiado baja.	Aumente la presión primaria.
	El manómetro está dañado (24).	Sustitúyalo
	Pintura incrustada en el interior de la columna (23).	Limpie las incrustaciones.
LA PRESIÓN ES INSTABLE	Muelle válvula dañada (2).	Sustitúyalo (2). [#]

Los repuestos marcados con (#) deben ser piezas originales ANEST IWATA.

11. LISTA DE PIEZAS DE REPUESTO _ BOMBA DPS

Ref.	Descripción
A	REGULADOR DE PRESIÓN PINTURA
B	GRUPO REGULADOR DE AIRE
D	CODILLO
E	CONEXIÓN GIRATORIA
F	TORNILLO CABEZA HEX. + ARANDELA
M	VÁLVULA A ESFERA
N	CONEXIÓN *
O	TUBO
P	TORNILLO + ARANDELA
R	CODILLO
T	CONEXIÓN

*1: Para las versiones en Acero Inoxidable

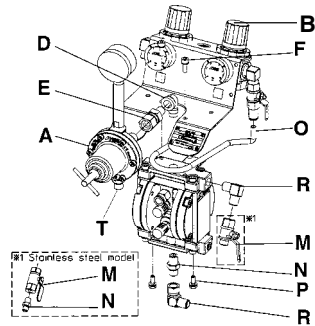

11.1 LISTA DE PIEZAS DE REPUESTO _ CUERPO BOMBA DDP

Ref.	Descripción	C.tad
1	CUERPO BOMBA	1 •
2	TAPAS	2 •
3	ADAPTADORES	2 •
4	TAPÓN	2
5	GRUPO JUNTAS	8 #
9	ESFERAS EN ACERO INOXIDABLE	4 #
10	CABLE DE TIERRA	1
12	TORNILLOS + ARANDELAS ELÁSTICAS	8
13	TORNILLOS + ARANDELAS ELÁSTICAS	8
14	GRUPO VÁLVULA DE CAMBIO	1
15	DADO ESAGONALE	2
16	ARANDELA ELÁSTICA	2
17	ASIENTO MEMBRANA EXTERNA	2
18	ASIENTO MEMBRANA INTERNA	2 #
19	GRUPO MEMBRANAS (2+2)	2+2 #
21	JUNTAS A "Y"	2 #
22	JUNTA PSD	1 #
23	JUNTAS TÓRICAS	2 #
24	TORNILLOS + ARANDELAS ELÁSTICAS	2
25	VÁSTAGO	1
27	SILENCIADOR	2
28	LÁMINA	1
29	JUNTA	1
30	CONEXIÓN RÁPIDA	1
31	JUNTA	1

Componentes sujetos a desgaste

• Piezas en material diferente : Aluminio, Acero Inoxidable

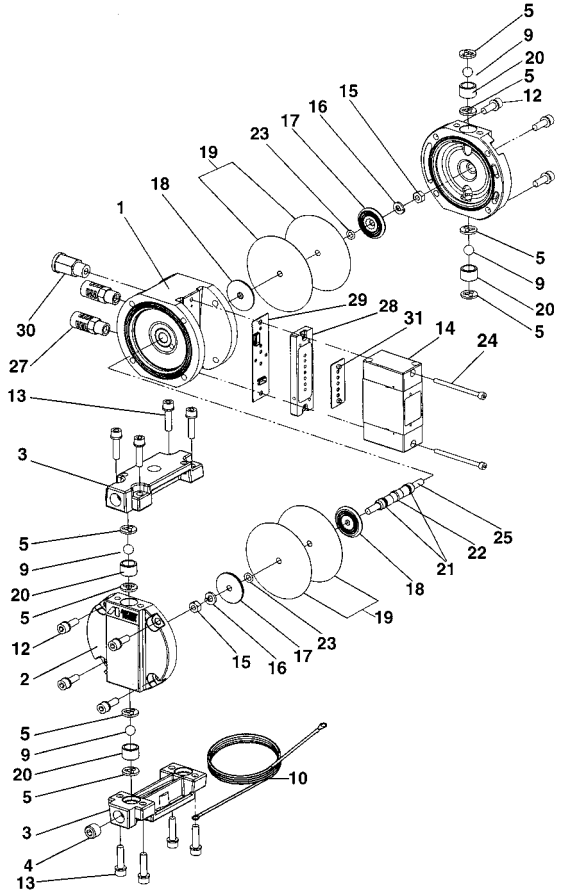

11.2 GRUPO REGULADOR AIRE

Ref.	Descripción	Q.tad
1	ESTRIBO	1
2	GRUPO REGULADOR AIRE (2 piezas)	1
3	MANÓMETRO R1/8"	1
4	CONEXIÓN A 90° R1/4"x G1/4"	1
5	CONEXIÓN A 90°R1/4"x R1/4"	1
6	VÁLVULA A ESFERA RC1/4"x R1/4"	1
7	CONEXIÓN "F" Ø10 x RC1/4"	1
8	VÁLVULA DE SEGURIDAD R1/8"	1

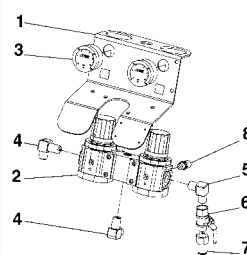

GRUPO CABALLETE

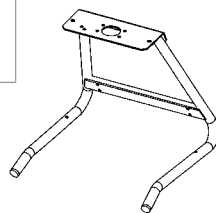

GRUPO TAPA PARA TAMBOR

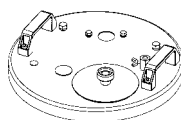

11.3 GRUPO CARRO

Ref.	Descripción	Q.tad
1	VÁSTAGO	1
2	PERNO + TUERCA HEXAGONAL	2 + 4
3	PASADOR	4
4	ARANDELA	4
5	RUEDAS	2
6	MANGO	1
7	TUERCA HEXAGONAL (M8)	1
8	TORNILLO (M8)	1
9	TUERCA HEXAGONAL (M6)	1
10	TORNILLO (M6)	1

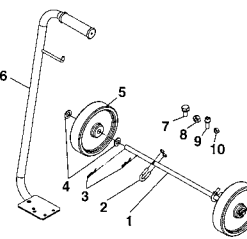

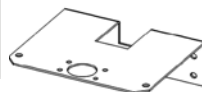

ESTRIBO A MURO

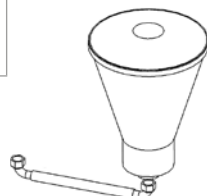

GRUPO TOLVA (6 lt.)

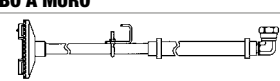
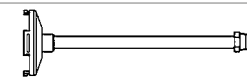

11.4 TUBERÍAS DE ASPIRACIÓN CON FILTRO Y TUBERÍAS DE RETORNO

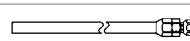
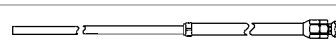
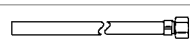
Ref.	Descripción		
GRUPO TUBERÍA ASPIRACIÓN para versiones: sobre CABALLETE - CARRO - ESTRIBO A MURO			
Fig.1	GRUPO TUBERÍA ASPIRACIÓN	1	
GRUPO TUBERÍA ASPIRACIÓN para versione: sobre TAPA sin TAMBOR			
Fig.2	GRUPO TUBERÍA ASPIRACIÓN	1	
GRUPO CAMPANA FILTRO ASPIRACIÓN para TODAS LAS VERSIONES			
Fig. 3	GRUPO CAMPANA FILTRO ASPIRACIÓN	1	
1	FILTRO (50 mesh)		
2	MUELLE RETENDOR FILTRO		
GRUPO TUBERÍA DE RETORNO para versiones: sobre CABALLETE - CARRO - ESTRIBO A MURO			
Fig. 4	GRUPO TUBERÍA DE RETORNO	1	
GRUPO TUBERÍA DE RETORNO para versione: sobre TAPA sin TAMBOR			
Fig. 5	GRUPO TUBERÍA DE RETORNO	1	
GRUPO TUBERÍA DE RETORNO para versione: sobre CARRO con TOLVA			
Fig. 6	GRUPO TUBERÍA DE RETORNO	1	

12. SOLUCIONES DES PROBLEMAS - BOMBA A MEMBRANA



IMPORTANTE: Es necesario que los componentes indicados con [#] sean repuestos originales ANEST IWATA. Los repuestos no originales podrían comprometer el funcionamiento de la unidad.

PROBLEMAS	CAUSAS	SOLUCIONES
LA BOMBA NO ESTÁ EN FUNCIÓN SE DETIENE O NO SE VUELVE A PONER EN MARCHA	El aire comprimido no llega a la entrada de aire de la bomba.	Conecte el aire comprimido.
	La presión del aire es demasiado baja para el funcionamiento de la bomba.	Suministre presión suficiente de aire. (mínimo 2.0 bar).
	La válvula a esfera (A pag. 84) está en la posición de escape.	Gire la válvula en la posición correcta.
	El regulador de aire está cerrado.	Abra el regulador de aire.
	El regulador de presión pintura está cerrado.	Abra el regulador de presión pintura.
	El silenciador (27 pág. 91) está obstruido.	Sustituir el silenciador.
	Los siguientes componentes están bloqueados a causa de pintura solidificada en ellos?	
	El filtro de aspiración.	Limpie y sustituya el filtro.
	Cada conducto del fluido de la bomba.	Remueva el material que está obstruyendo.
	Cada conducto del fluido del regulador de presión pintura.	Remueva el material que está obstruyendo.
	La bomba no funciona	Desmonte la bomba y controle los siguientes componentes que se sustituirán si están dañados:
		Membranas. [#]
		Membranas de goma. [#]
Juntas a "Y". [#]		
Juntas tóricas. [#]		
Vástago (posibles deformaciones, anomalías, ralladuras o irregularidades). [#]		
Buje autolubricador. [#]		
Diámetros internos al cuerpo (Ø 10) dañados (rayados o con chorreos).		
Sustituya la válvula de cambio.		
LA BOMBA ESTÁ EN FUNCIÓN PERO NO SALE LA PINTURA	Los siguientes componentes se aflojaron o están dañados?	
	La conexión de aspiración con el tubo de aspiración.	Controle si hay componentes que se aflojaron y ajuste los componentes que se aflojaron.
	La conexión de aspiración.	Aplique un poco de adhesivo y apriete.
	El adaptador inferior.	Apriételo.
	El tubo del grupo tubería de aspiración.	Si el tubo de aspiración está dañado (aspira aire), sustitúyalo.
	El regulador de presión, la válvula a dos vías para la recirculación y la pistola están cerrados?	Abra el regulador de presión y luego la pistola y la válvula a dos vías para la recirculación.
	Los siguientes componentes están obstruidos por posibles residuos de pintura endurecida?	
	El filtro de aspiración.	Limpie y sustituya el filtro.
	El tubo de aspiración del grupo tubería aspiración.	Remueva el material endurecido.

PROBLEMAS	CAUSAS	SOLUCIONES
LA BOMBA ESTÁ EN FUNCIÓN PERO NO SALE LA PINTURA	Todos los conductos de fluido de la bomba.	Remueva el material endurecido.
	Todos los conductos de fluido del regulador de pintura.	Remueva el material endurecido. [#]
	Las esferas superiores/inferiores están pegadas?	Limpe las superficie y bloquéelas. [#]
	Los siguientes componentes están dañados o desgastados?	
	Los asientos de las esferas (válvulas de aspiración y de envío).	Sustitúyalos. [#]
	Las esferas.	Sustitúyalas. [#]
	Las juntas tóricas y cada asiento de las esferas.	Sustitúyalos. [#]
	Las membranas de PTFE.	Sustitúyalas. [#]
LA PINTURA EN SALIDA CONTIENE AIRE	Los siguientes componentes se aflojaron o están dañados?	
	La conexión de aspiración con la bomba (N y R pág. 91).	Controle los cierres aflojados y apriételes.
	La conexión de aspiración (N pág. 91).	Aplique adhesivo y apriete.
	El adaptador inferior.	Apriete.
	El tubo de aspiración (del grupo tubería aspiración).	Si el tubo de aspiración está dañado aire (aspira aire) sustitúyalo.
	Las tuercas colocadas en las dos extremidades del vástago se aflojaron?	Apriéte las. [#]
	Los siguientes componentes están dañados?	
	Membranas.	Sustitúyalas. [#]
	Las juntas tóricas (23 pág. 91) colocadas entre la membrana de PTFE y el asiento membrana.	Sustitúyalas. [#]
LA SALIDA DEL FLUIDO DISMINUYE	El regulador de pintura está cerrado?	Abra el regulador de pintura.
	Controle las fuentes de aire.	
	El flujo de aire se interrumpe a causa del doblez del tubo del aire.	Repare el tubo del aire.
	La presión del aire es demasiado baja para la puesta en marcha de la bomba.	Alimente con suficiente presión de aire (mínimo 2,0 bar).
	El regulador del aire está cerrado.	Abra el regulador del aire.
	El silenciador (27 pág. 91) está obstruido.	Sustitúyalo.
	Los siguientes componentes están bloqueados por posibles residuos de pintura endurecida?	
	El filtro de aspiración.	Limpe y sustituya el filtro.
	El tubo de aspiración.	Remueva el fluido endurecido.
	Todos los conductos del fluido de la bomba.	Remueva el fluido endurecido.
	Todos los conductos del fluido del regulador de pintura.	Remueva el fluido endurecido.
	Los siguientes componentes están dañados o desgastados?	
	Los asientos de las esferas.	Sustitúyalos.
	Las esferas (9 pág. 91).	Sustitúyalas.
Las membranas de PTFE.	Sustitúyalas.	

*Sehr geehrte Kundin, sehr geehrter Kunde,
vielen Dank für den Kauf unseres Produktes. Wir freuen uns, Sie zu unseren Kunden zählen zu dürfen.
Wir hoffen, dass dieses Gerät Sie und Ihre Mitarbeiter zufrieden stellen wird.*

1. NUTZUNG DER ANLEITUNG







WICHTIG	
	Diese Bedienungsanleitung ist ein integraler Bestandteil der Ausrüstung und muss dem zuständigen Personal leicht zugänglich sein. Im Falle einer Wartung muss der Nutzer Kenntnis von den Inhalten dieser Anleitung haben. Lesen Sie diese Anleitung sorgfältig bevor Sie das Gerät in Gebrauch nehmen.
WARNUNG	DIE ORIGINALKONFIGURATION DES GERÄTES DARF NICHT VERÄNDERT WERDEN.
STELLEN SIE NACH ERHALT DES GERÄTES SICHER, DASS DIE LIEFERUNG DEN BESTELLANGABEN ENTSPRICHT. Sollte dies nicht der Fall sein, so nehmen Sie umgehend Kontakt zu ANEST IWATA auf.	
WARNUNG	ALLE RECHTE SIND VORBEHALTEN. DIE VERVIELFÄLTIGUNG DIESER ANLEITUNG BZW. TEILEN DIESER ANLEITUNG IN IRGEND EINER FORM IST OHNE VORHERIGE SCHRIFTLICHE GENEHMIGUNG VON ANEST IWATA VERBOTEN.

2. GARANTIE

<p>Alle ANEST IWATA Produkte haben eine Garantie von einem Jahr ab Rechnungsdatum, sofern nicht anders schriftlich vereinbart. Die Garantie umfasst alle Produktions- und Materialfehler. Jeder Ersatzteilaustausch bzw. jede Reparatur wird nur dann erfasst, wenn diese durch ANEST IWATA durchgeführt wurde. Die Garantie deckt keine Intervention von ANEST IWATA während der Installation oder Abbauarbeiten ab. Wenn für praktische Zwecke ein ANEST IWATA Techniker bestellt wird, so werden hierfür die Kosten für den Einsatz, Reise- sowie Spesenkosten in Rechnung gestellt. Die ANEST IWATA Garantie deckt keine direkten oder indirekten Schäden bezüglich Personen oder Sachgegenständen - verursacht durch die Geräte - ab. Es deckt keine Reparatur ab, welche durch den Kunden oder durch einen Dritten durchgeführt wurde.</p>	
KEINE GARANTIE	
<ul style="list-style-type: none"> • Wenn die Beschädigung oder der Ausfall auf unsachgemäße Handhabung oder Montage zurückzuführen sind. • Wenn die Beschädigung oder der Ausfall auf die Nutzung von Ersatzteilen zurückzuführen sind, die nicht den Originalteilen entsprechen. • Wenn die Beschädigung oder der Ausfall auf einen schlechten Erhalt zurückzuführen sind. 	
GARANTIEVERFALL	
<ul style="list-style-type: none"> • Bei verspäteter Zahlung oder sonstigen Vertragsverletzungen. • Bei Veränderungen oder Reparaturen an den Geräten ohne vorherige Genehmigung von ANEST IWATA. • Wenn die Seriennummer beschädigt oder entfernt wird. • Wenn der Schaden auf unsachgemäße Handhabung zurückzuführen ist oder wenn das Gerät fällt bzw. gestoßen wird oder durch andere Ursachen nicht unter normalen Arbeitsbedingungen funktioniert. • Wenn das Gerät ohne die Genehmigung von ANEST IWATA demontiert, manipuliert oder repariert wird. 	
Alle Reparaturen, welche im Rahmen der Garantie durchgeführt werden, unterbrechen die Laufzeit nicht.	

3. SICHERHEITSWARNUNG

WARNUNG	
<p>Lesen und verstehen Sie diese Anleitung. Der Nutzer muss komplett mit den Inhalten dieser Anleitung vertraut sein, inklusive wichtiger Warnhinweise. Falsche Bedienung (Fehlbedienung) kann zu schweren Verletzungen, Tod, Brand oder Explosion führen.</p>	
SICHERHEITSAKTOR	
Achten Sie besonders auf Passagen, die zusätzlich mit folgenden Zeichen und Symbolen markiert sind.	
	<p>TRAGEN SIE SCHUTZKLEIDUNG</p> <p>Um ernsthafte Verletzungen zu vermeiden, stellen Sie sicher, dass Sie während des Lackierens Schutzkleidung (Brille, Maske, Handschuhe) tragen. Lacke oder Lösemittel könnten in Kontakt mit Ihren Augen kommen bzw. könnten Sie diese inhalieren.</p>

WARNUNG	VORSICHT MIT DER BELÜFTUNG
	Verwenden Sie das Gerät in einem gut belüfteten Bereich. Die Nutzung in kleinen Bereichen mit unzureichender Belüftung kann aufgrund des Sprühnebels Berauschtigkeit, Explosion oder Feuer hervorrufen. Sofern Sie sich während der Nutzung unwohl fühlen, konsultieren Sie sofort einen Arzt.
	VERBOTENER KONTAKT Wenn Material austritt, versuchen Sie dies nicht mit der Hand zu stoppen. Gehen Sie wie folgt vor: 1. Folgen Sie den Anweisungen unter Punkt 8.7. 2. Überprüfen Sie die Stelle, an der das Material austritt. 3. Ersetzen oder reparieren Sie die defekte Komponente.
	VORSICHT: KÖRPERVERLETZUNGEN Die Materialien können in den menschlichen Körper über Augen, Mund oder die Haut gelangen. Dies ist sehr gefährlich. Sofern Sie sich unwohl fühlen oder sich verletzt haben, kontaktieren Sie sofort einen Arzt.
	ANWENDUNGSGEBIET Nutzen Sie das Gerät nicht bei der Verarbeitung von Lebensmitteln.
	FERNHALTEN VON EXPLOSION ODER FEUER Nutzen Sie das Gerät nicht in der Nähe von Funken oder offenem Feuer. Besonders Nachstehendes verursacht Feuer • Zigaretteglut • Elektrische Artikel wie Öfen, Lampen oder Heizungen.
	ERDUNG Erden Sie sicher Pumpe, Lackierpistole, Werkstücke und Tanks, die mit Material oder Lösemittel gefüllt sind. Nutzen Sie dafür das mitgelieferte Erdungskabel. Verbinden Sie dies mit dem Boden, um eine kontinuierliche Erdung sicherzustellen. Eine ungenügende Erdung kann - ausgelöst von Stromfunken - Explosionen oder Feuer hervorrufen.
	EXPLOSIONEN Stellen Sie sicher, die Pumpe lediglich bei dem maximalen Betriebsdruck (Punkt 6.) zu nutzen. Betriebsdrücke über dem maximalen Wert können Explosionen verursachen. KNICKEN SIE NIEMALS EINEN SCHLAUCH MIT EINEM RADIUS VON WENIGER ALS 50mm. Stellen Sie niemalsschwere Dinge auf diesen. Der Schlauch könnte explodieren. VERBINDEN SIE DEN SCHLAUCH SICHER UND AUSREICHEND FEST, UM AUSLAUFEN ODER LOCKERHEIT ZU VERMEIDEN. Sollte der Schlauch während des Betriebes nicht angeschlossen sein, so verursacht dies gefährliche Schlauchbewegungen und Farbauslaufen, was wiederum zu schweren Körperverletzungen führen kann. VERWENDEN SIE NIEMALS RISSIGE, BESCHÄDIGTE, VERBOGENE, GEBROCHENE ODER VERZERRTE SCHLÄUCHE. Das Auslaufen aus einem solchen Schlauch kann eine große Gefahr während des Betriebes bedeuten.
WICHTIG	ANDERE VORSICHTSMASSNAHMEN
	Nehmen Sie keine Änderungen am Gerät vor. Sofern Sie Teile austauschen, so stellen Sie sicher, dass Sie ANEST IWATA Originalteile nutzen. Es kann sonst zu unzureichender Leistung oder Versagen des Gerätes kommen. INSTALLIEREN UND HALTEN SIE DIE PUMPE FERN VON REGEN UND SPRITZWASSER. Es könnte zum Versagen des Gerätes kommen. INSTALLIEREN SIE DIE PUMPE AUF EINER HORIZONTALEN EBENE. INSTALLIEREN SIE DIE PUMPE FREI VON FARBNEBEL. Es könnte ansonsten zum Versagen des Gerätes kommen. VERWENDEN SIE SAUBERE LUFT DURCH TROCKNER UND FILTER (feiner als 50 Mikron). Es könnte ansonsten zum Versagen des Gerätes kommen.
*ANEST IWATA IST NICHT VERANTWORTLICH FÜR VERLETZUNGEN ODER SCHÄDEN, DIE DURCH DIE MISSACHTUNG DER ANWEISUNGEN AUSGELÖST WORDEN SIND.	

4. TRANSPORT UND HANDLING

Um das Gerät zu transportieren nutzen Sie nur die unten beschriebenen helfenden Systeme. In jedem Fall stellen Sie sicher, dass der Transport und die Hebevorrichtung das Gewicht des Gerätes mit der Verpackung tragen kann.

WARNUNG

HALTEN SIE DIE VERPACKUNG IMMER IN VERTIKALER POSITION.



ES IST ANZURATEN, DASS DAS PERSONAL, WELCHES MIT DEM EQUIPMENT VERTRAUT IST, SCHUTZHANDSCHUHE SOWIE SICHERHEITSSCHUHE TRÄGT.

WÄHREND DES HEBENS DES GERÄTES ODER DESSEN KOMPONENTEN HALTEN SIE DEN ARBEITSBE REICH FREI. HALTEN SIE EBENFALLS EINEN SICHERHEITSABSTAND UM DAS GERÄT FREI, UM DIE BESCHÄDIGUNG VON PERSONEN ODER GEGENSTÄNDEN ZU VERMEIDEN.

4.1 TRANSPORT IN KARTONAGE

Das Gerät befindet sich in einer Kartonverpackung, eingewickelt in einen schlagfesten Kunststoff.

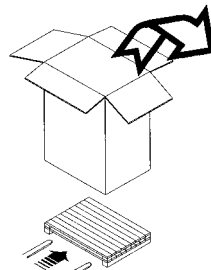

4.2 HANDLING

WARNUNG

NUTZEN SIE EINEN TROLLEY, UM DIE KARTONAGE ZU TRANSPORTIEREN.

FOLGEN SIE DEN ANWEISUNGEN AUF DEM KARTON BEVOR SIE DIESEN ÖFFNEN UND TRANSPORTIEREN.

TRANSPORT OHNE TROLLEY

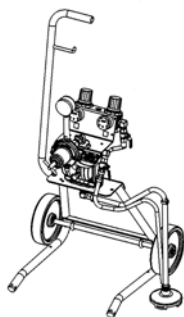

TRANSPORT MIT TROLLEY



4.3 ZWISCHENLAGERUNG

Stellen Sie während des Transports und der Lagerung sicher, dass Temperaturen zwischen 0 und 40° C nicht unter- bzw. überschritten werden. Im Falle einer Zwischenlagerung stellen Sie sicher, dass das Gerät nicht an Plätzen mit einer hohen Luftfeuchtigkeit gelagert wird.

4.4 ÜBERPRÜFUNG DES GEKAUFTEN PRODUKTS

Wenn Sie das Gerät erhalten haben und bevor Sie es nutzen wollen, stellen Sie sicher, dass dieses während des Transports oder der Lagerung nicht beschädigt wurde. Bitte überprüfen Sie alle Komponenten in der Verpackung.

4.5 TEILE IN DER VERPACKUNG ENTHALTEN

MONTAGE	GESTELL	WAGEN	ALLE MODELLE	DECKEL	WANDHALT
PR-5BL			1		
Ablassschlauch			1		
*Wagen set	-	1		-	-
Deckel	-	-		1	-
Schlauchschele	3	3		-	3
Saugschlauch mit filter	1	1		-	1
Saugrohr mit filter	-	-		1	-
**Kunststoffbehälter	-	1		-	-

*WAGEN		**KUNSTSTOFFFRICHTER (6 lt.)	
ACHSE	1	KUNSTSTOFFBEHÄLTER	1
“U” BOLZEN + SECHSKANT	2 + 4	SAUGROHR	1
STIFT	4		
DICHTUNGSRINGE	4		
VOLLGUMMIREIFEN	2		
GRIFF	1		
SECHSKANT (M8)	1		
BOLZEN M. SECHSKANT (M8)	1		
SECHSKANT (M6)	1		
BOLZEN M. SECHSKANT (M6)	1		

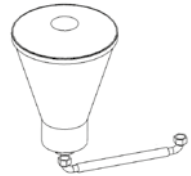
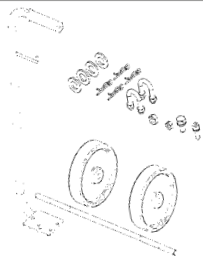

5. PRODUKTIDENTIFIKATION

5.1 TYPDATEN

Das Hersteller Typenschild befindet sich auf der Membranpumpe (siehe Bild unten). Es darf nicht entfernt werden, auch nicht wenn das Gerät weiterverkauft wird. Bei jeder Kommunikation mit ANEST IWATA ist die Seriennummer auf der Platte bereit zu halten.

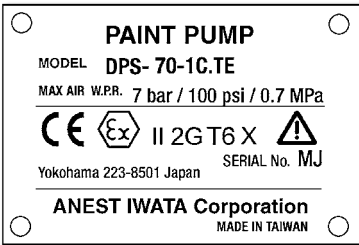

5.2 EINHALTUNG DER STANDARDS

Alle Geräte sind in Übereinstimmung mit den geltenden grundlegenden Sicherheitsanforderungen der Maschinenrichtlinie 2006/42/EC konzipiert. Die Geräte sind ebenfalls in Übereinstimmung mit den grundlegenden Sicherheitsanforderungen (ESR) des Anhang II der Richtlinie "ATEX" 2014/34/EU hergestellt und konzipiert und erfüllen die folgenden Klassifizierungen:



- Gerätegruppe: II
- Kategorie: Gas 2G (geeignet für den Einsatz in den Zonen 1 und 2)
- max. Oberflächentemperatur : Temperaturklasse T6
- X-Kennzeichnung: Jeglicher Ausstoß statischer Elektrizität von der Pumpe muss mittels des Erdungskabels (im Lieferumfang enthalten) über den Boden abgelenkt werden.

6. TECHNISCHE SPEZIFIKATIONEN

PUMPE	DPS-70 C.TE	DPS-70 CN.TE
PUMPEVERSION	DDP-70B	DDP-70 BN
Pumpen Ausführung	Aluminium	Edelstahl
Luft-Arbeitsdruck	1.5~7 bar (22~100 psi)	
Max. Material- Arbeitsdruck	7 bar (100 psi)	
Lufteinlass	G 1/4"	
Materialauslass	G 3/8"	
Materialeinlass	G 1/4"	
Materialversorgung Bei 30 Zyklen Pro Minute	0.6 lt./min	
Materialversorgung Bei 200 Zyklen Pro Minute	6 lt./min	
Materialviskosität	60sec/Ford#4	
Arbeits- Temperatur	5~40°C	
Kompressor (Benötigte Energie)	0.4~0.75 kW	
Geräuschpegel	66 dB(A)	

LEISTUNGSKURVE



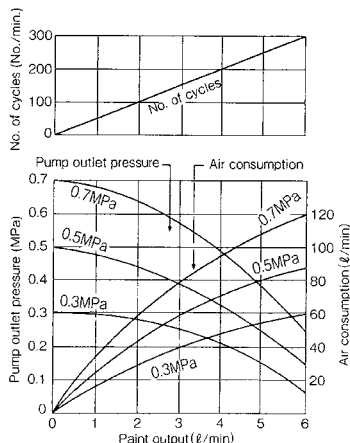

* 0.3/0.5/0.7 MPa: in dem Diagramm zeigt den Luftdruck
 * Getestet mit Terpentin



6.1 DPS_MODELLE: MASSE UND GEWICHT

MODELLE MONTIERT	MODELLE	Maße (mm)	Gewicht (Kg)
Auf GESTELL	DPS -701 C	410 x 358 x 700	6.0
	DPS -701 CN		7.4
Auf DECKEL	DPS -702 C	357 x 312 x 683	5.1
	DPS -702 CN		6.5
Auf WAGEN	DPS -703 C	439 x 452 x 868	8.5
	DPS -703 CN		9.9
Auf WANDHALTERUNG	DPS -704 C	364 x 214 x 428	5.0
	DPS -704 CN		7.1
Auf WAGEN (mit Trichter)	DPS -7036 C	573 x 555 x 868	8.5
	DPS -7036 CN		9.9

6.2 MODELLE_ DPS

Auf GESTELL	DPS 70-1C.TE DPS 70-1CN.TE
	<p>DDP Version montiert auf Gestell, mit Materialdruckregler, 2 Luftdruckreglern (für Pumpe und Pistole), Saugereinrichtung mit Filter, Materialrücklauf, 1 Überdruckventil, 1 Kugelhahn mit Ablauföffnung.</p> <ul style="list-style-type: none"> • PR-5BL Materialdruckregler für DPS 70-1C.TE • PR-5BLN Materialdruckregler für DPS 70-1CN.TE
Auf DECKEL	DPS 70-2C.TE DPS 70-2CN.TE
	<p>DDP Version montiert auf Deckel, mit Materialdruckregler, 2 Luftdruckreglern (für Pumpe und Pistole), Saugereinrichtung mit Filter, Materialrücklauf, 1 Überdruckventil, 1 Kugelhahn mit Ablauföffnung.</p> <ul style="list-style-type: none"> • PR-5BL Materialdruckregler für DPS 70-2C.TE • PR-5BLN Materialdruckregler für DPS 70-2CN.TE
Auf WAGEN	DPS 70-3C.TE DPS 70-3CN.TE
	<p>DDP Version montiert auf Wagen, mit Materialdruckregler, 2 Luftdruckreglern (für Pumpe und Pistole), Saugereinrichtung mit Filter, Materialrücklauf, 1 Überdruckventil, 1 Kugelhahn mit Ablauföffnung.</p> <ul style="list-style-type: none"> • PR-5BL Materialdruckregler für DPS 70-3C.TE • PR-5BLN Materialdruckregler für DPS 70-3CN.TE
Auf WANDHALTERUNG	DPS 70-4C.TE DPS 70-4CN.TE
	<p>DDP Version montiert auf Wandhalterung, mit Materialdruckregler, 2 Luftdruckreglern (für Pumpe und Pistole), Saugereinrichtung mit Filter, Materialrücklauf, 1 Überdruckventil, 1 Kugelhahn mit Ablauföffnung.</p> <ul style="list-style-type: none"> • PR-5BL Materialdruckregler für DPS 70-4C.TE • PR-5BLN Materialdruckregler für DPS 70-4CN.TE
Auf WAGEN (mit Trichter)	DPS 70-36C.TE DPS 70-36CN.TE
	<p>DDP Version montiert auf Wagen, mit Materialdruckregler, 2 Luftdruckreglern (für Pumpe und Pistole), Kunststofftrichter 6 Liter, Materialrücklauf, 1 Überdruckventil, 1 Kugelhahn mit Ablauföffnung.</p> <ul style="list-style-type: none"> • PR-5BL Materialdruckregler für DPS 70-36C.TE • PR-5BLN Materialdruckregler für DPS 70-36CN.TE

6.3 SICHERHEITSSYSTEME

Verschiedene Sicherheitssysteme wurden während der Herstellung der Pumpe konzipiert, wie sie von allen geltenden Sicherheitsbestimmungen vorgeschrieben.

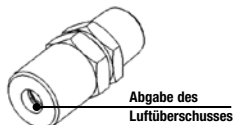

SICHERHEITSVENTIL

Installiert ist ein auf den Wert 7 bar kalibriertes Sicherheitsventil, um sicher zu stellen, dass der Betriebsdruck innerhalb des Pumpenkreislaufes die Vorgaben nicht überschreitet. Wird der kalibrierte Wert überschritten, öffnet das Ventil durch Abgabe des Luftüberschuss.



WARNUNG

ENTFERNEN SIE DAS SICHERHEITSVENTIL NICHT. JEDLICHE MANIPULATION KÖNNTE FÜR DEN ANWENDERGEFÄHRLICH WERDEN UND EINE GUTE ARBEITSWEISE DES GERÄTES VERHINDERN.

AUSLASSVENTIL

Im Falle von Unregelmäßigkeiten während des Arbeitens drehen Sie den Hebel des Auslassventils um 90°. Auf diese Weise wird die Luftzufuhr unterbrochen und der verbleibende Druck in der Pumpe freigegeben.



6.4 SICHERHEITSSYMBOL

Auf der Pumpe sind einige Symbole mit Sicherheitswarnungen zu finden, die von jedem befolgt werden müssen, der das Gerät benutzt.



WARNUNG

ANEST IWATA ÜBERNIMMT KEINERLEI GEWÄHR FÜR SCHÄDEN ODER UNFÄLLE, DIE DARAUS RESULTIEREN, DASS DIE SICHERHEITSGESAMEN NICHT EINGEHALTEN WERDEN. DIE VERANTWORTUNG LIEGT BEIM NUTZER SELBST.

6.5 VERARBEITBARE MATERIALIEN

Alle Doppelmembranpumpen von **ANEST IWATA** sind konzipiert, um eisenhaltiges Material im Allgemeinen, Holz und Kunststoff zu bearbeiten.

Die Modelle **DPS-70C.TE** sind für die Verwendung von Farben entwickelt, um mit einer maximalen Viskosität von 85 sec / Ford Cup # 4 (100 sec / NK-2).

Wir empfehlen nicht die Verwendung dieser Modelle mit Farben auf Wasserbasis.

Die Modelle **DPS-70CN.TE** sind auch für den Einsatz mit Farben auf Wasserbasis entwickelt.

Um die Pumpe mit speziellen Materialien zu verwenden, bitten wir Sie um die Freigabe seitens **ANEST IWATA**. Die technischen Eigenschaften der Pumpe müssen dann ggf. an spezielle Materialien angepasst werden.

Das Unternehmen **ANEST IWATA** ist nicht verantwortlich für Unfälle aufgrund der Verwendung der Pumpe durch nicht autorisiertes und nicht qualifiziertes Personal bzw. aufgrund der Verwendung für Zwecke, die von den oben genannten abweichen.



WARNUNG

BENUTZEN SIE NIEMALS DIE FOLGENDEN HALOGENHALTIGEN KOHLENWASSERSTOFF-LÖSEMITTEL:

- METHYLCHLORID, DICHLORMETHAN, 1,2-DICHLORETHAN, TETRACHLORKOHLENSTOFF, TRICHLOROETHYLENE, 1.1.1-TRICHLOROETHANE ODER ÄHNLICH.
- SEHR GIFTIGE PRODUKTE WIE BENZIN, KEROSIN ODER BRENNBARE GASE;
- JEDLICHE HERBIZIDE ODER PESTIZID
- JEGLICHE RADIOAKTIVE FLÜSSIGKEITEN

(Achten Sie darauf, dass alle Flüssigkeiten und Lösemitteln kompatibel mit den Lackierpistoleteilen sind. Eine Übersicht der Materialien, aus denen die Lackierpistole besteht, kann auf Anfrage von **ANEST IWATA** geliefert werden).

Nicht mit ätzenden Flüssigkeiten verwenden (außer PH6-8)

7. PUMPENBETRIEB

7.1 BETRIEBSBESCHREIBUNG

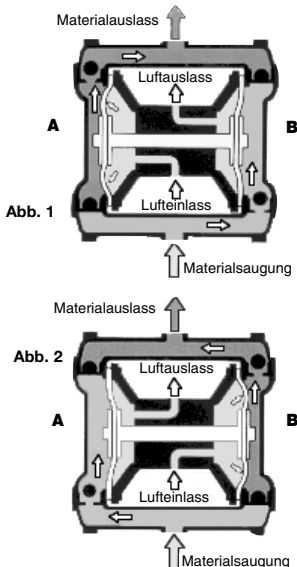

Ausgehend von einer einfachen Herstellung, besteht der Vorgang aus zwei der Membranbewegungen Druckbeaufschlagung und Materialübertragung. Zwei Membrane sind hierbei am Ende einer Stange befestigt.

Die komprimierte Luft tritt in die Luftkammer von Seite A ein (siehe Bild 1). Die Membran wird, das Material drückend, nach links geführt. Gleichzeitig bewegt sich die Membran auf der gegenüberliegenden Seite (Seite B) durch Ansaugen des Materials nach links.

Ist die Stange komplett auf der linken Seite, kehrt das doppelpneumatische Ventil den Vorgang um.

Die komprimierte Luft tritt nun in die Luftkammer von Seite B ein (siehe Bild 2). Die Membran wird, das Material drückend, nach rechts geführt. Gleichzeitig saugt die Membran auf Seite A das Material an.

Die Pumpe wiederholt die oben genannten Bewegungen immer und immer wieder. Das Ergebnis ist ein stetiger und pulsationsfreier Materialfluss.

Das Hauptmerkmal ist die Wirkung von zwei pneumatischen Ventilen: das erste ist ein Power-Ventil, welches die Pumpe beschickt, das andere ist ein Steuerventil, dass die fortwährende Bewegung sicherstellt.

7.2 INSTALLATIONSBEDINGUNGEN



Der Installierende muss die ATEX Klassifizierung des Installationsbereiches sowie die Risiken kennen, die durch eine eventuelle explosive Umgebung entstehen können. Er muss Achtung auf Explosions- und Feuerrisiken geben, um so die am besten geeigneten Schutzvorkehrungen treffen zu können.

Alle Wartungs-, Montage- und Demontage-Arbeiten müssen von qualifiziertem Personal außerhalb des explosiven Bereiches durchgeführt werden.

Überprüfen Sie auch, dass das Zubehör den grundlegenden Sicherheitsanforderungen der ATEX-Richtlinien gerecht wird.

Behandeln Sie es mit großer Sorgfalt, um zu vermeiden, dass sich ihre Funktionen ändern.

Ist das Gerät installiert, reinigen Sie es.

DAS GERÄT MUSS VON SPEZIALISIERTEM UND AUTORISIERTEM FACHPERSONAL INSTALLIERT WERDEN.
In jedem Fall folgen Sie den unten stehenden Anweisungen.



WARNUNG

WIRD DIE VERARBEITUNG DES MATERIALS AUSSERHALB DER SPRITZKABINE DURCHFÜHRT, SO ARBEITEN SIE IMMER AN EINEM ORT MIT AUSREICHENDER BELÜFTUNG, UM ZU VERMEIDEN, DASS KONZENTRIERTE ENTFLAMMBARE DÄMPFE AUS LÖSEMITTELN ODER LACKEN AUSTRETEN.

7.3 INSTALLATION

- Stellen Sie die Pumpe auf eine stabile Unterlage, um Bewegungen während des Betriebs zu vermeiden.
- Der Abstand zwischen Pumpe und Material muss so kurz wie möglich sein. Dies kann jedoch nach Viskosität und erforderlicher Förderleistung variieren.
- Verbinden Sie die Luftzufuhr mit dem Netzanschluss der Pumpe.
- Die Saugleitung muss einen Innendurchmesser von mindestens 1/4" oder etwas höher haben.
- Installieren Sie die Pumpe mit zwei M6x16 Schrauben durch Nutzung der Speziallöcher am unteren Adapter. Befestigen Sie die Pumpe nicht an einem anderen System.
- Schließen Sie das freie Ende des Erdungskabels direkt an.



WARNUNG

DIE VERWENDETEN FLÜSSIGKEITEN UND ANFORDERUNGEN MÜSSEN IN ÜBEREINSTIM MUNG MIT ABSCHNITT 6.5 (VERARBEITBARE MATERIALIEN) SOWIE MIT ABSCHNITT 8. (NUTZUNG) SEIN.



WARNUNG

- KONSULTIEREN SIE DIE LOKALEN VERORDNUNGEN FÜR EINE AUSFÜHRliche ANLEITUNG BEZÜGLICH DER ERDUNGEN INNERHALB DES ARBEITSBEREICHES UND BEZÜGLICH DER ART DES VERWENDETEN SYSTEMS.
- DAS ERDUNGSKABEL (IM LIEFERUMFANG ENTHALTEN) MUSS EINEN MINDESTQUERSCHNITT GLEICH 1.5 MM².
- EIN ENDE DES KABELS MUSS GEERDET SEIN WÄHREND DAS ANDERE AM SEITLICHEN DECKEL DER MEMBRAN-PUMPE ANGESCHLOSSEN IST.

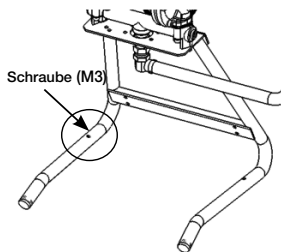

Befestigen Sie die Pumpe am Boden durch die Halterung, verschweißt auf dem Wagen oder auf dem Gestell.

7.4 INSTALLATION VON DPS MODELLE

1	A - GESTELL WAGEN	GILT FÜR ALLE TYPEN
1.	Entfernen Sie die staubdichten Kappen (B, E, F, H, I auf Seite 107)	1. Fördie Materialrückführung verbinden Sie den Ablassschlauch mit dem Zwei-Wege-Ventil.
2.	Nehmen Sie das Pumpenteil durch Entfernen der Sechskantschrauben (M6) aus der Halterung.	
3.	Klappen Sie das Gestell aus und positionieren Sie die Pumpe in der richtigen Position	

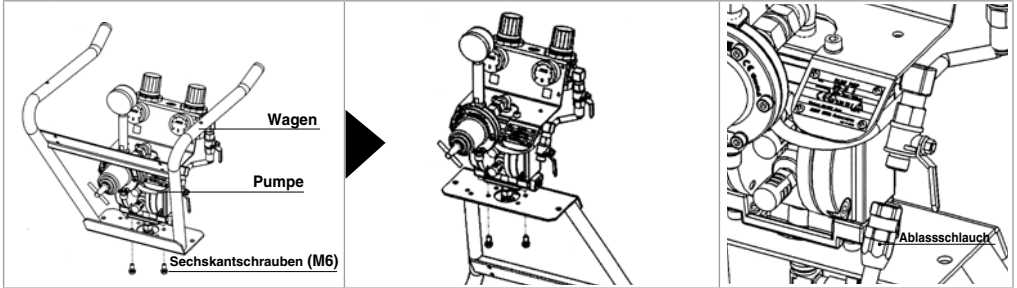

2 LACKVERSORGUNG | SAUGSCHLAUCH

1.	Verbinden Sie den Saugschlauch mit dem Farbeinlassgelenk (H Seite 107).
2.	Befestigen Sie den Ablassschlauch am Saugschlauch mit Band (3 mal, woimmer Sie wollen).

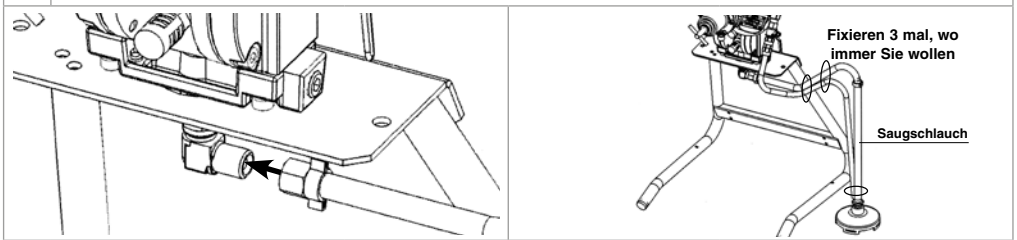

B TYP: DECKEL

1.	Entfernen Sie die staubdichten Kappen (B, E, F, H, I auf Seite 107)
2.	Montieren Sie den Versorgungsdeckel in seinen Sitz, verbinden Sie den Ablassschlauch mit dem Zwei-Wege-Ventil (siehe "gilt für alle Typen")
3.	Verbinden Sie den Saugschlauch mit dem Farbeinlassgelenk. (Stellen Sie sicher, dass das Dichtungsband um den Saugschlauch verklebt ist)

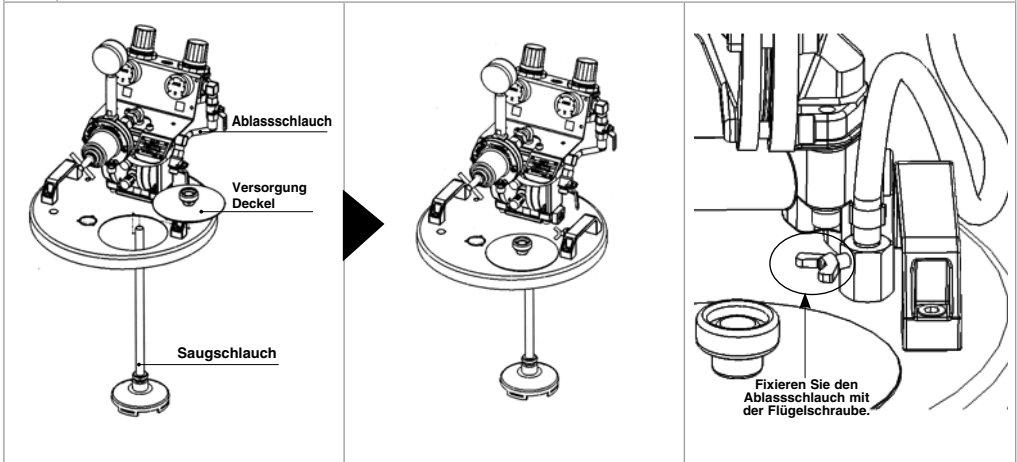

C TYP: WAGEN

1. Stecken Sie die folgenden Teile in numerischer Reihenfolge zusammen und befestigen Sie sie am Gestell.

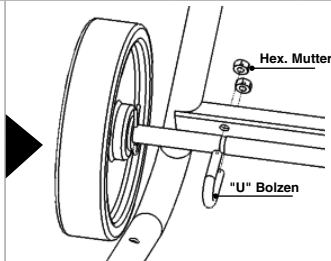
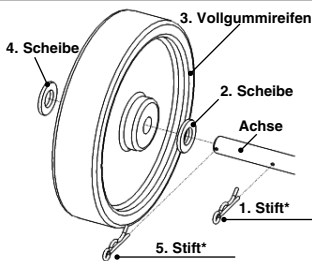

*Legen Sie das Ende des Stifts in die Achsbohrung und treiben Sie es mit einem Hammer hinein.



Angebracht.



2. Schrauben Sie vom unteren Adapter der Pumpe die Verbindungsschraube (M6) und montieren Sie den Griff am Stand mit einer Sechskantschraube (M6) und einer Sechskantschraube mit Scheibe (M8).

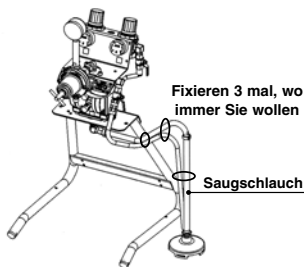
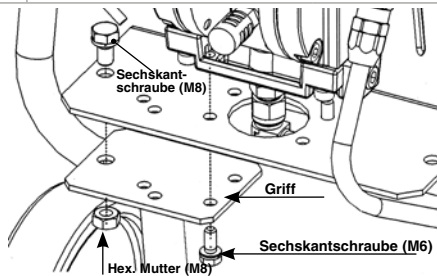

D TYP: WANDHALTERUNG

- Entfernen Sie die staubdichten Kappen (B, E, F, H, I auf Seite 107)
- Nehmen Sie das Pumpenteil durch Entfernen der Sechskantschrauben (M6) aus der Halterung
- Klappen Sie die Halterung aus und positionieren Sie die Pumpe mit Sechskantschrauben (M6) in der richtigen Position an der Halterung
- Verbinden Sie den Ablassschlauch mit dem Zwei-Wege-Ventil (siehe "gilt für alle Typen")
- Verbinden Sie den Saugschlauch mit dem Farbeinlassgelenk

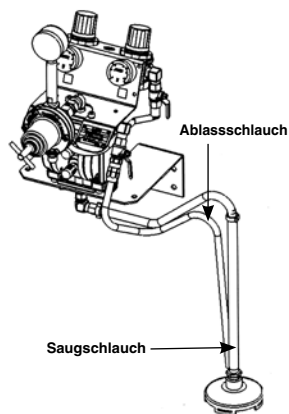
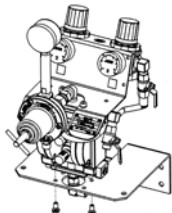
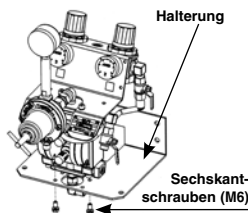

E TYP: WAGEN MIT KUNSTSTOFFTRICHTER (6 LT.)

1. Verbinden Sie den Kunststofftrichter (Nutzung des "U"-Saugrohrs) mit dem Farbeinlassgelenk.

2. Verbinden Sie den Ablassschlauch mit dem Zwei-Wege-Ventil.

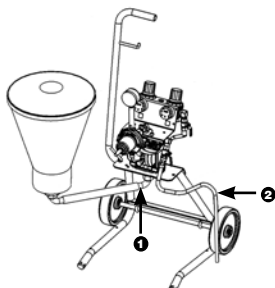

8. NUTZUNG

Dieser Abschnitt beschreibt die Membranpumpennutzung in Übereinstimmung mit den geltenden Sicherheitsnormen. Lesen Sie diesen Abschnitt sorgfältig durch.

8.1 SICHERHEITSGESETZE WÄHREND DER NUTZUNG

- Um die Membranpumpe zu benutzen, halten Sie die Sicherheitsvorkehrungen und die unten beschriebenen Regeln ein.
- ANEST IWATA lehnt jede Verantwortung ab, wenn der Nutzer die Sicherheitsvorkehrungen und Regeln nicht erfüllt.
- ANEST IWATA ist nicht haftbar für Nachlässigkeit bei der Verwendung der Pumpe.
- Wenn das System nicht ordnungsgemäß verwendet wird, könnte es versagen und ggf. schwere Schäden verursachen.
- Ändern Sie nicht das System, verwenden Sie nur ANEST IWATA Originalersatzteile.
- Überprüfen Sie das System täglich: reparieren oder ersetzen Sie sofort alle abgenutzten oder beschädigten Teile.
- Überschreiten Sie niemals den maximalen Betriebsdruck: 7.0 bar (100 psi)
- ES IST VERBOTEN, die Ausrüstung für Zwecke zu nutzen, die von denen in dieser Bedienungsanleitung genannten abweichen. Bei Fragen wenden Sie sich an ANEST IWATA.
- Verwenden Sie nur Materialien (Farben und Lösemittel), die kompatibel mit den Anlagenteilen sind, mit denen sie in Kontakt kommen.
- Beachten Sie die in dieser Bedienungsanleitung erwähnten verarbeitbaren Materialien.
- Tragen Sie die Schutzkleidung wie in Kapitel 8.2 beschrieben.
- Beachten Sie alle lokalen Standards für die elektrische Sicherheit und Brandgefahren.

8.2 SCHUTZKLEIDUNG

Tragen Sie während des Arbeitens mit der Pumpe Schutzhandschuhe, Schutzbrille, Sauerstoffmaske sowie Gehörschutz. Befolgen Sie immer die Gesetze.



8.3 VORWÄSCHE

1. Stellen Sie sicher, dass die Pumpe korrekt installiert ist (siehe Abschnitt 7.4).
2. Legen Sie das Saugrohr in die Waschflüssigkeit oder füllen Sie den Trichter, gemäß dem genutzten Modell (Typ).
3. Stellen Sie den Kugelhahn in die richtige Position.
4. Stellen Sie den Eingangsdruck zwischen 2.0 und 7.0 bar.
5. Öffnen Sie das Zwei-Wege-Ventil (Pos. B auf Seite 107).
Die Waschflüssigkeit muss durch die Tauchrohrrezirkulationsleitung zirkulieren.
 - Wird das Deckelmodell verwendet, zirkuliert die Waschflüssigkeit durch das Ablasssystem.
 - Beim Modell mit Kunststofftrichter ist das Rezirkulationsrohr direkt mit dem Trichter verbunden.
6. Schließen Sie das Zwei-Wege-Ventil und passen Sie den Materialdruck mittels Materialdruckregler an (empfohlener Druck 3.0 bar)
7. Betätigen Sie den Lackierpistolenabzugshebel (bzw. versorgen Sie Automatik- Lackierpistolen mit etwas Luft), ohne Luft zu versprühen und lassen Sie die Spülflüssigkeit für einige Minuten zirkulieren.
8. Versichern Sie sich, dass die Reinigung abgeschlossen ist. Entleeren Sie die Restflüssigkeit und stoppen Sie den Vorgang.



WARNUNG

DIE PUMPE MUSS VOR DER ERSTEN VERWENDUNGBZW. BEI LÄNGERER NICHTNUTZUNG UND FARBWECHEL GEREINIGT WERDEN.

8.4 START

BEVOR SIE MIT DER ARBEIT BEGINNEN, STARTEN SIE DIE PUMPE GEMÄSS DEN NACHFOLGENDEN INSTRUKTIONEN:

1. Verbinden Sie das Erdungskabel mit dem Boden.
2. Für alle Modelle mit Saugrohr: tauchen sie es in den Materialbehälter, aus welchem gepumpt werden soll.
Für das Modell mit Trichter: füllen Sie diesen mit dem Material, welches gepumpt werden soll.
Für die Modelle auf Deckel: füllen Sie das Material in den Behälter, aus welchem gepumpt werden soll.

3. Öffnen Sie das Zwei-Wege-Ventil (Pos. B auf Seite 107).
4. Drehen Sie langsam den Druckmindererregler (Pos. C auf Seite 107). Stellen Sie diesen bei einem Druck von etwas über 2.0 bar ein, um der Pumpe zu ermöglichen, die Luft entweichen zu lassen.
5. Schließen Sie das Zwei-Wege-Ventil (Pos. B auf Seite 107) und lassen Sie ebenfalls Luft durch die Lackierpistole.
6. Erhöhen Sie den Druck des Minderers an der Pumpe (empfohlener Druck etwa 5.0 bar).
7. Stellen Sie den Materialdruckregler wie erforderlich ein (von 0 bis 3.0 bar).
8. Stellen Sie die Spritzluft mittels des Druckminderer ein (Pos. D auf Seite 107) und testen Sie die Lackierpistole zunächst auf einem Ausschussteil.



HINWEISE

- a) Verwenden Sie die Lackierpistole unter Druck.
- b) Wenn das Materiallevel im Inneren des Behälters sinkt, kann die Pumpe Frischluft saugen. Erhöhen Sie das Materiallevel.
- c) Ziehen Sie die Pumpe nicht an den Rohren.



HINWEISE: NOT-AUS

WANN DIE PUMPE GESTOPPT WERDEN MUSS:

- a) Das Material, das aus der Lackierpistole austritt, ist nicht zu stoppen.
 - b) Austritt von Flüssigkeiten durch die Anschlüsse oder eine beschädigte Leitung.
- SCHLIESSEN SIE DAS AUSLASSKUGELVENTIL.

8.5 TÄGLICHES ABSCHALTEN

1. WANN DIE PUMPE GESTOPPT WIRD:

- Die Luftzufuhr darf nicht getrennt werden, wenn die Unterbrechung kurz ist.
- Wenn die Unterbrechung lang ist, drehen Sie den Auslasskugelhahn, "A" Lassen Sie Luft aus dem Kreislauf austreten und öffnen Sie die Rezirkulationsventil "B", um den verbliebenen Materialdruck abzulassen.

2. WENN DIE PUMPE AM ENDE DES ARBEITSTAGES GESTOPPT WIRD:

- Reinigen Sie die Materialkanäle.
- Entfernen Sie den Tauchrohrfilter und reinigen Sie diesen.

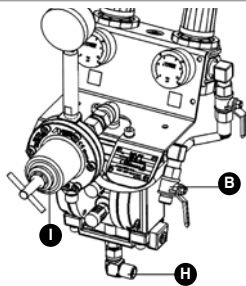

- I) Materialdruckregler
- B) Zwei-Wege-Ventil
- H) Farbeinlass

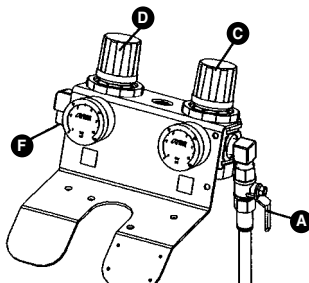

- F) Luftanschluss zur Lackierpistole
- D) Luftdruckminderer Lackierpistole
- C) Luftdruckminderer Pumpe
- A) Auslasskugelhahn

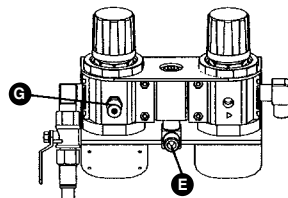

- G) Sicherheitsventil
- E) Leitungsverbindung

Staubdichte Kappe (weiblich): B), E), F), H), I) Deckelmodell: H) nicht inbegriffen (Staubdichte Kappe männlich)

8.6 FALSCHES UND GEFÄHRLICHE NUTZUNG



EINE FALSCHES ERDUNG, EINE UNZUREICHENDE BELÜFTUNG, FLAMMEN ODER FUNKEN KÖNNEN FEUER ODER EXPLOSIONEN AUSLÖSEN.



WARNUNG

WENN FUNKEN ODER ELEKTRISCHE ENTLADUNGEN WAHRGENOMMEN WERDEN, UNTERBRECHEN SIE UMGEHEND ALLE LACKIERARBEITEN.

NUTZEN SIE DAS SYSTEM SOLANGE NICHT, BIS DAS PROBLEM IDENTIFIZIERT IST.

- Halten Sie alle Arten von Abfall, Lösemittelbehälter, Lösemittel oder Benzin getränkte Lappen oder Kleidung aus dem Arbeitsbereich fern.
- Vor dem Start des Systems trennen Sie alle elektrischen Verbindungen innerhalb des Arbeitsbereichs
- Bevor Sie das System nutzen, schalten Sie alle offenen Flammen und Kontrollleuchten im Arbeitsbereich aus.
- Innerhalb des Arbeitsbereichs nicht rauchen.
- Während der Lackierarbeiten, oder wenn Dämpfe in der Luft zu vernehmen sind, schalten Sie die Lichter innerhalb des Arbeitsbereichs weder ein noch aus.
- Verwenden Sie keine Benzinmotor innerhalb des Arbeitsbereichs.
- Einige organische Lösemittel oder giftige Dämpfe können in Augen oder an die Haut gelangen, werden geschluckt oder eingeatmet und können schwere Verletzungen auslösen.
- Wenn der Motor läuft, halten Sie das Gesicht nicht an den Auslass.

8.7 DRUCKABLASSPROZESS



WARNUNG

1. Schließen Sie die Luftzufuhr zur Lackierpistole.
2. Schließen Sie die Luftzufuhr zur Pumpe (Auslasskugelhahn).
3. Stellen Sie sicher, dass das Rezirkulationsrohr nicht verstopft ist. Dann öffnen Sie nach und nach das Zwei-Wege-Ventil und lassen es offen.
4. Halten Sie die Lackierpistole fest und lehnen es an den geerdeten Metallbehälter, ziehen Sie den Abzugshebel, um den Druck freizusetzen.
Wird eine Automatik- Lackierpistole verwendet, liefern Sie der Stangenöffnungskontrolle etwas Luft unter Druck.



HINWEISE

1. Um die Pumpe zu betreiben, verwenden Sie gefilterte Luft mittels Luftfilter (mit einer Filterung unter 50 um).
Wir empfehlen die Verwendung eines Filters mit Kondensatautomatentladung.
2. Setzen Sie die Pumpe nicht in den Leerlauf.
3. Sprühen Sie keine Farbe oder Lösemittel zur Pumpe.
4. Installieren Sie die Pumpe nicht in der Nähe von Wärmequellen oder in der Sonne. Stellen Sie sie weit weg von Wasser.
5. Um ein Problem nach der Verwendung von Zweikomponenten-Lacken zu vermeiden, waschen Sie die Pumpe sofort nach der Benutzung, ansonsten könnten alle Materialgänge verstopft und die gesamte Anlage demontiert werden.

9. WARTUNG UND INSPEKTION

9.1 ALLGEMEINE HINWEISE

Eine angemessene Wartung ist wichtig für eine längere Laufzeit der Geräte sowie die Sicherstellung deren Effizienz. Alle Wartungsarbeiten müssen von qualifiziertem Personal durchgeführt werden. Die Pumpenkonstruktion und die verarbeiteten Materialien, begrenzen die Wartungsarbeiten auf eine einfache regelmäßige Reinigung.

Das Personal muss mit den einzelnen Maßnahmen vertraut sein, die in der Regel für ähnliche Tätigkeiten benötigt werden. Sie müssen auch die Sicherheitsregeln wie in Abschnitt 9.2 beschrieben beachten.

9.2 SICHERHEITSREGELN WÄHREND DER WARTUNG

DIE WICHTIGSTEN REGELN, DIE WÄHREND DER WARTUNGSARBEITEN AM GERÄT ZU BEFOLGEN SIND:

1. Unterbrechen Sie die Druckluftversorgung, bevor ein Bauteil ausgetauscht wird.
2. Tragen Sie keine Ringe, Uhren, Ketten, Armbänder etc. während der Wartungsarbeiten.
3. Verwenden Sie immer die individuellen Schutzmaßnahmen (Handschuhe, Sicherheitsschuhe, etc.).
4. Verwenden Sie keine offenen Flammen, Punkte oder Stifte für die Reinigung.
5. Rauchen Sie nicht.

9.3 EMPFOHLENE PLANMÄSSIGE ARBEITEN

<p>ALLER 50 ARBEITSSTUNDEN:</p>	<p>REINIGEN SIE DIE FILTER SOWIE DIE MATERIALKANÄLE. Hinweis: Wenn Sie stark pigmentierte Farben oder Materialien mit vielen Teilchen, die sich tendenziell einlagern, nutzen, führen Sie die Wartungsarbeiten in kürzeren Abständen durch.</p>
<p>ALLER 2000 ARBEITSSTUNDEN:</p>	<p>ÜBERPRÜFEN SIE DIE GESAMTE LACKIEREINHEIT UND ERSETZEN SIE VERSCHLISSENE BAUTEILE. Hinweis: Die Korrosionsgeschwindigkeit hängt von der Art des Materials und den Betriebsbedingungen ab. Um die verschlissene Teile zu ersetzen, folgen Sie den Anweisungen.</p>

9.4 DEMONTAGE DOPPELMEMBRANPUMPEN

	<p>HINWEISE: VOR DEM ZERLEGEN DER PUMPE, BEFOLGEN SIE DIE NACHSTEHENDEN ANWEISUNGEN</p> <p>a) Während der Demontage der Pumpe, vermeiden Sie eine Beschädigung der O Ringe. b) Um die Adapter (3 seite 114) und die Pumpendeckel (2 seite 114) auseinander- und wieder zusammenzubauen, verwenden Sie einen 5 mm Inbusschlüssel und einen 10 mm Schraubenschlüssel. c) Bauen Sie, in dieser Reihenfolge, den unteren Adapter, den oberen Adapter, die seitlichen Deckel (2 seite 114) durch Herausdrehen der Inbusschraube mittels eines geeigneten Schraubenschlüssel auseinander.</p>
--	--

1. Schauen Sie sich die Vorsichtsmaßnahmen zum Druckablassprozess an (Abschnitt 8.7)
2. Trennen Sie die Pumpe von der Druckluftversorgung.
3. Demontieren Sie das Saugfiltersystem von der Pumpe.
4. Entfernen Sie das Rezirkulationsrohr.
5. Demontieren Sie den Materialdruckregler von der Pumpe.
6. Demontieren Sie das Pumpengehäuse aus der Basis durch Entfernen der vier Spezialschrauben.
7. Entfernen Sie den unteren Adapter, den oberen Adapter und den Deckel.

	<p>HINWEISE: Einige Farbreste könnten im Regler verbleiben: Lassen sie diese durch Umkippen des Druckreglers selbst in den Materialtank laufen.</p>
--	---

9.5 DEMONTAGE VON DECKEL, VERBINDER & LUFTBETRIEBSVENTIL

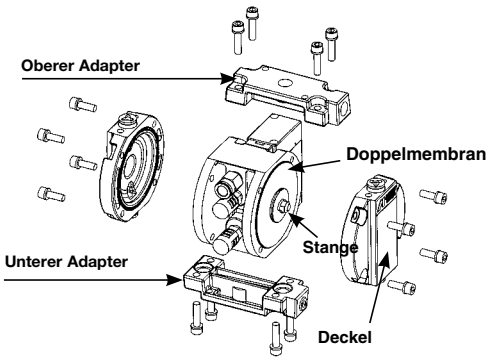
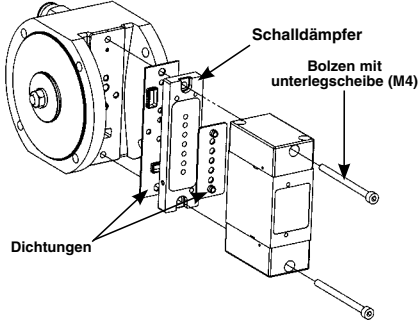
MONTAGE VON DECKEL UND VERBINDER	MONTAGE VON LUFTBETRIEBSVENTIL
	

9.6 DEMONTAGE MEMBRAN

A Entfernen Sie die beiden Muttern mit einem 10er Schlüssel.

B ENTFERNEN SIE DIE FOLGENDEN TEILE VON DER STANGE:
Mutter - Federscheibe - Membranhalter (außen) - O Ringe
- Membranset (außen / innen) - Membranhalter (innen)

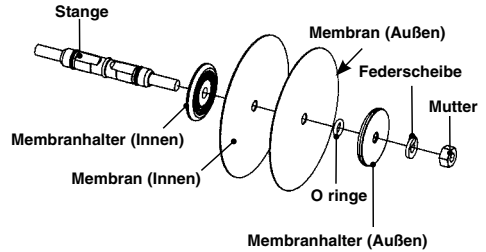
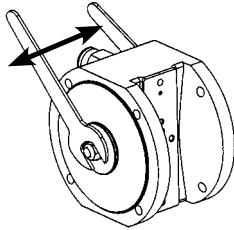

C Demontieren Sie die Stange, indem Sie an der Schraube drücken und von der gegenüberliegenden Seite nach außen ziehen.

D Halten Sie die flache Seite der Mitte der Stange mit einem Schraubenschlüssel und lösen Sie die Mutter auf der Seite, wo die Membran noch nicht entfernt und wie in Punkt B) beschrieben zerlegt wurde.

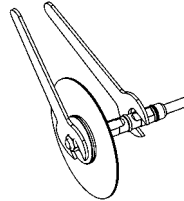
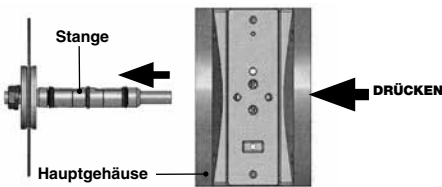

E Entfernen Sie die O Ringe und die "Y" Dichtungen. Legen Sie die "Y" Dichtungen so, dass sie nach außen öffnen. (siehe Bild)

F **DER ZUSAMMENBAU ERFOLGT IN UMGEKEHRTER REIHENFOLGE.**



Schmieren Sie die Y Dichtungen, den O Ring mit Lithium Fett bei der Montage an der Stange.

Dichtungsdruck der Muttern: 5.9 Nm

9.7 DEMONTAGE EINLASS- UND AUSLASSVENTIL

WICHTIG: Stellen Sie sicher, dass sich die Dichtung im Sitz befindet, bevor Sie den Ventilsitz einfügen. Wenn nicht, kann es zu Materialausströmungen kommen. Prüfen Sie die Richtung des Ventilsitzes.

1. Entfernen Sie die Dichtung, den Sitz und die Stahlkugel.
2. Ersetzen Sie abgenutzte oder beschädigte Teile.

HINWEISE! Beim Zusammenbau der Lider auf Hauptteil, nicht umgekehrt die Druckseite mit der Ansaugseite ein. (Handels-marke steht auf dem Kopf)

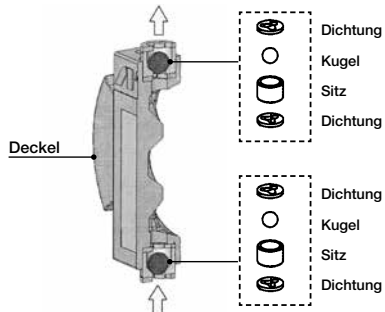

10. MATERIALDRUCKREGLER | PR-5BL - PR-5BLN

10.1 TECHNISCHE DATEN

MODELL	PR-5BL	PR-5BLN
Material	Aluminium	Edelstahl
Gewicht	850 g	1020 g
max. Primärdruck	7 bar (100 psi)	
max. Fördermenge	15 l/min	
Druckbereich	3 bar	
Anschluss innen	G 3/8"	
Anschluss außen	G 3/8"	



10.2 ERSATZTEILLISTE

Pos.	Beschreibung	
1	ANSCHLUSS G3/8"	
2	VENTILFEDER	
3	HARTMETALLKUGEL	#
4	O RING	
5	HARTMETALLSITZ	#
6	DICHTUNG	
7	SECHSKANTMUTTER	
8	KÖRPER / GEHÄUSE	•
9	ANSCHLUSSSTÜCK G1/4"-G3/8"	
10	MEMBRANSCHRAUBE	
11	MEMBRANHALTER	
12	MEMBRAN	#
13	MEMBRANSTOPPER	
14	O RING	#
15	FEDERRING	
16	SECHSKANTMUTTER	
17	BOLZEN MIT UNTERLEGSCHIBE	
18	EINSTELLFEDER	
19	MEMBRANKAPPE	
20	FEDER STOPPER	
21	SECHSKANTMUTTER	
22	EINSTELLSCHRAUBE	
23	STEIGLEITUNG	
24	MANOMETER	

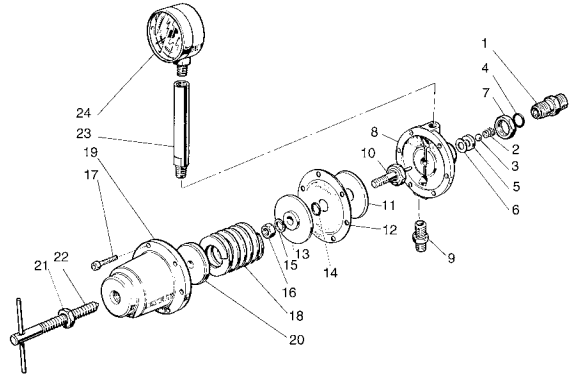

Verschleißteile

• Markierte Teile unterscheiden sich zwischen Aluminium, Edelstahl

10.3 VERBINDUNG HERSTELLEN MIT ZWEIFACHANSCHLUSS (WAHLFREI)

2-WEGE-ANSCHLUSS ZUR GLEICHZEITIGEN VERWENDUNG VON ZWEI LACKIERPISTOLEN.

Der 2-Wege-Anschluss ist je nach Pumpentyp in zwei verschiedenen Ausführungen (Aluminium und Edelstahl) erhältlich.

STEP: 1

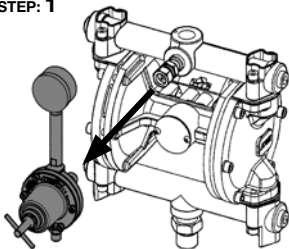

STEP: 2

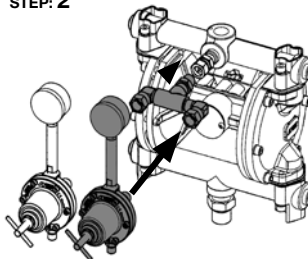

STEP: 3

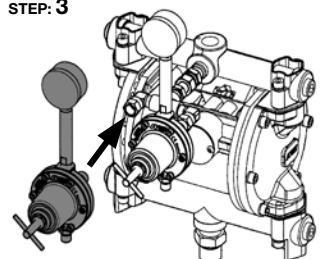

10.4 ZWEIFACHANSCHLUSS - (WAHLFREI)

Pos.	Beschreibung	Anz.		
ALUMINIUM TYP				
1	MATERIALDRUCKREGLER	1		Alle TYPEN
2	ANSCHLUSS	1		
3	T-ANSCHLUSS	1		
4	"L" ANSCHLUSS	2		
EDESTAHL TYP				
1	MATERIALDRUCKREGLER	1		
2	ANSCHLUSS	1		
3	T-ANSCHLUSS	1		
5	"L" ANSCHLUSS	2		
6	ANSCHLUSS M-F	2		
ALLE TYPEN				
7	UNTERPLATTE	1		
8	BOLZEN	4		
9	PLATTE	1		
10	MANOMETER	1		
11	L-ANSCHLUSS	2		
12	ROHR	1		
14	LUFTDRUCKREGLER	1		
15	"L" ANSCHLUSS	2		
16	T-ANSCHLUSS	1		
17	ANSCHLUSS M-F	1		

10.5 DE- UND REMONTAGE MATERIALDRUCKREGLER



WICHTIG: Wenn Sie Hauptteil, Steigrohr und Manometer demontieren, verwenden Sie bei jedem Gewindeabschnitt Dichtmittel, um die Luftdichtheit zu gewährleisten. Sind die Kugel und der Kugelsitz aus Wolframkarbid, müssen Sie sicher sein, dass hier weder Verschleiß noch Beschädigung vorliegt. Liegen Verschleiß oder Beschädigungen vor, so müssen diese Bauteile durch neue ersetzt werden.

10.6 DEMONTAGE

- Lösen Sie den Einstellschraube vollständig (22), und entfernen Sie Sechskantschraube (17), die Membrankappe (19), die Federscheibe (20), die Rückstellfeder (18) und die Membran (12).
- Lösen Sie die Gegenmutter (7), und entfernen Sie Gelenk (1), Ventillfeder (2), Kugel (3), Sitz (5) und Dichtung (6).
- Fixieren Sie den Sechskantabschnitt des Doppelmembranbolzens (10), und entfernen Sie Sechskantmutter (16), den Federring (15), den Membranstopfen (13), den O Ring (14), die Membran (12) und den Membranhalter (11).
- Wenn der O Ring, welcher im Anschlussstück platziert ist, beschädigt oder verformt ist, entfernen Sie den O Ring aus dem Anschlussstück.

10.7 REMONTAGE

- Überprüfen Sie jeden Abschnitt auf Beschädigungen und Fremdkörper.
- Bringen Sie den Membranhalter (11), die Membran (12), den O Ring (14), den Membranhalter (13) und die Federscheibe (15) in den Membranbolzen (10) an und ziehen Sie die Sechskantmutter (16) an. Anzugsmoment der Sechskantmutter 9,8N-m.
- Montieren Sie den Membranabschnitt, richten Sie die Feder (18), den Feder Stopper (20) und den Membrandeckel (19) auf dem Hauptgehäuse (8) aus, und ziehen Sie die Schrauben gleichmäßig mit dem Sechskantbolzen (17) diagonal an.
- Bringen Sie den O Ring (4) in das Anschlussstück (1).
- Bringen Sie die Dichtung (6) und den Wolframkarbidsitz (5) in den Körper (8).
- Bringen Sie die Ventillfeder (2) und die Kugel (3) in das Anschlussstück (1), dann bringen Sie das Anschlussstück (1) zum Körper (8). Anzugsmoment des Anschlussstücks 14,7 N-m
- Fixieren Sie das Anschlussstück (1) mit der Gegenmutter (7).

	<p>Bringen Sie den Wolframkarbidstift so mit dem Hauptgehäuse zusammen, dass die Wolframkarbidkugel auf der konischen Seite angebracht werden kann. Vergessen Sie nicht, die Dichtung zu montieren.</p> <p>Eine falsche Montage kann dazu führen, dass der Zeiger des Manometers falsche Bewegungen ausführt (aufgrund des Auslaufens vom Sitz) und die Leistung nachlässt.</p>
--	---

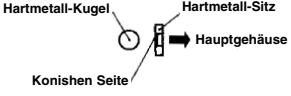
	<p>Achten Sie bei der Montage auf das Anzugsmoment des Anschlussstücks (1). Ziehen Sie zu fest an, kann das Hauptgehäuse beschädigt werden. Anzugsmoment des Anschlussstücks 14.7 N-m. Bei der Montage des Anschlussstücks darauf achten, dass die Wolframkarbidkugel nicht aus dem Sitz herausrutscht.</p>	
--	---	--

10.8 PROBLEMBEHANDLUNG - MATERIALDRUCKREGLER

PROBLEM	GRUND	LÖSUNG
DER ZEIGER DES MANOMETERS ÜBERSTEIGT DEN MAX. DRUCK	nicht korrekter Sitz oder Fremdkörper.	Reinigen und remontieren.
	Verschleiß oder Beschädigung auf dem Sitz	Ersetzen Sie den Hartmetallsitz. (5) [#]
	Verschleiß oder Beschädigung auf der Kugel.	Ersetzen Sie die Hartmetallkugel. (3) [#]
	Sitzdichtung (6) ist beschädigt	Ersetzen Sie die Dichtung. (6) [#]
MATERIALLECK AUSSEN	Anschlussstück hat sich gelöst (1)	Fest ziehen.
	Bolzen mit Unterlegscheibe hat sich gelöst (17)	Fest ziehen.
	Sechskantschraube hat sich gelöst (16)	Fest ziehen.
	Membran ist beschädigt (12)	Ersetzen Sie diese. [#]
	O Ring ist beschädigt (4)	Ersetzen Sie diesen. [#]
SEKUNDÄRDRUCK STEIGT NICHT	Primärdruck ist zu niedrig	Steigern Sie den Primärdruck.
	Manometer ist defekt (24)	Ersetzen Sie das Manometer.
	Gehärtetes Material im Steigrohr (23)	Reinigen Sie das Steigrohr.
DRUCK IST INSTABIL	Ventilfeder ist beschädigt (2)	Ersetzen Sie die Ventilfeder. (2) [#]

Ersatzteile, die mit einem [#] gekennzeichnet sind, müssen ANEST IWATA Originalteile sein.

11. ERSATZTEILLISTE DOPPELMEMBRANPUMPEN_ DPS

Pos.	Beschreibung
A	MATERIALDRUCKREGLER
B	LUFTDRUCKREGLER
D	VERBINDUNGSNIPPEL
E	ANSCHLUSS
F	BOLZEN MIT UNTERLEGSCHIBE
M	KUGELVENTIL
N	NIPPEL *
O	ROHR
P	BOLZEN MIT UNTERLEGSCHIBE
R	ANSCHLUSS
T	NIPPEL

*1 für Edelstahl

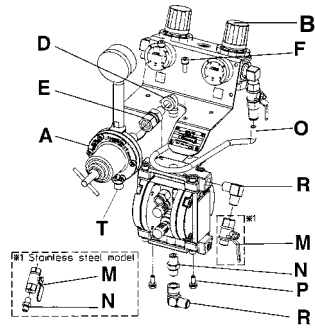

11.1 ERSATZTEILLISTE DOPPELMEMBRANPUMPEN_ DDP

Pos.	Beschreibung	Anz.
1	HAUPTGEHÄUSE	1 •
2	DECKEL	2 •
3	ADAPTER	2 •
4	INNENSECHSKANTSTECKER	2
5	DICHTUNG	8 #
9	STAHLKUGEL	4 #
10	ERDUNGSKABEL	1
12	BOLZEN MIT UNTERLEGSCHIBE	8
13	BOLZEN MIT UNTERLEGSCHIBE	8
14	LUFTBETRIEBSVENTILSATZ	1
15	SECHSKANTMUTTER	2
16	FEDERSCHIBE	2
17	MEMBRANHALTER (AUSSEN)	2
18	MEMBRANHALTER (INNEN)	2 #
19	MEMBRANSET (2 INNEN+2 AUSSEN)	2+2 #
21	"Y" DICHTUNG	2 #
22	PSD DICHTUNG	1 #
23	O RING	2 #
24	BOLZEN MIT UNTERLEGSCHIBE	2
25	STANGE	1
27	SCHALLDÄMPFER	2
28	SCHILD	1
29	DICHTUNG	1
30	HALBKUPPELSTÜCK	1
31	DICHTUNG	1

#	Verschleißteile
•	Markierte Teile unterscheiden sich zwischen Aluminium, Edelstahl

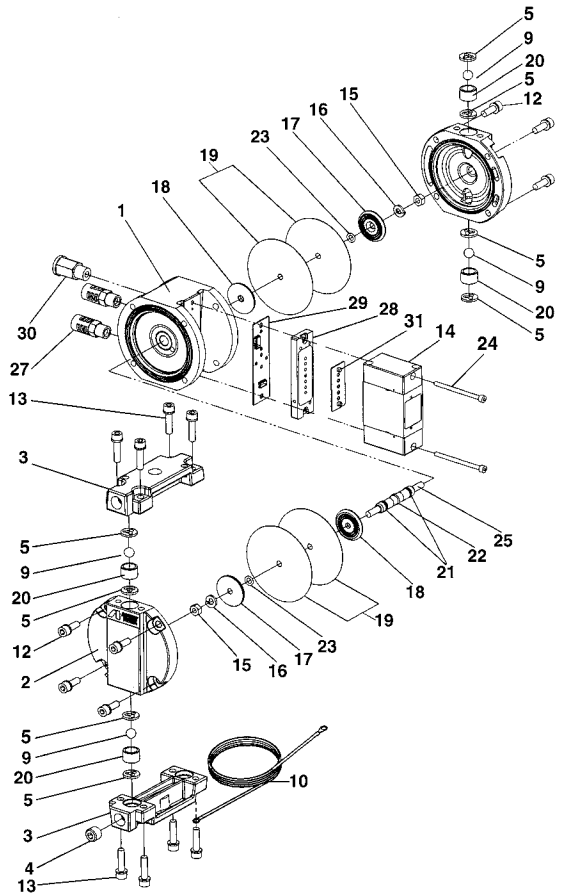

11.2 LUFTREGLER

Pos.	Beschreibung	Anz.
1	PLATTE	1
2	LUFTREGLER (2 STÜCKE)	1
3	MANOMETER R1/8"	1
4	"L" ANSCHLUSS R1/4"x G1/4"	1
5	"L" ANSCHLUSS R1/4"x R1/4"	1
6	KUGELVENTIL RC1/4"x R1/4"	1
7	SCHRAUBE Ø10 x RC1/4"	1
8	SICHERHEITSVENTIL R1/8"	1

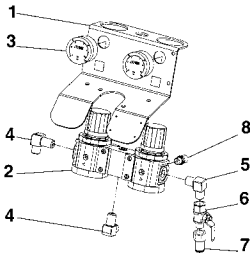

GESTELL

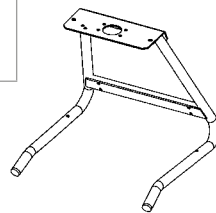

DECKEL

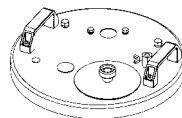

WANDHALTERUNG

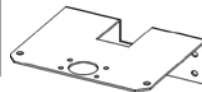

KUNSTSTOFFTRICHTER (6 lt.)

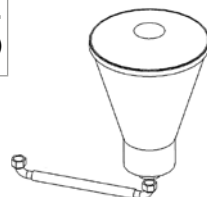

11.3 WAGEN

Pos.	Beschreibung	Anz.
1	ACHSE	1
2	"U" BOLZEN _ 4 SECHSKANT	2 + 4
3	STIFT	4
4	DICHTUNGSRINGE	4
5	VOLLGUMMIREIFEN	2
6	GRIFF	1
7	SECHSKANT (M8)	1
8	BOLZEN M. SECHSKANT (M8)	1
9	SECHSKANT (M6)	1
10	BOLZEN M. SECHSKANT (M6)	1

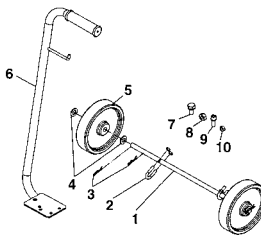

11.4 ANSAUGROHR UND ABLASSSCHLAUCH

Pos.	Beschreibung	Anz.	Image
ANSAUGROHR SET FÜR PUMPENMODELLE: AUF GESTELL, AUF WAGEN, AUF WANDHALTERUNG			
Abb.1	ANSAUGROHR	1	
ANSAUGROHR SET FÜR PUMPENMODELL: AUF DECKEL			
Abb.2	ANSAUGROHR	1	
SAUGFILTER SET FÜR ALLE PUMPENMODELLE			
Abb.3	SAUGFILTER	1	
1	FILTER 50 MESH		
2	SPANGE FÜR FILTER		
ABLASSSCHLAUCH SET FÜR PUMPENMODELLE: AUF GESTELL, AUF WAGEN, AUF WANDHALTERUNG			
Abb.4	ABLASSSCHLAUCH	1	
ABLASSSCHLAUCH SET FÜR PUMPENMODELLE: AUF DECKEL			
Abb.5	ABLASSSCHLAUCH	1	
ABLASSSCHLAUCH SET FÜR PUMPENMODELLE: MIT KUNSTSTOFFTRICHTER			
Abb.6	ABLASSSCHLAUCH	1	





12. PROBLEMBEHANDLUNG - DOPPELMEMBRANPUMPE



WICHTIG: Ersatzteile, die mit einem [#] gekennzeichnet sind, müssen **ANEST IWATA** Originalteile sein. Es kann ansonsten zu einem Ausfall des Systems kommen.

PROBLEM	GRUND	LÖSUNG
DIE PUMPE FUNKTIONIERT NICHT, STOPPT ODER LÄSST SICH NICHT NEU STARTEN	Die Druckluft erreicht den Pumpenlufteinlass nicht.	Schließen Sie die Druckluft an.
	Der Luftdruck ist zu niedrig, um die Pumpe zu starten.	Liefern Sie ausreichenden Luftdruck beim Neustart (mindestens 2.0 bar).
	Das Auslassventil (A Seite 107) ist in einer nicht korrekten Position.	Drehen Sie das Ventil in die richtige Position.
	Der Luftdruckregler ist geschlossen.	Öffnen Sie den Luftdruckregler.
	Der Materialdruckregler ist geschlossen.	Öffnen Sie den Materialdruckregler.
	Der Schalldämpfer (27 Seite 114) ist verstopft.	Ersetzen Sie den Schalldämpfer.
	Folgende Teile sind wegen der verfestigten Farbe verstopft?	
	Saugfilter.	Reinigen und ersetzen Sie den Filter.
	Alle Materialkanäle.	Entfernen Sie die Verstopfung.
	Alle Materialdruckreglerkanäle.	Entfernen Sie die Verstopfung.
	Die Pumpe funktioniert nicht.	Demontieren Sie die Pumpe und überprüfen Sie die folgenden Teile:
		PTFE Membran [#]
		Gummimembran [#]
“Y”Dichtungen (21 Seite 114) [#]		
O Ring [#].		
Rod (seltsamen Verformungen, Kratzer oder Grate) [#].		
Selbstschmierende Führungen [#].		
Hauptgehäuse Innendurchmesser (Ø 10) beschädigt (zerkratzt oder mit Graten).	Ersetzen Sie das Luftbetriebsventil.	
DIE PUMPE FUNKTIONIERT ABER DAS MATERIAL KOMMT NICHT HERAUS	Die folgenden Teile sind abgeschraubt oder beschädigt?	
	Pumpensauganschluss mit Saugleitung.	Prüfen Sie, ob sich Verschraubungen gelöst haben und ziehen Sie diese fest.
	Sauganschluss.	Geben Sie etwas Klebstoff darauf und ziehen es fest.
	Unterer Adapter.	Fest ziehen.
	Saugrohr.	Zieht das Saugrohr Luft, so ersetzen Sie es.
	Der Druckregler, das Zwei-Wege-Ventil und die Lackierpistole sind geschlossen?	Öffnen sie den Druckregler, das Zwei-Wege-Ventil und die Lackierpistole.
	Folgende Teile sind mit verfestigter Farbe verstopft?	
	Saugfilter.	Reinigen und ersetzen Sie den Filter.
	Saugschlauch.	Entfernen Sie die Verstopfung.

PROBLEM	GRUND	LÖSUNG
DIE PUMPE FUNKTIONIERT ABER DAS MATERIAL KOMMT NICHT HERAUS	Alle Pumpenmaterialkanäle.	Entfernen Sie die Verstopfung.
	Alle Materialdruckreglerkanäle.	Entfernen Sie die Verstopfung. [#]
	Die oberen und unteren Kugeln klemmen fest?	Reinigen Sie die Oberfläche. [#]
	Die Kugel im Materialfilter klemmt fest?	
	Kugelsitze (Einlass- und Auslassventile).	Ersetzen Sie diese. [#]
	Kugeln.	Ersetzen Sie diese. [#]
	O Ringe der Kugelsitze.	Ersetzen Sie diese. [#]
	PTFE Membranen.	Ersetzen Sie diese. [#]
DAS AUSGEHENEDE MATERIAL ENTHÄLT LUFT	Die folgenden Teile sind abgeschraubt oder beschädigt?	
	Pumpensauganschluss (N und R Seite 114) mit Saugpumpe.	Prüfen Sie, ob sich Verschraubungen gelöst haben und ziehen Sie diese fest.
	Sauganschluss (N Seite 114).	Geben Sie etwas Klebstoff darauf und ziehen es fest.
	Oberer Adapter.	Fest ziehen.
	Saugrohr.	Zieht das Saugrohr Luft, so ersetzen Sie es.
	Die Muttern an den Stabenden sind gelöst?	Ziehen Sie diese fest. [#]
	Die folgenden Teile sind beschädigt?	
	Membranen.	Ersetzen Sie diese. [#]
	O Ringe (23 Seite 114) zwischen PTFE Membran und Membransitz.	Ersetzen Sie diese. [#]
	DER MATERIAL-AUSFLUSS VERRINGERT SICH	Der Materialdruckregler ist geschlossen?
Überprüfen Sie die Luftquellen.		
Der Luftstrom wird durch eine Krümmung in der Luftleitung unterbrochen.		Bringen Sie die Luftleitung in Ordnung
Der Luftdruck ist zu niedrig um die Pumpe zu starten.		Liefere Sie ausreichenden Luftdruck (mindestens 2.0 bar).
Der Luftdruckregler ist geschlossen.		Öffnen Sie den Luftdruckregler.
Der Schalldämpfer (27 Seite 114) ist verstopft.		Ersetzen Sie diesen.
Folgende Teile sind mit verfestigter Farbe verstopft?		
Saugfilter		Reinigen und ersetzen Sie den Filter.
Saugschlauch		Entfernen Sie die Verstopfung.
Alle Pumpenmaterialkanäle		Entfernen Sie die Verstopfung.
Alle Materialdruckreglerkanäle		Entfernen Sie die Verstopfung.
Die folgenden Teile sind beschädigt oder abgenutzt?		
Kugelsitze		Ersetzen Sie diese.
Kugeln (9 Seite 114)		Ersetzen Sie diese.
PTFE Membran		Ersetzen Sie diese.

13 EQUIPMENT STORAGE		EN
<p>IF THE DIAPHRAGM PUMP IS TO BE STORED FOR A CERTAIN PERIOD, THE FOLLOWING OPERATIONS ARE RECOMMENDED:</p> <ul style="list-style-type: none"> - Disconnect the equipment from the energy sources. - Remove all residues and deposits from the pump. - Cover the equipment with a waterproof tarpaulin. 		
13.1 DISMANTLING		
	<p>If for any reason the pump is to be dismantled, some important rules have to be followed to safeguard the environment. All sheaths, flexible ducts and plastic or non metal components will have to be disposed of separately.</p>	
13 IMMAGAZZINAMENTO DELL'APPARECCHIATURA		IT
<p>QUALORA SI VOGLIA UTILIZZARE LA POMPA A MEMBRANA PER UN CERTO PERIODO, SI CONSIGLIANO LE SEGUENTI OPERAZIONI:</p> <ul style="list-style-type: none"> - Scollegare l'apparecchiatura dalle fonti d'energia. - Pulire completamente la pompa a membrana da eventuali residui e depositi. - Coprire l'apparecchiatura con un telo impermeabile. 		
13.1 MESSA FUORI SERVIZIO		
	<p>Qualora si intenda, per qualsiasi motivo, mettere fuori servizio la pompa a membrana é necessario osservare alcune regole fondamentali atte a salvaguardare l'ambiente. Guaine, condotti flessibili, componenti di materiale plastico o comunque non metallico, dovranno essere smaltiti separatamente.</p>	
13 STOCKAGE DE L'APPAREIL		FR
<p>SI LA POMPE À MEMBRANE NE SERAIT PAS UTILISÉE POUR UNE DURÉE DÉTERMINÉE, LES OPÉRATIONS SUIVANTES SONT RECOMMANDÉS :</p> <ul style="list-style-type: none"> - Débrancher l'appareil des sources d'énergie. - Nettoyer complètement la pompe à membrane des déchets et des dépôts de peinture. - Couvrir l'appareil avec une bâche étanche à l'eau. 		
13.1 MISE HORS SERVICE		
	<p>Au cas où la pompe à membrane serait mise hors service pour n'importe quelle raison, il faut suivre certaines règles fondamentales pour le respect de l'environnement. Toutes les gaines, tous les tuyaux flexibles et tous les composants en matière plastique ou non métallique devront étre désassemblés et éliminés séparément.</p>	
13 ALMACENAMIENTO DEL EQUIPO		ES
<p>CUANDO SE DESEE DEJAR DE UTILIZAR LA BOMBA DE MEMBRANA POR UN CIERTO PERIODO, SE ACONSEJA REALIZAR LAS SIGUIENTES OPERACIONES:</p> <ul style="list-style-type: none"> - Desconecte el equipo de las fuentes de energía. - Limpie completamente la bomba de membrana de posibles residuos o depósitos. - Cubra el equipo con un paño impermeable. 		
13.1 PUESTA FUERA DE SERVICIO		
	<p>Cuando, por cualquier motivo, se desee poner fuera de servicio la bomba de membrana es necesario seguir algunas reglas fundamentales destinadas a proteger el entorno. Fundas, conductos flexibles, componentes de material plástico o no metálico, se deben eliminar por separado.</p>	
13 AUSTRÜSTUNG		DE
<p>WENN DIE MEMBRANPUMPE FÜR EINEN BESTIMMTEN ZEITRAUM GELAGERT WERDEN SOLL, SO EMPFEHLEN WIR FOLGENDES VORGEHEN:</p> <ul style="list-style-type: none"> - Trennen Sie das Gerät von der Energiequelle. - Entfernen Sie alle Rückstände und Ablagerungen aus der Pumpe. - Bedecken Sie das Gerät mit einer wasserdichten Plane. 		
13.1 ABBAU		
	<p>Sollte die Pumpe demontiert bzw. abgebaut werden müssen, so müssen einige wichtige Regeln beachten werden, um die Umwelt zu schützen. Alle Behältnisse, flexible Leitungen sowie Kunststoff- oder Metallkomponenten müssen separat entsorgt werden.</p>	

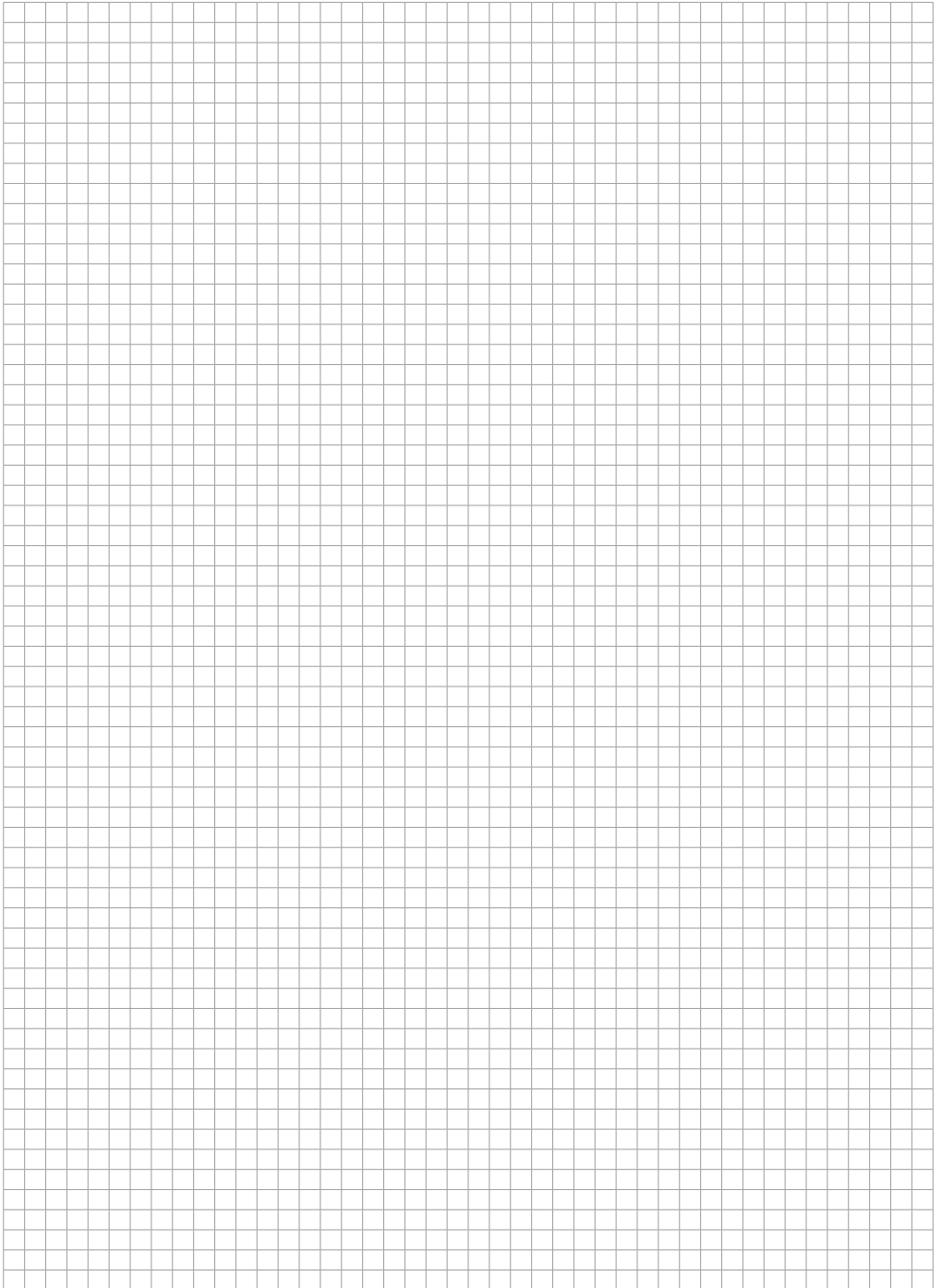

EUROPE:

ANEST IWATA Italia S.r.l.

Torino - ITALY
 info@anest-iwata.it
 www.anest-iwata.it

ANEST IWATA Deutschland GmbH

Leipzig - GERMANY
 info@anest-iwata.de
 www.anest-iwata.de

ANEST IWATA France S.A.

Saint Quentin Fallavier, Lyon - FRANCE
 info@anest-iwata.fr
 www.anest-iwata.fr

ANEST IWATA U.K. Ltd.

St. Neots Cambridgeshire - ENGLAND
 enquiries@anest-iwata.co.uk
 www.anest-iwata.co.uk

ANEST IWATA Iberica S.L.

Badalona - Barcelona - SPAIN
 info@anest-iwata.es
 www.anest-iwata.es

ANEST IWATA Scandinavia AB.

Partille, Göteborg - SWEDEN
 info@anest-iwata.se
 www.anest-iwata.se

ANEST IWATA Polska Sp. Z o.o.

Poznań - POLAND
 info@anestiwata.com.pl
 www.anest-iwata.pl

NORTH AMERICA:

ANEST IWATA USA Inc.

West Chester - Ohio - U.S.A.
 inquiry@anestiwata.com
 www.anestiwata.com

SOUTH AMERICA:

ANEST IWATA DO BRASIL COMERCIAL Ltda.

Sao Paulo - BRAZIL
 contato@anest-iwata.net.br
 www.anest-iwata.net.br

AUSTRALIA:

ANEST IWATA Australia Pty Ltd.

Sidney - AUSTRALIA
 info@anest-iwata.com.au
 www.anest-iwata.com.au

SOUTH AFRICA:

ANEST IWATA South Africa Pty Ltd.

Johannesburg - REPUBLIC OF SOUTH AFRICA
 www.anest-iwata.co.za

ASIA:

ANEST IWATA Coating Solutions Corporation

Yokohama - JAPAN
 www.anest-iwata.co.jp

ANEST IWATA KOREA Corporation

Ansan City - KOREA
 inquiry@aikr.co.kr
 www.aikr.co.kr

ANEST IWATA Middle East FZE

Dubai - UNITED ARAB EMIRATES
 sales@aim-motherson.com
 www.anest-iwataeu.com

ANEST IWATA Motherson Coating Equipment Ltd.

Noida - INDIA
 sales@aim-motherson.com
 www.motherson.com/anest-iwata-motherson.html

ANEST IWATA Russia LLC

Moscow - RUSSIA
 tam@anestiwata.ru
 www.anestiwata.ru

ANEST IWATA Shanghai Corporation

Shanghai - CHINA
 customer@anest-iwata-sh.com
 www.anest-iwata-sh.com

ANEST IWATA Taiwan Corporation

Hu-Kuo - TAIWAN R.O.C.
 service@anestiwata.com.tw
 www.anestiwata.com.tw

ANEST IWATA Vietnam CO. Ltd.

Ho Chi Minh City - VIETNAM
 info@anest-iwata.vn
 www.anest-iwatasoutheastasia.com

PT. ANEST IWATA Indonesia

Jakarta - INDONESIA
 www.anest-iwatasoutheastasia.com

ANEST IWATA Southeast Asia CO. Ltd.

Bangkok - THAILAND
 info@anest-iwata.co.th
 www.anest-iwatasoutheastasia.com



HEADQUARTERS: ANEST IWATA Corporation

Yokohama - JAPAN
 www.anest-iwata.co.jp